

Трубопроводная арматура промышленного применения



- Шаровые краны
- Вентили, фильтры
- Обратные клапаны
- Дисковые поворотные затворы
- Шиберные и щитовые затворы
- Регулирующая арматура
- Трубопроводная арматура с электро- и пневмоприводами





Применение: системы тепло-, газоснабжения, вентиляции, кондиционирования, для минеральных масел

Стальные шаровые краны «Бивал» (Торговый Дом АДЛ, Россия)

- Стальные шаровые краны «Бивал» в редуцированном исполнении: КШТ DN 15–500, PN 1,6/2,5/4,0 МПа, $t_{\text{макс.}} +200\text{ }^{\circ}\text{C}$; КШГ (для природного газа), DN 15–500, PN 1,6/2,5/4,0 МПа, $t_{\text{макс.}} +80\text{ }^{\circ}\text{C}$
- Стальные шаровые краны «Бивал» в полнопроходном исполнении: КШТ DN 15–1200, PN 1,6/2,5/4,0 МПа, $t_{\text{макс.}} +200\text{ }^{\circ}\text{C}$; КШГ DN 15–1200, PN 1,6/2,5/4,0 МПа, $t_{\text{макс.}} +80\text{ }^{\circ}\text{C}$
- Стальные шаровые краны «Бивал» КШТ DN 15–1200, PN 2,5/4,0 МПа с удлиненным штоком для бесканальной прокладки
- Стальные шаровые краны «Бивал» КШГ DN 15–1200, PN 2,5/4,0 МПа с удлиненным штоком и изоляцией усиленного типа
- Стальные шаровые краны «Бивал» в хладостойком исполнении, КШТ $t -60 \dots +200\text{ }^{\circ}\text{C}$, КШГ $t -60 \dots +80\text{ }^{\circ}\text{C}$
- Стальные шаровые краны «Бивал» КШГИ DN 20–500, PN 1,6 МПа с изолирующей вставкой ВЭИ DN 20–500, PN 1,6 МПа
- Возможные типы присоединений: сварное, фланцевое, резьбовое и их комбинации
- Управление: рукоятка, механический редуктор, приводы пневматические и электрические

Преимущества:

- Соответствует требованиям СДС ГАЗСЕРТ (сертификаты № ЮАЧ1.RU.1409.B00002, № ЮАЧ1.RU.1409.B00003).
- Срок эксплуатации более 25 лет, свыше 25 000 циклов открытия-закрытия
- Класс герметичности А (ГОСТ 9544-2015)
- 100 % тестирование каждого произведенного шарового крана на прочность корпуса и герметичность в соответствии с ГОСТ 21345-2005
- Полный технологический цикл производства стальных шаровых кранов до DN 1200
- Современный автоматизированный парк станков и оборудования, включая сварочные аппараты, стенды тестирования и контроля

Каталоги: «Стальные шаровые краны "Бивал"», «Стальные шаровые краны "Бивал" для газораспределительных систем», «Оборудование для нефтегазовых систем»



Применение: системы тепло-, водоснабжения, пожаротушения, охлаждения, природного газа, технологические процессы в различных отраслях промышленности

Дисковые поворотные затворы «Гранвэл» (Торговый Дом АДЛ, Россия)

- Дисковые поворотные затворы «Гранвэл», DN 25–1600, PN 1,0/1,6/2,5 МПа. Возможны исполнения в стальном и нержавеющей корпусе. Типы присоединений: межфланцевое, фланцевое, с резьбовыми проушинами
- Дисковые поворотные затворы «Гранвэл» с удлиненным штоком для канальной и бесканальной прокладки трубопроводов
- Дисковые поворотные затворы «Гранвэл» для систем пожаротушения, DN 50–300, PN 1,6/2,5 МПа. Возможно исполнение с концевыми выключателями
- Управление: рукоятка, механический редуктор, приводы пневматические и электрические

Преимущества:

- Соответствуют требованиям СДС Газсерт (сертификат № ЮАЧ1.RU.1405.H00008)
- Класс герметичности А (ГОСТ 9544-2015)
- Сменное седловое уплотнение
- Широкая область применения в зависимости от материалов диска и седлового уплотнения. Корпус затвора с рабочей средой не контактирует
- Тестирование каждого произведенного затвора
- Малый вес и строительная длина
- Низкая стоимость установки и обслуживания

Каталоги: «Трубопроводная арматура общепромышленного применения»



Оборудование для пароконденсатных систем

- Конденсатоотводчики механические, термодинамические, термостатические для пара «Стимакс», (Торговый Дом АДЛ, Россия), DN 15–50, PN 1,6–10 МПа
- Конденсатные насосы «Стимпамп» и установки сбора и возврата конденсата «Стимфлоу» на их основе (Торговый Дом АДЛ, Россия), DN 25x25, 40x40, 50x50, 80x50, PN 1,6 МПа
- Вентили запорные «Гранвент» серии KV 16/31/17/37/40/45/35 (Торговый Дом АДЛ, Россия), для пара, DN 15–400, PN 1,6/4,0 МПа. Исполнения с электроприводами.
- Сепараторы для паровых систем «Грантим» (Торговый Дом АДЛ, Россия), DN 15–300, PN 2,5 МПа
- Рекуператор пара/отделитель пара вторичного вскипания «Грантим» (Торговый Дом АДЛ, Россия), DN 3/4–2", PN 1,6 МПа, $t_{\text{макс.}} +250\text{ }^{\circ}\text{C}$
- Предохранительные клапаны «Прегран» (Торговый Дом АДЛ, Россия), DN 8–400, PN 1,6–10,0 МПа
- Исполнения: латунь, бронза, чугун, углеродистая, нержавеющая стали
- Котловая автоматика VUC (Испания)/Mira (Турция): управляющее устройство уравнивания жидкости, клапаны периодической и непрерывной продувки котла, указатели уровня и т. д.
- Специализированное пароконденсатное оборудование для систем чистого пара пищевой промышленности: конденсатоотводчики, сепараторы, регуляторы давления и т. д.
- Смотровые стекла СС 01/02/03 (Торговый Дом АДЛ, Россия) DN 15–200, PN 1,6–4,0 МПа исполнения: сталь, нержавеющая сталь.
- Прерыватель вакуума VBS21 (Торговый Дом АДЛ, Россия) DN 10–25, PN 1,6 МПа исполнение - нержавеющая сталь.

Преимущества:

- Возможность проведения обследования вашей пароконденсатной системы с целью энергосбережения.
- Многолетний опыт эксплуатации оборудования на крупнейших предприятиях, среди которых: PepsiCo, Свеза, НЛМК, Campina, Лебедянский, Липецкпиво, Балтика, Pilkington, Эфес Пилснер, Монди Бизнес Пейпа, Сыктывкарский ЛПК, Курский молочный комбинат, Сады Придонья, ИЛИМ, LOREAL, BAYER, Северсталь, Cordiant и т. д.

Каталоги: «Оборудование для пароконденсатных систем», «Трубопроводная арматура промышленного применения»

СЕРВИСНОЕ И ГАРАНТИЙНОЕ ОБСЛУЖИВАНИЕ

Сервисные центры АДЛ — это сертифицированные инженеры, прошедшие обучение на заводах-производителях и осуществляющие гарантийный и постгарантийный ремонт всех линеек оборудования, производимого и поставляемого АДЛ. Обслуживание/ремонт оборудования может производиться как на объекте заказчика, так и в сервисных центрах компании АДЛ.

Контактную информацию о сервисных центрах вашего региона вы сможете найти на www.adl.ru.

Мы осуществляем продажу запасных частей для ремонта оборудования клиентам компании и сервисным партнерам для всего спектра поставляемого оборудования в течение не менее пяти лет после поставки оборудования. Достаточный складской запас деталей и расходных материалов для основных позиций оборудования гарантирует сжатые сроки выполнения обслуживания/ремонта.



АДЛ — РАЗРАБОТКА, ПРОИЗВОДСТВО И ПОСТАВКИ
оборудования для инженерных систем

*Компания оставляет за собой право вносить
конструктивные изменения*

+7 (495) 937-89-68, +7 (495) 221-63-78 | info@adl.ru | www.adl.ru | Интернет-магазин: www.valve.ru

Содержание

Краткая информация о компании АДЛ.....	6
Краны шаровые Pekos (Испания).....	7
Краткая информация о компании Pekos.....	8
Кран шаровый двухходовой Pekos серии P0/Z0/ZG0.....	9
Кран шаровый двухходовой Pekos серий P1, P3, P6, P9, P15, P25.....	11
Кран шаровый двухходовой Pekos серий P1, P3, P6, P9, P15, P25 (плавающий шар) с обслуживанием сверху.....	14
Кран шаровый двухходовой Pekos серий P1, P3, P6, P9, P15, P25 (Full trunnion) с обслуживанием сверху.....	15
Кран шаровый двухходовой Pekos серии PW/P9/Z9 межфланцевый.....	16
Кран шаровый двухходовой Pekos серии P5 для резервуаров с наклонным штоком.....	17
Кран шаровый двухходовой Pekos серий K809, K806.....	18
Кран шаровый двухходовой Pekos серий K159, K156, K259, K256.....	21
Кран шаровый двухходовой Pekos серий ZMS/ZMV с уплотнением «металл по металлу».....	23
Кран шаровый двухходовой и трехходовой Pekos серий P0, P1, P3, P6 с уплотнением «металл по металлу» с обслуживанием сверху (плавающий шар).....	26
Кран шаровый двухходовой и трехходовой Pekos серий P0, P1, P3, P6 с уплотнением «металл по металлу» (Full trunnion).....	27
Кран шаровый трехходовой Pekos серии V8 штампованный.....	28
Кран шаровый трехходовой Pekos серии P8 и четырехходовой серии P7.....	30
Кран шаровый Pekos с рубашкой обогрева.....	32
Кран шаровый Pekos в криогенном исполнении.....	33
Кран шаровый Pekos в криогенном исполнении (Плавающий шар).....	35
Кран шаровый Pekos в криогенном исполнении (Full trunnion).....	36
Регулирующие краны с V-портом.....	37
Фланцевые краны.....	38
Штампованные краны.....	38
Краны шаровые BV.....	40
Кран шаровый двухходовой серии BV16, DN 8–50, PN 6,3 МПа из нержавеющей стали неполнопроходной.....	40
Кран шаровый двухходовой серии BV15, DN 8–80, PN 4,0/6,3 МПа, из нержавеющей стали.....	41
Кран шаровый двухходовой серии BV17, DN 8–100, PN 4,0/6,3 МПа из нержавеющей стали без ISO-фланца, присоединение под сварку.....	42
Кран шаровый двухходовой серии BV17, DN 8–100, PN 4,0/6,3 МПа из нержавеющей стали без ISO-фланца, резьбовое присоединение.....	43
Кран шаровый двухходовой серии BV17, DN 8–100, PN 4,0/6,3 МПа из нержавеющей стали с ISO-фланцем, присоединение под сварку.....	44
Кран шаровый двухходовой серии BV17, DN 8–100, PN 4,0/6,3 МПа из нержавеющей стали с ISO-фланцем, резьбовое присоединение.....	45
Кран шаровый двухходовой серии BV17, DN 15–100, PN 4,0 МПа из нержавеющей стали, фланцевое присоединение.....	46
Кран шаровый двухходовой серии BV17, DN 15–100, PN 1,6 МПа из нержавеющей стали, межфланцевый.....	47
Кран шаровой двухходовой серии BV17, DN 10-250, PN 4,0 МПа фланцевый из углеродистой стали.....	48
Кран шаровый двухходовой серии BV17, DN 15–100, PN 4,0 МПа из хладостойкой углеродистой стали межфланцевый.....	49
Кран шаровый двухходовой серии BV18, DN 15–200, PN 1,6/4,0 МПа из углеродистой и нержавеющей стали.....	50
Кран шаровый трехходовой серии BV3, DN 8–50, PN 6,3 МПа из нержавеющей стали с ISO-фланцем под привод.....	51
Краны шаровые Andrex.....	53
Автоматизация шаровых кранов Pekos.....	54
Дополнительное оборудование.....	55
Примеры автоматизированных кранов.....	57
Краны шаровые с приводами (Торговый Дом АДЛ, Россия).....	58
Кран шаровый двухходовой Pekos, DN 15–200, с электроприводами PS-Automation серий PSR-E, PSQ-E и PSQ.....	58
Кран шаровый двухходовой Pekos, DN 15–300, с электроприводами Auma серий SQ, SA.....	59
Кран шаровый двухходовой Pekos, DN 15–300, с пневмоприводами Prisma.....	60
Кран шаровый серии BV, DN 8–150, из нержавеющей стали с электроприводами PS-Automation серий PSR-E и PSQ.....	61
Кран шаровый серии BV, DN 8–150, с возвратной пружиной, из нержавеющей стали, с пневмоприводами Prisma.....	62
Краны шаровые серии BV, DN 8–100, двойного действия, из нержавеющей стали, с пневмоприводами Prisma.....	63
Краны шаровые сегментные BV (Торговый Дом АДЛ, Россия).....	64
Сегментные краны BV31.....	65
Краны шаровые секторные Ramen (Швеция).....	72
Краны шаровые секторные Ramen, DN 25–300, PN 16–40, рабочая температура от –40 до 200 °С.....	72

Фильтры сетчатые	76
Фильтр сетчатый серии IS17, DN 65–600, PN 1,6–4,0 МПа.....	76
Фильтр сетчатый серии IS30, DN 15–80, PN 4,0 МПа из нержавеющей стали.....	77
Фильтр сетчатый серии IS31, DN 15–500, PN 1,6/4,0 МПа из нержавеющей стали.....	78
Фильтр сетчатый серии IS40, DN 15–400, PN 4,0 МПа, $t_{\text{макс.}} +400\text{ }^{\circ}\text{C}$ из углеродистой стали со сливной пробкой.....	79
Вентили запорные	81
«Гранвент» серии KV17, DN 15–200, PN 4,0 МПа, под приварку, из углеродистой стали, с графитовым уплотнением.....	81
«Гранвент» серии KV35, DN 15–400, PN 4,0 МПа, фланцевый, из нержавеющей стали, с сильфонным уплотнением.....	82
«Гранвент» серии KV37, DN 15–150, PN 4,0 МПа, под приварку, из углеродистой стали, с сильфонным уплотнением.....	83
«Гранвент» серии KV40, DN 15–400, PN 4,0 МПа, фланцевый, из углеродистой стали, с графитовым уплотнением.....	84
«Гранвент» серии KV45, DN 15–400, PN 4,0 МПа, фланцевый, из углеродистой стали, с сильфонным уплотнением.....	85
«Гранвент» серии KV45, DN 15–400, PN 4,0 МПа, фланцевый из углеродистой стали, с сильфонным уплотнением.....	86
«Гранвент» серии KV45, DN 15-200, PN 4,0 МПа, с электроприводом AUMA.....	87
Вентиль игольчатый серии MV40, DN 8–25, PN 25 МПа из нержавеющей стали.....	88
Вентиль игольчатый VYC147, DN 8–50, PN 20,0 / 25,0 МПа.....	89
Вентиль запорный VYC248, DN 15-200, PN 1,6/4,0 МПа (Испания).....	90
Обратные клапаны	93
Обратный клапан CVS16, DN 15–100, PN 1,6 МПа, $t_{\text{макс.}} +400\text{ }^{\circ}\text{C}$	93
Обратный клапан CVS16, DN 125–200, PN 1,6 МПа.....	94
Обратный клапан «Гранлок» серии CVS25, DN 1/4–2", PN 2,5–4,0 МПа из нержавеющей стали.....	95
Обратный клапан «Гранлок» серии CVS40, DN 15–300, PN 4,0 МПа из нержавеющей стали 08X18H10 (304).....	96
Обратный клапан «Гранлок» серии CVS40, DN 15–300, PN 4,0 МПа из нержавеющей стали 08X18H10 (304).....	97
Обратный клапан «Гранлок» серии CVS50, DN40-600, PN 2,5 МПа из нержавеющей стали.....	98
Обратный клапан «Гранлок» серии CVT16, DN 15–100, PN 1,6 МПа из нержавеющей стали.....	99
Обратный клапан VYC170, DN 15–100, PN 1,6/4,0 МПа.....	100
Обратный клапан VYC172, DN 125–200, PN 1,6/4,0 МПа.....	101
Обратный клапан «Гранлок» серии CV16, DN 50–300, PN 1,6/2,5 МПа, пожарный.....	103
Обратный клапан «Гранлок» серии RD40, DN 15–300, PN 1,6/4,0 МПа из нержавеющей стали.....	104
Обратный клапан «Гранлок» серии RD50, DN 15–400, PN 4,0 МПа подъемные из углеродистой стали.....	105
Обратный клапан VYC179, DN 8–50, PN 25,0 МПа плунжерные.....	106
Шаровой обратный клапан — DP-330k футерованный FEP, PFA.....	107
Дисковые поворотные затворы «Стейнвал» ТМ (Торговый Дом АДЛ, Россия)	108
Дисковые поворотные 2-х эксцентриковые затворы «Стейнвал» ТМ, DN 50–800.....	108
Дисковый поворотный 3-х эксцентриковый затвор «Стейнвал» ТМ, DN 200–1000, PN 1,6 МПа, межфланцевый.....	110
Дисковый поворотный 3-х эксцентриковый затвор «Стейнвал» ТМ, DN 200–1200.....	112
Дисковый поворотный 3-х эксцентриковый затвор «Стейнвал» ТМ, DN 200–1200, PN 2,5 МПа, фланцевый.....	113
Дисковый поворотный 3-х эксцентриковый затвор «Стейнвал» ТМ, DN 200–1200, PN 2,5 МПа, под сварку.....	115
Дисковый поворотный 3-х эксцентриковый затвор «Стейнвал» ТМ, DN 200–1200, PN 2,5 МПа с электроприводом серий SQ, SA / GS.....	117
Дисковый поворотный 3-х эксцентриковый затвор «Стейнвал» ТМ, DN 200–1200, PN 2,5 МПа с редуктором.....	118
Редукционные клапаны	119
Редукционный клапан «Гранрег» KAT41 для пара t до $+230\text{ }^{\circ}\text{C}$, воды t до $+160\text{ }^{\circ}\text{C}$ и сжатого воздуха t до $+160\text{ }^{\circ}\text{C}$	119
Редукционный клапан «Гранрег» KAT47 для воды t до $+85\text{ }^{\circ}\text{C}$, воздуха t до $+120\text{ }^{\circ}\text{C}$	120
Редукционный клапан «Гранрег» KAT48 для воды t до $+85\text{ }^{\circ}\text{C}$, воздуха t до $+120\text{ }^{\circ}\text{C}$	122
Редукционный клапан «Гранрег» KAT49 для жидкостей и газов до $+120\text{ }^{\circ}\text{C}$	124
Редукционный клапан «Гранрег» KAT61 для воды и воздуха t до $150\text{ }^{\circ}\text{C}$	125
Редукционный клапан «Гранрег» KAT130 для пара t до $220\text{ }^{\circ}\text{C}$	126
Перепускные клапаны (регуляторы давления «до себя»)	128
Перепускной клапан «Гранрег» KAT62 для воды и воздуха t до $+150\text{ }^{\circ}\text{C}$	128
Перепускной клапан «Гранрег» KAT472 для пара, воды, воздуха t до $+255\text{ }^{\circ}\text{C}$	129
Клапан гашения гидравлического удара	131
Клапан гашения гидравлического удара серии SR для магистральных трубопроводов и наливных терминалов.....	131
Регулирующие клапаны с электроприводами	132
Регулирующий клапан с электроприводами для пара, жидкостей и газов t до $+300\text{ }^{\circ}\text{C}$	132

Прерыватели вакуума	135
Прерыватель вакуума VBS16.....	135
Прерыватель вакуума VBS21.....	136
Прерыватель вакуума VBS25.....	137
Регулирующие шаровые краны	138
Регулирующий секторный шаровый кран серии 40 для абразивных сред и сред с большой вязкостью t до +230 °С.....	138
Регулирующий гигиенический / антисептический угловой клапан серии 60 с пневмоприводом, для сред t до +140 °С.....	139
Шланговые клапаны	141
Шланговый клапан с пневмоприводом 7077 серии 7 для специальных применений в области химии и пищевой промышленности для t –30...+170 °С.....	141
Запорный и регулирующий шланговый клапан с пневмоприводом 7079 серии 7 для жидких агрессивных сред t –10...+130 °С.....	143
Шибберные регулирующие затворы	145
Шибберный регулирующий затвор серии 80 для жидких, газообразных и агрессивных сред t до +350 °С.....	145
Шибберный регулирующий затвор серии 8036 с установленным электроприводом PS Automation.....	146
Поплавковые клапаны	148
Поплавковый клапан VUC151, для установки на трубопровод для жидкостей t до +200 °С.....	148
Поплавки VUC152, для установки на трубопровод для жидкостей t до +200 °С.....	150
Воздухоотводчики	151
Воздухоотводчик постоянного действия «Гранрег» КАТ12 для жидкостей и газов t до +180 °С.....	151
Шибберные затворы «ГРАНОКС» (Торговый Дом АДЛ, Россия)	152
Шибберный (ножевой) затвор серии EX.....	153
Шибберный ножевой затвор серии EX с резьбовыми проушинами.....	157
Шибберный ножевой затвор серии EB.....	161
Шибберный ножевой затвор серии VG.....	169
Шибберный ножевой затвор серии TL.....	174
Шибберный ножевой затвор серии DT.....	181
Шибберный ножевой затвор серии CR.....	182
Смотровые стекла	187
Смотровое стекло Andrex PZD-340k.....	187
Сертификат	188

Краткая информация о компании АДЛ

АДЛ основана в 1994 году в Москве

АДЛ занимает лидирующее положение в области разработки, производства и поставок оборудования для инженерных систем для секторов ЖКХ и строительства, а также технологических процессов различных отраслей промышленности.

Производственный комплекс

В 2002 году открыта первая очередь производственного комплекса, расположенного в п. Радужный (Коломенский район, Московская область). 2009 год — запущены мощности второго цеха с полным циклом производства стальных шаровых кранов. Также в 2009 году состоялась открытие логистического комплекса, оборудованного системой WMS.

2014 год – старт работы второго складского логистического комплекса в Коломне.

В 2022 году начинается выпуск инженерного оборудования на производственных линиях третьего цеха Завода АДЛ.

АДЛ активно участвует в программе импортозамещения с 2015 года. Главная цель импортозамещения — ускорить поставки комплектующих материалов для строительства газораспределительных сетей. Производственные мощности АДЛ — это отечественные станки высокой производительности. В оборудовании использованы только российские комплектующие, что позволяет изготавливать его в кратчайшие сроки.

АДЛ — в основе успешных проектов

Наша миссия — работать для того, чтобы наши партнеры и заказчики могли успешно воплотить в жизнь свои проекты в любых отраслях промышленности, в любых регионах нашей страны и за ее пределами, а миллионы конечных потребителей получили качественные услуги и продукты.

Мы прилагаем все усилия для обеспечения комфорта как в работе проектных, монтажных и эксплуатационных служб, работающих с нашим оборудованием, так и непосредственно потребителей, которые получают тепло, воду, газ.

Высокое качество производимого оборудования и современные решения нашей компании являются гарантиями успешной реализации различных проектов: от небольших гражданских объектов до элитных высотных сооружений, от котельных малой мощности до ТЭЦ, от инженерных систем частных домов до технологических процессов гигантов нефтехимической, энергетической, газовой, пищевой, металлургической и других отраслей промышленности.

Учитывая положительную репутацию АДЛ и широкое применение оборудования на социально-значимых объектах, наша компания включена в реестр системообразующих предприятий, деятельность которых является критически важной для обеспечения экономики нашей страны и реализации государственной программы импортозамещения России!

Сделано в АДЛ*

«Сделано в АДЛ» — девиз всей линейки оборудования, производимого нашей компанией, означающий неизменно высокое качество, не уступающее известным мировым аналогам, а также гордость и ответственность компании за реализованные продукты и решения:

- стальные шаровые краны «Бивал», BV;
- дисковые поворотные затворы «Гранвэл»;
- 2-х и 3-х эксцентриковые дисковые поворотные затворы «Стейнвал»;
- блочные индивидуальные тепловые пункты «Гранбтп»;
- балансировочные клапаны «Гранбаланс»;
- гидравлические стрелки «Гранконнект»;
- сепараторы воздуха «Гранэйр»;
- задвижки с обрешиненным клином «Гранар»;
- установки поддержания давления, расширительные баки и гидроаккумуляторы «Гранлевел»;
- регулирующие клапаны и воздухоотводчики «Гранрег»;
- предохранительные клапаны «Прегран»;
- обратные клапаны «Гранлок»;
- фильтры IS;



- сепараторы, рекуператоры пара «Гранстим»;
- конденсатоотводчики «Стимакс»;
- конденсатные насосы «Стимпамп»;
- установки сбора и возврата конденсата «Стимфлоу»;
- запорные вентили «Гранвент»;
- насосные установки «Гранфлоу»;
- шкафы управления «Грантор»;
- преобразователи частоты, устройства плавного пуска «Грандрайв»;
- центробежные, вертикальные, дренажные и циркуляционные насосы «Гранпамп»;
- реле контроля «Гранконтрол».

АДЛ — эксклюзивный представитель ряда известных мировых производителей:

- трубопроводная арматура — Orbinox, Sigeval, Flamco, Auma, Pekos, и др.
- электрооборудование — CG Drives & Automation (Emotron).
- КИПиА — Tork.

Стандарты качества**

В составе производственного комплекса АДЛ работает собственная аттестованная лаборатория технического контроля выпускаемых изделий. Каждый произведенный продукт проходит контроль качества и имеет полный комплект необходимой разрешительной документации в соответствии с действующими нормами и правилами. Система менеджмента качества ООО «Торговый Дом АДЛ» сертифицирована по международному стандарту ГОСТ Р ИСО 9001:2015. Сертификат № РОСС RU.31643.04CBC0.OC.07.095 действителен для следующих областей: проектирование, производство и поставки трубопроводной арматуры, парового оборудования, электрооборудования, насосного оборудования, автоматики. Кроме того, оборудование АДЛ имеет и специальные сертификаты соответствия техническим требованиям. Так например, противопожарное оборудование сертифицировано по действующему регламенту ТР ЕАЭС 043/2017, а оборудование для газовой промышленности по системе стандарта «ИНТЕРГАЗСЕРТ», что дает предприятию статус одобренного поставщика ПАО «Газпром».

* ООО «Торговый Дом АДЛ».

** Сертификаты и разрешительные документы в том числе выданы и на производителя оборудования ООО «Торговый Дом АДЛ».



КРАНЫ ШАРОВЫЕ РЕКОС (Испания)

Маркировка

P	0	6	-	T	T	T	G	V	-	150	-	40	-	G
1	2	3		4	5		6	7		8		9		10

1 Тип исполнения

0	2-х ходовой кран по стандарту DIN, со строительной длиной по EN 558-2 (серии 14 или 27)
1	2-х ходовой кран по стандарту ANSI (Class 150 Lbs)
2	2-х ходовой кран по стандарту DIN, со строительной длиной по EN 558-1 (серия 1)
3	2-х ходовой кран по стандарту ANSI (Class 300 Lbs)
5	Кран с наклонным штоком
6	2-х ходовой кран по стандарту ANSI (Class 600 Lbs)
7	4-х ходовые краны по стандартам DIN, ANSI
8	3-х ходовые краны по стандартам DIN, ANSI
W	Краны межфланцевые по стандартам DIN, ANSI
15	2-ходовой кран по стандарту ANSI (Class 1500 Lbs)
25	2-ходовой кран по стандарту ANSI (Class 2500 Lbs)
90	2-ходовой кран по стандарту ANSI (Class 900 Lbs)

2 Материал корпуса/ шара

0	
2	Чугун GG25/ нерж. сталь 1.4308
3	Угл. сталь (WCC)/ угл. сталь (LF2+ENP)
4	Угл. сталь 1.0619 (WCC)/ нерж. сталь 1.4408 (CF8M)
5	Угл. сталь (LF2)/ угл. сталь (LF2+ENP)
6	Нерж. сталь 1.4408 (CF8M)/ нерж. сталь 1.4408 (CF8M)
7	Нерж. сталь 1.4539 (904L)/ нерж. сталь 1.4539 (904L)
8	Нерж. сталь 1.4409 (CF3M)/ нерж. сталь 1.4409 (CF3M)
9	Угл. сталь (LF2)/ нерж. сталь 1.4408 (CF8M)

3 Седловое уплотнение

T	Тефлон PTFE
R	Тефлон PTFE + стекловолокно
S	Тефлон PTFE + графит
X	Тефлон PTFE + нержавеющая сталь
P	Полиэфирэфир кетон PEEK
K	KELF
N	DEVLON V
D	DELFIN
U	UHMWPE
C	Металл

4 Уплотнение по штоку

T	Тефлон PTFE
R	Тефлон PTFE + стекловолокно
S	Тефлон PTFE + графит
G	Графит
U	UHMWPE
T	Тефлон PTFE
R	Тефлон PTFE + стекловолокно
S	Тефлон PTFE + графит
G	Графит
U	UHMWPE

5 Уплотнение корпуса 1

T	Тефлон PTFE
R	Тефлон PTFE + стекловолокно
S	Тефлон PTFE + графит
G	Графит
U	UHMWPE

6 Уплотнение корпуса 2

G	Графит
V	Витон
N	Нитрил

7 Кольцевое уплотнение штока

V	Витон
N	Нитрил

8 Номинальный диаметр, DN (мм, дюйм)

9 Номинальное давление, PN (бар, lbs)

10 Варианты конструкций

(возможность выбора нескольких вариантов одновременно)

B	Возможность отбора проб
C	Cavity filler
E	Стандартное удлинение штока
D	Подвод уплотнения к штоку и седлу
D4	Подвод уплотнения к седлу
D5	Подвод уплотнения к штоку
DBB	Конструкция с 2мя шарами
F	Удлинение штока с контролем протечек
F1	Security stem extension with double packing
G	Конструкция с шаром на опоре
H	С рубашкой обогрева (частичная)
I	Наклонный шток
J	Рубашка обогрева (Полная)
K	Конструкция крана из 3-х частей
L	С блокировкой (замком)
M	Уплотнение металл по металлу
N	PMSS
O	Пассивированное исполнение (на кислород)
P	Защищенное седловое уплотнение
R	Седло со скребком
RB	Редуцированный проход
S	Подпружиненные седла
T	Упрощенное удлинение штока (без фланца под привод)
TH	Threaded body
U	Направление рабочей среды только в одну сторону
V	Подпружинивающее кольцо (эластомер)
W	Welded body
X	Double piston effect
X1	Double piston effect with single seat

Примечание. Расшифровка маркировки приводится в информационных целях. Самостоятельный набор конструкции, уплотнения и материала не допустим.



КРАНЫ ШАРОВЫЕ РЕКОС (Испания)

Краткая информация о компании Pekos

Компания Pekos Fabricacion, S.A. (Испания) была основана в 1989 году. в настоящее время это один из ведущих в мире производителей и поставщиков трубопроводной арматуры промышленного применения. Распространение продукции компании Pekos Fabricacion S.A. осуществляется через разветвленную сеть представительств и партнеров по всему миру. на российском рынке оборудование Pekos, эксклюзивно поставляемое компанией АДЛ, получило широкое распространение и признание потребителей благодаря отличным потребительским качествам, надежности и высокому уровню предоставляемого сервиса.

Шаровые краны Pekos установлены на таких известных объектах, как Оскольский электрометаллургический комбинат, ТулаЧерМет, Брянская бумажная фабрика, Самарский нефтеперерабатывающий завод и многих других.

Типы кранов Pekos и преимущества их конструкции

Компания Pekos производит краны, соответствующие стандартам DIN и ANSI, следующих типов: двухходовые, трехходовой, четырехходовые, межфланцевые, с рубашкой обогрева, краны с наклонным штоком, краны в криогенном исполнении и многие другие исполнения.

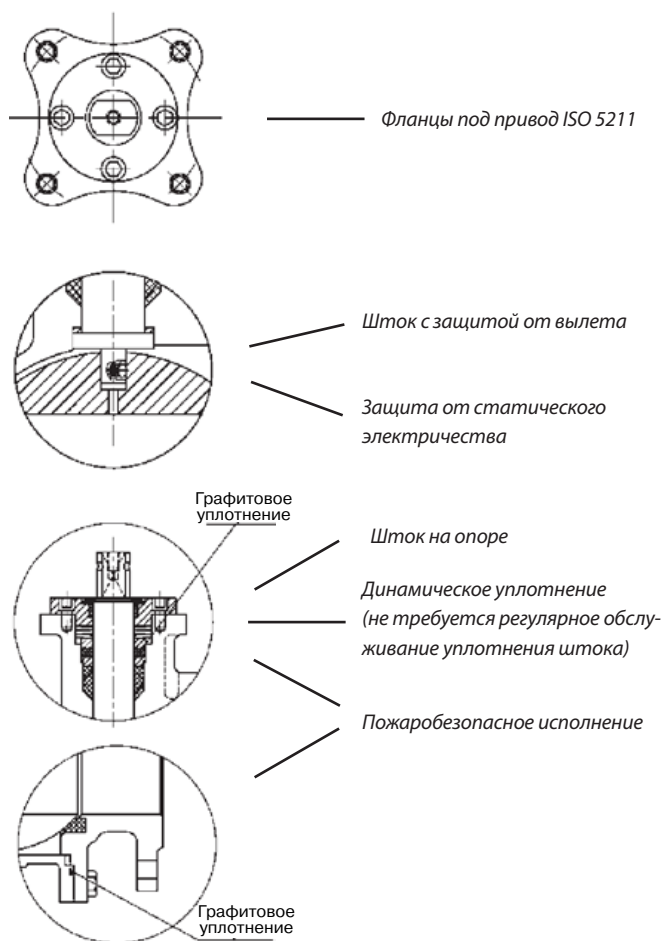

Применение шаровых кранов Pekos

Краны рекомендуется использовать в нефтегазовой, химической, нефтехимической, пищевой, целлюлознобумажной, горнодобывающей, сталелитейной промышленности, в паровых и пароконденсатных системах, в системах водоснабжения.

Основные комбинации уплотнений и рекомендации по их применению

TTTG	Применяется в системах газовой и нефтегазовой промышленности, а также данный вид уплотнений рекомендован для использования в системах водо-, теплоснабжения, в химической, пищевой, целлюлозно-бумажной и других отраслях промышленности
CGGG	Для использования в высокотемпературных системах (до +700 °C)

Электронные версии чертежей данного оборудования (AutoCAD 2D, 3D, Компас и Revit) вы можете найти на сайте www.adl.ru



КРАНЫ ШАРОВЫЕ РЕКОС (Испания)

Кран шаровый двухходовой Рекос серии P0/Z0/ZG0

DIN

Применение

Для использования в химической, нефтехимической, нефтегазовой, пищевой, целлюлозно-бумажной, горнодобывающей, сталелитейной промышленности в паровых и пароконденсатных системах и системах водоснабжения.

Технические характеристики

Серии кранов	P02/O2	P04/Z04/ZG04	P06/Z06/ZG06
Усл. диаметр, (мм)	15–200	15–80 100-300 (до 600 мм по запросу)	15–50 65-300 (до 600 мм по запросу)
Усл. давление, (МПа)	1,6	4,0 1,6 / 4,0	4,0 1,6 / 4,0
Раб. температура, (°C)*	-20...+250	-40...+250	-50...+250
Присоединение	Фланцевое (резьбовое, сварное – по запросу)		
Уплотнение	Т (модернизированный PTFE) S (модернизированный PTFE + графит)		
Управление	Голый шток, рукоятка, редуктор, пневмопривод, электропривод		
Конструкция запорного органа	Плавающий шар	Плавающий шар / шар на опоре	
Герметичность	класс «А»		

* Зависит от применяемых материалов

Варианты конструкций

- плавающий шар;
- шар на опоре;
- корпус из 2–3 частей или моноблок;
- полно- или непол

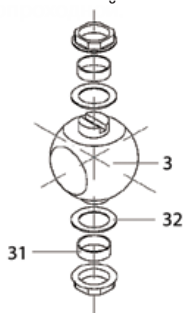

Конструкция крана с шаром на опоре

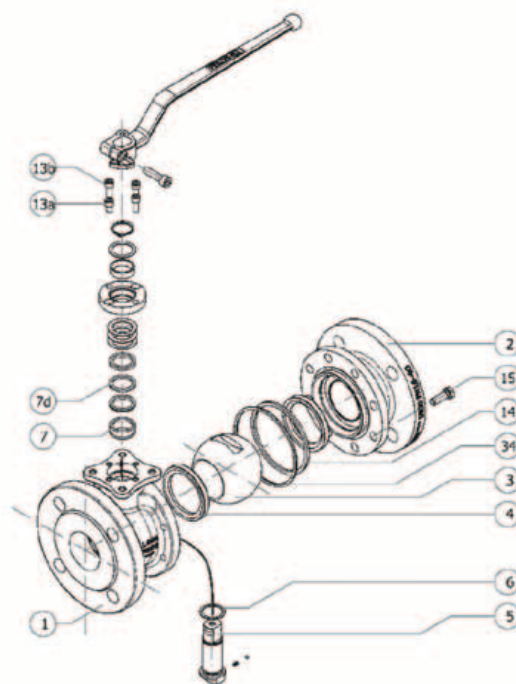

Конструкция крана с плавающим шаром

Спецификация

№	Деталь	P02/O2		P04/Z04/ZG04		P06/Z06/ZG06	
		Материал	Материал	Материал	Материал	Материал	Материал
1	Корпус 1	GGG40	Чугун	1.0619	Угл. сталь	1.4408	Нерж. сталь
2	Корпус 2	GGG40	Чугун	1.0619	Угл. сталь	1.4408	Нерж. сталь
3	Шар	1.4027	Нерж. сталь	1.4408	Нерж. сталь	1.4408	Нерж. сталь
4	Седло	PTFE	(Т)	PTFE	(Т)	PTFE	(Т)
5	Шток	1.4021	Нерж. сталь	1.4401	Нерж. сталь	1.4401	Нерж. сталь
6	Уплотнение штока	PTFE	(Т)	PTFE + FG	(R)	PTFE + FG	(R)
7	Уплотнение штока	PTFE	(Т)	PTFE	(Т)	PTFE	(Т)
7d	Уплотнение штока	-		Графит	(G)	Графит	(G)
13a	Болт крышки	A4-70		A4-70		A4-70	
13b	Ограничитель хода	A4-70		A4-70		A4-70	
14	Уплотнение корпуса	PTFE	(Т)	PTFE	(Т)	PTFE	(Т)
15	Болт корпуса	1.045(8.8)		A2-70		A4-70	
31	Опорная шайба	-		PTFE	(Т)	PTFE	(Т)
32	Диск опорной шайбы	-		PTFE + FG	(R)	PTFE + FG	(R)
34	Уплотнение корпуса	-		Графит	(G)	Графит	(G)



АДЛ — РАЗРАБОТКА, ПРОИЗВОДСТВО И ПОСТАВКИ оборудования для инженерных систем

Компания оставляет за собой право вносить конструктивные изменения

+7 (495) 937-89-68, +7 (495) 221-63-78 | info@adl.ru | www.adl.ru | Интернет-магазин: www.valve.ru

КРАНЫ ШАРОВЫЕ РЕКОС (Испания)

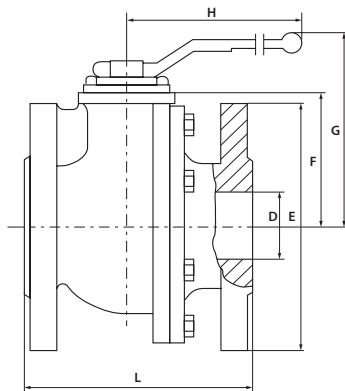

Размеры, (мм)

DN	D	L*	E		F	G	H	ISO 5211	Масса, (кг)*
			PN 1,6 МПа	PN 4,0 МПа					
15	15	115	95	95	52	100	185	F05	3,0
20	20	120	105	105	54	102	185	F05	3,8
25	25	125	115	115	60	110	185	F05	4,7
32	32	130	140	140	65	115	185	F05	6,5
40	40	140	150	150	75	129	293	F07	8,2
50	50	150	165	165	83	137	293	F07	11,2
65	65	170	185	185	96	150	293	F07	16,9
80	80	180	200	200	114	187	350	F10	22,2
100	100	190	220	235	128	201	350	F10	30
125	125	325	250	270	158	247	680	F12	56
150	150	350	285	300	175	264	680	F12	75
200	200	400	340	375	245	334	750	F14	134
250	250	450	405	450	285	-	-	F14	228
300	300	500	460	515	336	-	-	F14	321

* Для DN 15–100 возможно исполнение с увелич. строит. длиной (серия P2).

Коэффициент пропускной способности, (м³/ч)

DN	15	20	25	32	40	50	65	80	100	125	150	200	250	300
Kv	20	44	88	105	200	310	480	960	1700	2450	4100	8200	11500	18300

Крутящий момент двухходовых шаровых кранов серии P0/Z0/ZG0

DN	15	20	25	32	40	50	65	80	100	125	150	200	250	300
Нм	8	10	14	23	31	46	55	85	110	240	380	540	950	1200

Примечание:

- крутящий момент указан для кранов с седловым уплотнением Т при ΔР=1,6 МПа, рабочая среда — условно чистая вода;
- при длительной эксплуатации в одном положении крутящий момент может увеличиться до 50 % и нормализуется после нескольких поворотов рукоятки.

Диаграмма «Температура – Давление»

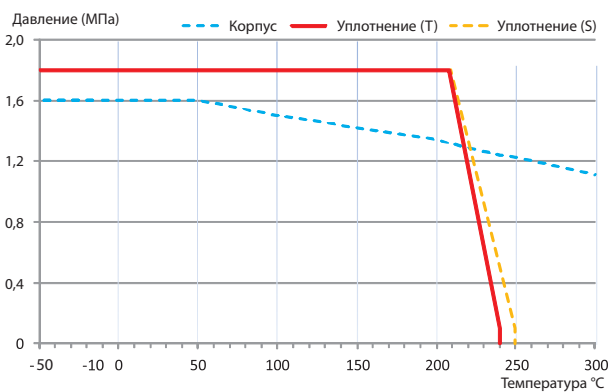
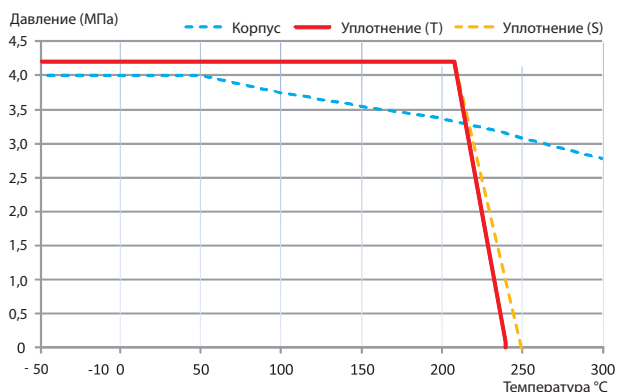

Электронные версии чертежей данного оборудования (AutoCAD 2D, 3D, Компас и Revit) вы можете найти на сайте www.adl.ru



КРАНЫ ШАРОВЫЕ РЕКОС (Испания)

Кран шаровый двухходовой Rekos серий P1, P3, P6, P9, P15, P25

ANSI

Применение

Для использования в химической, нефтехимической, нефтегазовой, пищевой, целлюлозно-бумажной, горнодобывающей, сталелитейной промышленности в паровых и пароконденсатных системах и системах водоснабжения.

Технические характеристики

Условный диаметр	DN 1/2–12" (до 24" по запросу)
Классы давления ANSI	150–600 Lbs (до 2500 Lbs по запросу)
Рабочая температура	–60...+240 °С*
Строительная длина	ANSI B16.10, API 6D, EN 558-2
Присоединительные фланцы	ANSI B16.5 RF, EN 1759-1
Фланец под привод	ISO 5211
Присоединение	Фланцевое, сварное (по запросу)
Управление	Голый шток, рукоятка, редуктор, пневмопривод, электропривод
Герметичность	Класс «А»

* Зависит от применяемых материалов.

Спецификация (с плавающим шаром и шаром на опоре)

№	Деталь	Материалы	
		P14, P34, P64	P16, P36, P66
1, 2	Корпус	Угл. сталь A216WCC	Нерж. сталь A351 CF8M
3	Шар	Нержавеющая сталь A351 CF8M	
4	Седло	T, S, R	
5	Шток	Нерж. сталь AISI 316, A182 F51	
7	Уплотнительное кольцо	G	
8	Уплотнение корпуса	T	
9	Уплотнительное кольцо	V	
10	Уплотнение корпуса	G	
11	Болты	Угл. сталь A193 B7M	Нерж. сталь A320 B8M

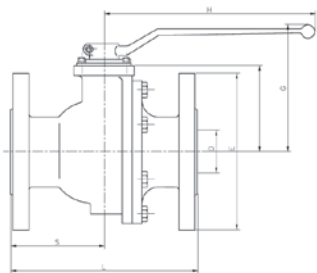

Конструкция крана с шаром на опоре



Варианты конструкций

- Плавающий шар.
- Шар на опоре.
- Корпус из 2–3 частей или моноблок.
- Полно- или неполнопроходной.

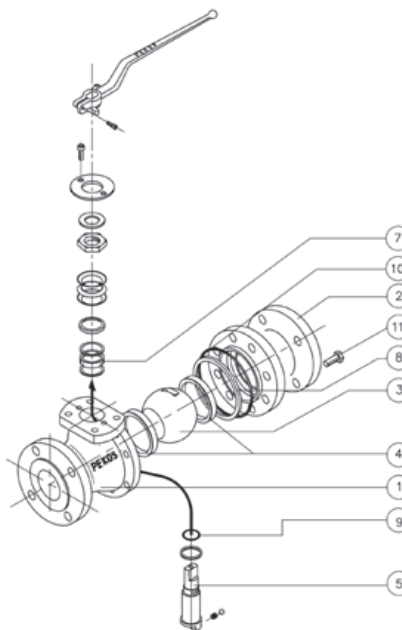

Конструкция крана с плавающим шаром

Размеры двухходовых шаровых кранов серий P1, P3, P6, (мм)

DN	D	L			E			F			G			H			S			ISO 5211			Масса, (кг)		
		150 Lbs	300 Lbs	600 Lbs	150 Lbs	300 Lbs	600 Lbs	150, 300 Lbs	600 Lbs	150, 300 Lbs	600 Lbs	150, 300 Lbs	600 Lbs	150 Lbs	300 Lbs	600 Lbs	150, 300 Lbs	600 Lbs	150 Lbs	300 Lbs	600 Lbs				
1/2"	15	108	140	165	89	95	95	105	61	105	112	185	185	47	64	68	F05	F05	2,5	3	4				
3/4"	20	117	152	190	99	118	120	107	61	107	112	185	185	52	76	84	F05	F05	3,3	4,5	6				
1"	25	127	165	216	108	124	125	113	61	113	112	185	185	56	70	96	F05	F05	4,2	5	8				
1 1/2"	40	165	191	241	127	156	456	145	76	145	130	300	300	77	78	115	F07	F07	7,4	10,5	14				
2"	50	178	216	292	152	165	165	153	83	153	137	300	300	92	90	129	F07	F07	10,6	12,5	19				
2 1/2"	65	190	241	330	178	190	190	96	96	166	150	300	300	95	120	152	F07	F07	17,0	17,0	22,5				
3"	80	203	283	-	191	210	-	205	-	205	-	355	-	101	142	-	F10	-	22	27	-				
4"	100	229	305	-	229	254	-	220	-	220	-	355	-	114	152	-	F10	-	32	44	-				
6"	150	394	403	-	279	318	-	284	-	284	-	680	-	165	211	-	F12	-	81	105	-				
8"	200	457	502	-	343	381	-	362	-	362	-	750	-	228	251	-	F14	-	143	179	-				
10"	250	533	568	-	406	445	-	-	-	-	-	-	-	270	283	-	F14	-	245	287	-				
12"	300	610	648	-	483	521	-	-	-	-	-	-	-	305	324	-	F14	-	367	480	-				



АДЛ — РАЗРАБОТКА, ПРОИЗВОДСТВО И ПОСТАВКИ оборудования для инженерных систем

Компания оставляет за собой право вносить конструктивные изменения

+7 (495) 937-89-68, +7 (495) 221-63-78 | info@adl.ru | www.adl.ru | Интернет-магазин: www.valve.ru

КРАНЫ ШАРОВЫЕ РЕКОС (Испания)

Спецификация (с двумя опорами шара)

Деталь		P14, P34, P64, P94, P154, P254	P16, P36, P66, P96, P156, P256
1, 2	Корпус	Угл. сталь A216WCC, A105 N	Нерж. сталь A351 CF8M, A182 F316
3	Шар	Нержавеющая сталь A351 CF8M / LF2+ENP	
4	Седло	T, S, R, N	
5	Шток	Нерж. сталь AISI 316, A182 F51	
6, 7	Уплотнительное кольцо	G, V	
8, 10	Уплотнение корпуса	G, V	
9	Уплотнение штока	G, V	
11	Шпильки	A193/A320 B8M Cl2	A193 B7M
12	Болты	A193 B7M	A320 B8M

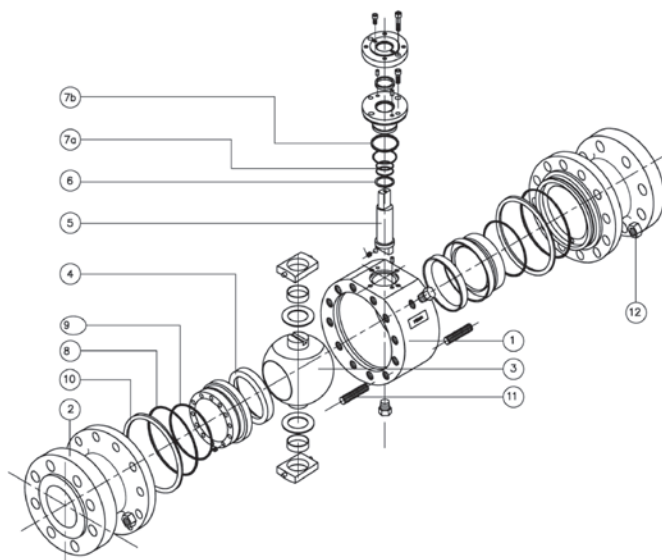

Возможные типы присоединения к трубопроводу

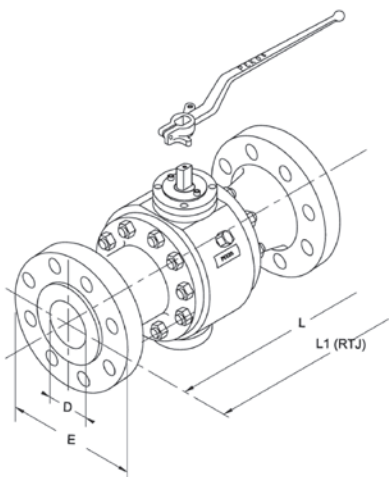

Присоединение фланцевое

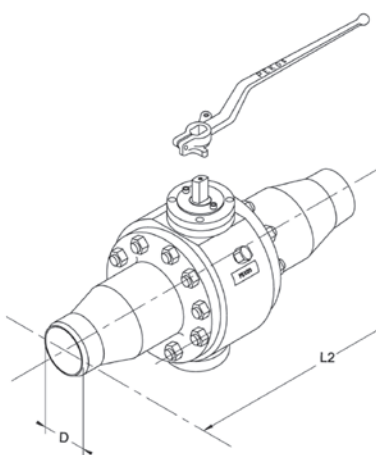

Присоединение сварное в стык

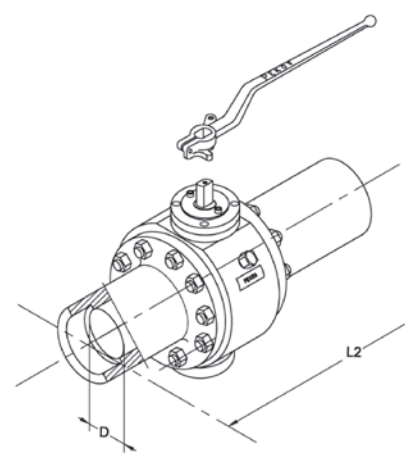

Присоединение сварное в раструб

Размеры двухходовых шаровых кранов серий P1, P3, P6, (мм)

DN, (")	D	L			L1 (RTJ)			L2			E			ISO 5211		Масса, (кг)*			Масса, (кг)**		
		150 Lbs	300 Lbs	600 Lbs	150 Lbs	300 Lbs	600 Lbs	150 Lbs	300 Lbs	600 Lbs	150 Lbs	300 Lbs	600 Lbs	150, 300 Lbs	600 Lbs	150 Lbs	300 Lbs	600 Lbs	150 Lbs	300 Lbs	600 Lbs
2	50	178	216	292	191	232	295	216	216	292	152	165	165	F07	F07	21	22	30	17	18	25
3	75	203	283	356	215	300	359	283	283	356	191	210	210	F10	F10	55	57	60	45	47	50
4	100	229	305	432	241	321	435	305	305	432	229	254	273	F10	F12	105	110	110	87	91	91
6	150	394	403	559	406	419	562	457	457	559	279	318	356	F12	F14	225	185	235	186	153	195
8	201	457	502	660	470	518	663	521	521	660	343	381	419	F14	F16	305	240	460	253	200	380
10	252	533	568	787	545	584	790	559	559	787	406	445	508	F14	F16	455	575	680	377	470	560
12	303	610	648	838	622	664	841	635	635	838	483	521	559	F14	F25	630	660	1020	520	540	845
14	334	686	762	889	698	778	891	762	762	889	535	585	605	F16	F25	770	800	1220	640	664	1010
16	385	762	838	991	774	854	877	838	838	991	595	650	685	F16	F25	850	1215	1510	700	1008	1250
18	436	864	914	1092	877	930	1 095	914	914	1092	635	710	745	F25	F30	1450	1710	2410	1200	1400	2000
20	587	914	991	1194	927	1 007	1 200	991	991	1194	700	775	815	F25	F30	1870	2450	3115	1550	2033	2580

* Присоединение фланцевое.

** Присоединение сварное.

Электронные версии чертежей данного оборудования (AutoCAD 2D, 3D, Компас и Revit) вы можете найти на сайте www.adl.ru



АДЛ — РАЗРАБОТКА, ПРОИЗВОДСТВО И ПОСТАВКИ оборудования для инженерных систем

Компания оставляет за собой право вносить конструктивные изменения

+7 (495) 937-89-68, +7 (495) 221-63-78 | info@adl.ru | www.adl.ru | Интернет-магазин: www.valve.ru

КРАНЫ ШАРОВЫЕ РЕКОС (Испания)

Размеры двухходовых шаровых кранов серий P9, P15, P25, (мм)

DN, (")	D			L			L1 (RTJ)			L2 (BW) (SW)			E			ISO 5211			Масса, (кг)*			Масса, (кг)**		
	900 Lbs	1500 Lbs	2500 Lbs	900 Lbs	1500 Lbs	2500 Lbs	900 Lbs	1500 Lbs	2500 Lbs	900 Lbs	1500 Lbs	2500 Lbs	900 Lbs	1500 Lbs	2500 Lbs	900 Lbs	1500 Lbs	2500 Lbs	900 Lbs	1500 Lbs	2500 Lbs	900 Lbs	1500 Lbs	2500 Lbs
2	50	50	42	368	368	451	371	371	454	368	368	451	215	215	235	F10	F10	F12	60	75	118	49	62	97
3	75	75	62	381	470	578	384	473	584	381	470	578	240	265	305	F12	F12	F14	80	110	220	66	90	180
4	100	100	87	457	546	673	460	549	683	457	546	673	290	310	355	F12	F14	F16	180	185	370	150	152	305
6	150	144	131	610	705	914	613	711	927	610	705	914	380	395	485	F16	F16	F25	390	430	755	320	359	625
8	201	192	179	737	832	1 022	740	841	1 038	737	832	1 022	470	485	550	F16	F25	F25	650	780	1970	530	640	1635
10	252	239	223	838	991	1 270	841	1 000	1 292	838	991	1 270	545	585	675	F16	F25	F30	980	1 200	3 005	810	995	2 490
12	303	287	265	965	1 130	1 422	968	1 146	1 445	965	1 130	1 422	610	675	760	F25	F30	F35	1 400	1 620	4 150	1 160	1 344	3 440
14	334	315	-	1 029	1 250	-	1 039	1 276	-	1 029	1 250	-	640	750	-	F30	F30	-	1 640	1 980	5 090	1 360	1 640	4 220
16	373	360	-	1 130	1 384	-	1 140	1 407	-	1 130	1 384	-	705	825	-	F30	F35	-	1 980	2 370	6 210	1 640	1 970	5 150
18	423	-	-	1 219	-	-	1 221	-	-	1 219	-	-	785	-	-	F35	-	-	2 805	3 415	8 720	2 328	2 830	7 237
20	471	-	-	1 321	-	-	1 334	-	-	1 321	-	-	855	-	-	F35	-	-	3 738	4 520	11 640	3 100	3 750	9 660

* Присоединение фланцевое.

** Присоединение сварное.

Коэффициент пропускной способности, (м³/ч)

DN, (")	1/2	3/4	1	1 1/2	2	2 1/2	3	4	6	8	10	12	14	16	18	20
Kv	20	44	88	200	310	480	960	1 700	4 100	8 200	11 500	18 340	26 300	30 200	35 400	54 100

Крутящий момент двухходовых шаровых кранов серий P1, P3, P6, P9, P15, P25

Плавающий шар и шар на опоре

DN, (")	1/2	3/4	1	1 1/2	2	2 1/2	3	4	6	8	10	12
150 Lbs	9	11	16	32	48	62	103	145	400	720	1 160	1 650
300 Lbs	17	20	23	51	84	108	180	260	710	1 470	1 950	2 180
600 Lbs	20	28	50	114	195	240	-	-	-	-	-	-

С двумя опорами шара

DN, (")	2	3	4	6	8	10	12	14	16	18	20	24
150 Lbs	68	145	203	640	990	1 340	1 660	2 815	3 790	5 100	6 400	8 200
300 Lbs	115	212	490	990	1 550	2 020	2 450	4 165	5 500	8 100	10 800	20 500
600 Lbs	160	420	715	1 580	2 500	3 400	4 650	6 800	8 600	13 120	17 800	26 500
900 Lbs	215	712	920	1 740	2 712	3 440	4 070	6 900	9 200	14 500	20 100	-
1 500 Lbs	310	880	1 365	3 360	5 230	6 580	7 740	13 180	17 500	-	-	-
2 500 Lbs	400	1 200	2 050	5 100	8 200	10 150	12 000	-	-	-	-	-

Диаграмма «Температура — Давление»

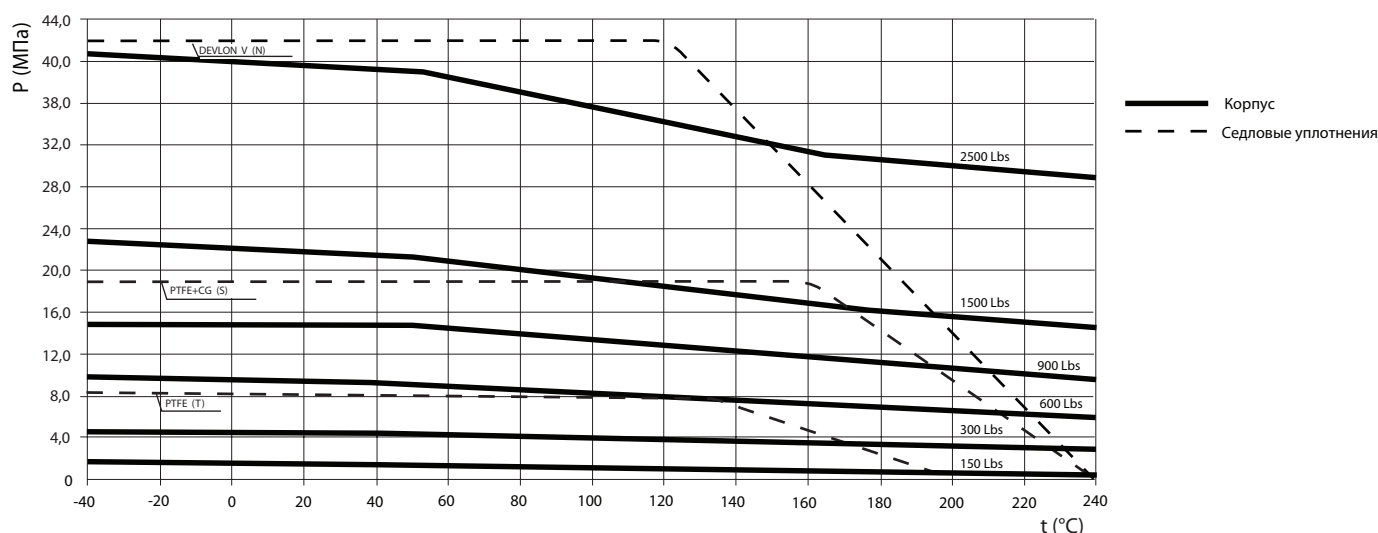

Электронные версии чертежей данного оборудования (AutoCAD 2D, 3D, Компас и Revit) вы можете найти на сайте www.adl.ru



КРАНЫ ШАРОВЫЕ РЕКОС (Испания)

Кран шаровый двухходовой Rekos серий P1, P3, P6, P9, P15, P25 (плавающий шар) с обслуживанием сверху

Применение

Для использования в химической, нефтехимической, нефтегазовой, пищевой, целлюлозно-бумажной, горнодобывающей, сталелитейной промышленности в паровых и пароконденсатных системах и системах водоснабжения.

Диаметр

1/2" - 4"	CL150-300
1/2" - 2"	CL600

Спецификация

№	Деталь	Материалы	
		Углеродистая сталь	Нержавеющая сталь
1	Корпус	A216 WCC/A352 LCC	A351 CF8M
2	Шар	F316	
3	Седловое уплотнение*	PTFE улучшенный+CG	
4	Шток	AISI 316	
5	Сальниковое уплотнение	PTFE улучшенный + Графит	
6	Уплотнение корпуса 1	PTFE улучшенный	
7	Уплотнение корпуса 2	Графит	

* Седловое уплотнение доступно в разных материалах

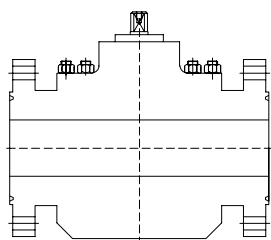
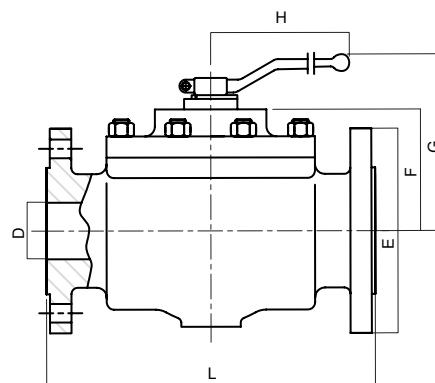
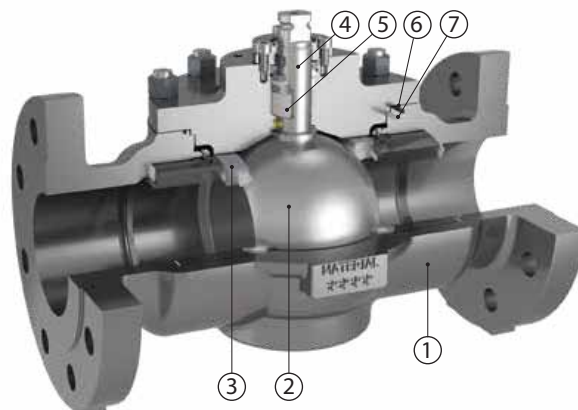

RTJ

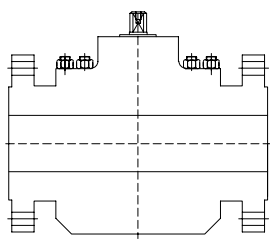

RF

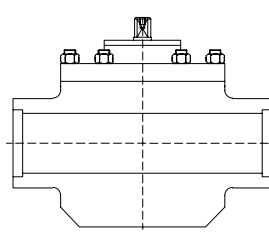

SW

Враструб

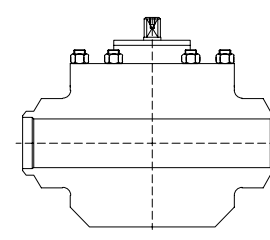

BW

Встык

Размеры, (мм)

NPS	D	CL 150, 300 и 600										
		L				E			F	G	H	ISO 5211
		RTJ	RF	SW	BW	150	300	600				
1/2"	15	216	216	216	216	90	95	95	67	124	185	F05
3/4"	20	216	216	216	216	100	115	115	67	124	185	F05
1"	25	216	216	216	216	110	125	125	67	124	185	F05
1 1/4"	32	229	229	229	229	115	135	135	71	128	185	F05
1 1/2"	40	241	241	241	241	125	155	155	87	157	293	F07
2"	50	295	292	292	292	150	165	165	95	165	293	F07
2 1/2"	65	333	330	330	330	180	190	-	105	175	293	F07
3"	80	359	356	356	356	190	210	-	126	230	450	F10
4"	100	435	432	432	432	230	230	-	139	243	450	F10



КРАНЫ ШАРОВЫЕ РЕКОС (Испания)

Кран шаровый двухходовой Rekos серий P1, P3, P6, P9, P15, P25 (Full trunnion) с обслуживанием сверху

Применение

Для использования в химической, нефтехимической, нефтегазовой, пищевой, целлюлозно-бумажной, горнодобывающей, сталелитейной промышленности в паровых и пароконденсатных системах и системах водоснабжения.

Диаметр

6"-42"	CL150-300-600
6"-20"	CL900-1500
6"-12"	CL2500

Спецификация

№	Деталь	Материалы	
		Углеродистая сталь	Нержавеющая сталь
1	Корпус	A216 WCC/A352 LCC	A351 CF8M
2	Шар	F316	
3	Седловое уплотнение*	PTFE улучшенный	
4	Шток	AISI 316	
5	Сальниковое уплотнение	PTFE улучшенный + Графит	
6	Уплотнение корпуса 1	PTFE улучшенный	
7	Уплотнение корпуса 2	Графит	

* Седловое уплотнение доступно в разных материалах

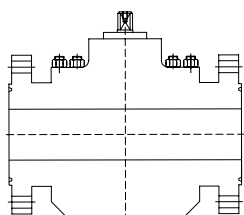
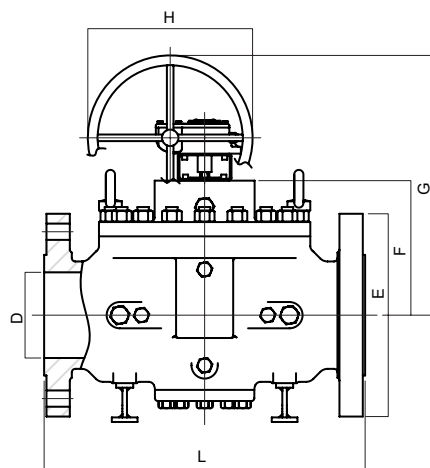
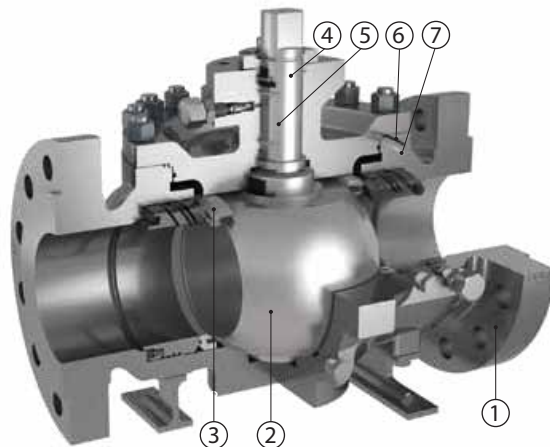

RTJ

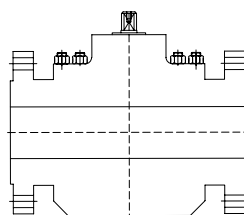

RF

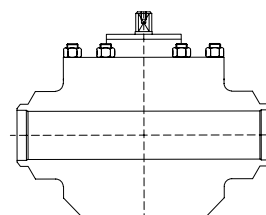

BW
Встык

Размеры, (мм)

NPS	D	L			E			F			GEARBOX						ISO 5211		
											G			H					
		RF	RTJ	BW	150	300	600	150	300	600	150	300	600	150	300	600	150	300	600
6"	150	559	562	559	280	320	355	223	223	236	482	544	658	202	271	386	F12	F12	F14
8"	201	660	663	660	345	380	420	279	279	279	600	600	621	271	271	386	F14	F14	F16-1
10"	252	787	790	787	405	445	510	310	310	310	631	732	708	271	386	455	F14	F14	F16-1
12"	303	838	841	838	485	520	560	358	358	383	700	700	781	386	386	455	F16	F16	F25
14"	334	889	892	889	535	585	605	370	370	370	712	768	718	386	455	353	F16	F16	F25
16"	385	991	994	991	595	650	685	413	413	413	811	761	768	455	353	430	F16	F16	F25
18"	436	1092	1095	1092	635	710	745	455	455	455	803	810	767	353	430	390	F25	F25	F30
20"	487	1194	1200	1194	700	775	815	498	498	498	846	810	857	353	390	482	F25	F25	F30
24"	589	1397	1407	1397	815	915	940	582	582	582	937	941	967	430	482	509	F30	F35	F35



АДЛ — РАЗРАБОТКА, ПРОИЗВОДСТВО И ПОСТАВКИ оборудования для инженерных систем

Компания оставляет за собой право вносить конструктивные изменения

+7 (495) 937-89-68, +7 (495) 221-63-78 | info@adl.ru | www.adl.ru | Интернет-магазин: www.valve.ru

Электронные версии чертежей данного оборудования (AutoCAD 2D, 3D, Компас и Revit) вы можете найти на сайте www.adl.ru

КРАНЫ ШАРОВЫЕ РЕКОС (Испания)

Кран шаровый двухходовой Рекос серии PW/P9/Z9 межфланцевый

DIN

ANSI

Применение

Для использования в системах водоснабжения, химической, нефтехимической, целлюлозно-бумажной, горнодобывающей, сталелитейной промышленности.

Технические характеристики

Стандарт	DIN	ANSI
Условный диаметр	15-100	1/2-4"
Условное давление	4,0 МПа (до DN 80) 1,6 МПа (DN 65-100)	150 Lbs
Рабочая температура	-60...+200 °С*	
Фланец под привод	ISO 5211	
Присоединение	Межфланцевое	
Управление	Рукоятка, пневмопривод, электропривод	
Герметичность	Класс «А»	

* Зависит от применяемых материалов.

Спецификация

Деталь		PW4/P94/Z94	PW6/P96/Z96
1, 2	Корпус	Угл. сталь 1.0619	Нерж. сталь 1.4408
3	Шар	Нерж. сталь 1.4408	
4	Седловое уплотнение	Т	
5	Шток	Нерж. сталь 1.4401	
6	Уплотнение штока	Т	
7	Уплотнительное кольцо	Т	
8	Сальник	Нерж. сталь 1.4401	
9	Пружинная шайба	Нерж. сталь 1.4310	
10	Гайка штока	Нерж. сталь 1.4305	
11	Крышка	Нерж. сталь 1.4408	
12	Уплотнительное кольцо крышки	Т	
13,17	Болты	Сталь	
14	Уплотнитель корпуса 1	Т	
15	Уплотнитель корпуса 2	V	
16	Рукоятка	Нерж. сталь 1.4308	
18	Пружина	Нерж. сталь 1.4319	
19	Шар	Нерж. сталь 1.4401	

Размеры, (мм) (DIN)

DN	PN, (МПа)	D	L	E	F	G	H	M	Кол-во отверстий	ISO	Масса, (кг)
15	4,0	15	35	102	44,5	104	185	M12	4	F03	2
20	4,0	20	39	105	53	113	185	M12	4	F03	2
25	4,0	25	44	115	56	116	185	M12	4	F03	3
32	4,0	32	52	142	64	123	185	M16	4	F05	5
40	4,0	40	64	150	75	139	293	M16	4	F05	6
50	4,0	50	83	165	83	147	293	M16	4	F07	7
65	1,6	65	105	185	97	159	293	M16	4	F07	10
80	1,6	80	121	200	112	185	450	M16	8	F10	14
100	1,6	98	152	220	125	220	450	M16	8	F10	21,8

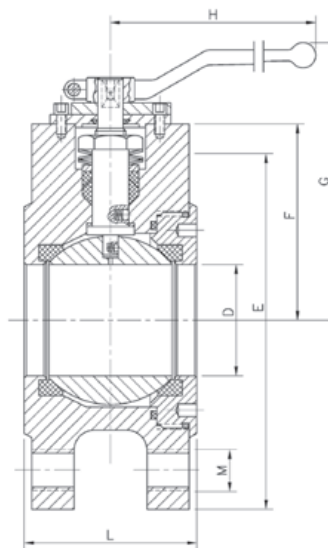
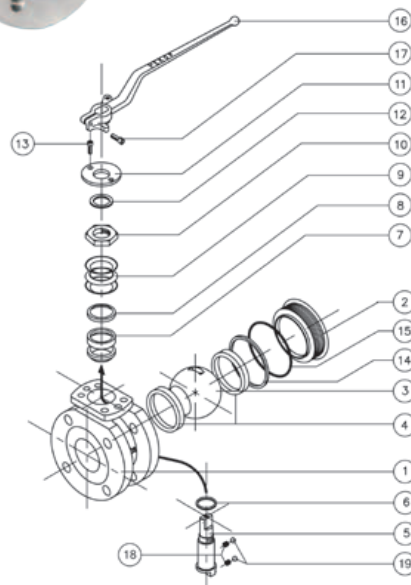

Возможные исполнения шаровых кранов серии PW/P9/Z9

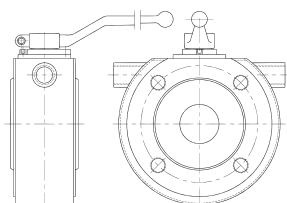

с рубашкой обогрева

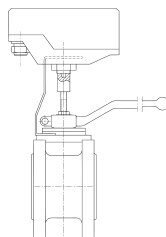

с концевыми выключателями

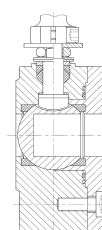

с возможностью отбора проб



АДЛ — РАЗРАБОТКА, ПРОИЗВОДСТВО И ПОСТАВКИ оборудования для инженерных систем

Компания оставляет за собой право вносить конструктивные изменения

+7 (495) 937-89-68, +7 (495) 221-63-78 | info@adl.ru | www.adl.ru | Интернет-магазин: www.valve.ru

КРАНЫ ШАРОВЫЕ РЕКОС (Испания)

Кран шаровый двухходовой Rekos серии P5 для резервуаров с наклонным штоком

Применение

Для использования в системах водоснабжения, химической, нефтехимической, целлюлозно-бумажной, горнодобывающей, сталелитейной промышленности. Краны могут поставляться с рукояткой, редуктором, установленным электро- пневмоприводом или голым штоком.

Технические характеристики

Серия кранов	P56 TTTV	P56 CGGG
Условный диаметр	40–250 мм	
Условное давление	1,6 Мпа	
Рабочая температура	-60..+200 С°	-60..+350 С° (до +500 С° по запросу)
Присоединение	Фланцевое	
Управление	Рукоятка, редуктор, пневмопривод, электропривод	
Фланец под привод		
Герметичность	Класс «А»	Класс «В» (класс «А» по запросу)

Спецификация

№	Деталь	P56 TTTV	P56 CGGG
1	Корпус	Нержавеющая сталь 1.4408	Нержавеющая сталь 1.4408
2	Корпус	Нержавеющая сталь 1.4401	Нержавеющая сталь 1.4401
3	Шар	Нержавеющая сталь 1.4408	Нержавеющая сталь 1.4408 + карбид хрома
4	Седловое уплотнение	PTFE	Нержавеющая сталь 1.4401+ карбид хрома
5	Шток	Нержавеющая сталь 1.4401	Нержавеющая сталь ХМ-19
6	Уплотнение штока	PTFE + графит	PTFE + графит
7	Уплотнительное кольцо	PTFE	PTFE + графит
8	Сальник	Нержавеющая сталь 1.4401	Нержавеющая сталь 1.4401
14	Уплотнение корпуса 1	PTFE	PTFE + графит
35	Уплотнение корпуса 2	Витон	Витон
36	Фланец резервуара	Нержавеющая сталь 1.4401	Нержавеющая сталь 1.4401

Крутящий момент, (Нм)

DN	40	50	65	80	100	125	150	200	250
P56 TTTV	31	46	55	85	110	240	380	500	890
P56 CCGG	61	96	116	170	210	463	740	1055	1670

Размеры, (мм)

DN	ISO 5211	E	F	nxd	L	N	E	F	G	nxd	H1	M	L1	K
40	F07	150	110	4/8×18/18	116	20	185	145	104	18	136	3	25	180
50	F07	165	125	4/8×18/18	111	15	200	160	94	18	141	3	25	195
65	F07	185	145	4/8×18/18	133	20	220	180	124	18	151	3	25	215
80	F10	200	160	8/8×18/18	144	25	220	180	129	18	179	3	30	245
100	F10	220	180	8/8×18/22	169	25	285	240	179	22	192	3	30	280
125	F12	250	210	8/12×18/22	259	30	340	295	215	22	239	5	35	332
150	F12	285	240	8/12×22/22	282	30	340	295	233	22	257	5	35	387
200	F14	340	295	8/12×22/22	330	50	395	450	278	22	348	5	55	387
250	F14	395	350	12/12×22/22	390	50	445	400	328	22	374	5	55	437

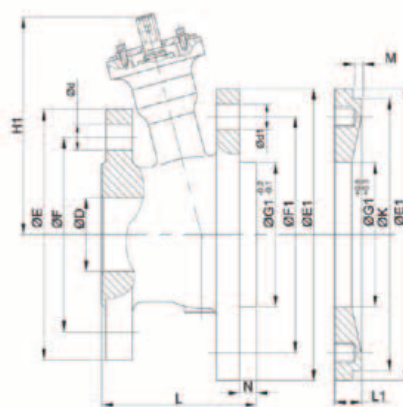
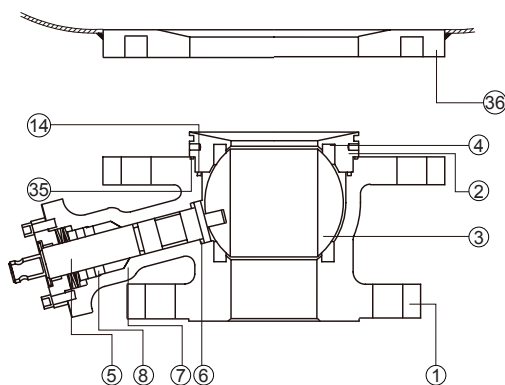
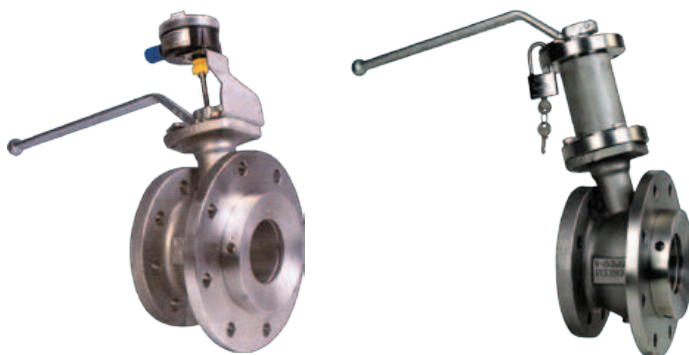

КРАНЫ ШАРОВЫЕ РЕКОС (Испания)

Кран шаровый двухходовой Rekos серий K809, K806

ANSI

Применение

Для использования в химической, нефтехимической, нефтегазовой, пищевой, целлюлозно-бумажной, горнодобывающей, сталелитейной промышленности, в паровых и пароконденсатных системах и системах водоснабжения.

Технические характеристики

Серии кранов	K806SGS GV	K809SGS GV
Условный диаметр, DN	1/4–4"	
Условное давление, PN	ANSI Class 400,600,800	
Рабочая температура	-60...+220 °C*	-46...+220 °C*
Присоединение	Резьбовое NPT (ANSI), BSPP (DIN) приварное ANSI 16.25, 16.11	
Управление	Рукоятка или привод, фланец под привод по ISO5211	
Конструкция запорного органа	плавающий шар	
Герметичность	класс «А»	

* Зависит от применяемых материалов.

Спецификация

№	Деталь	Кол-во	Материалы	
			K809SGS GV	K806SGS GV
1,2	Корпус, корпус 2 (отв. часть)	1	Хладстойкая угл. сталь A350 LF2 /A105	Нержавеющая сталь A182
3	Шар	2	Нерж. сталь AISI316	Нерж. сталь AISI316
4	Седла	1	Тефлон+графит PTFE + CG	Тефлон+графит PTFE + CG
5	Шток	2	Нерж. сталь AISI316	Нерж. сталь AISI316
6	Уплотнение по штоку	1	Тефлон + графит PTFE + CG	Тефлон + графит PTFE + CG
7	Уплотнительное кольцо	1	Графит	Графит
8	Сальник	1	Нерж. сталь AISI316	Нерж. сталь AISI316
9	Пружинная шайба	1	Нерж. сталь AISI301	Нерж. сталь AISI301
10	Гайка на штоке	2	Нерж. сталь AISI304	Нерж. сталь AISI304
13	Стопорная шпилька	2	Нерж. сталь A4-70	Нерж. сталь A4-70
14	Уплотнение корпуса	2	Тефлон + графит PTFE + CG	Тефлон + графит PTFE + CG
15	Болт	8-12-16	Легированная сталь A193, сорт B7	Легированная сталь A193, сорт B8
16	Рукоятка	1	Угл. сталь с эпоксидным покрытием	Угл. сталь с эпоксидным покрытием
19	Пружина	1	Нерж. сталь AISI302	Нерж. сталь AISI302
34	Уплотнение по корпусу	2	Графит	Графит
35	Уплотнительное кольцо по штоку	1	Витон	Витон
94	Стопорная шайба	1	Нерж. сталь AISI301	Нерж. сталь AISI301

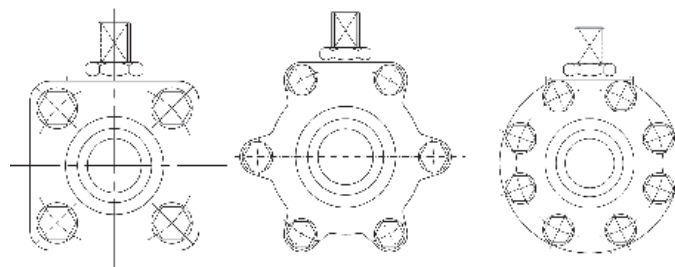
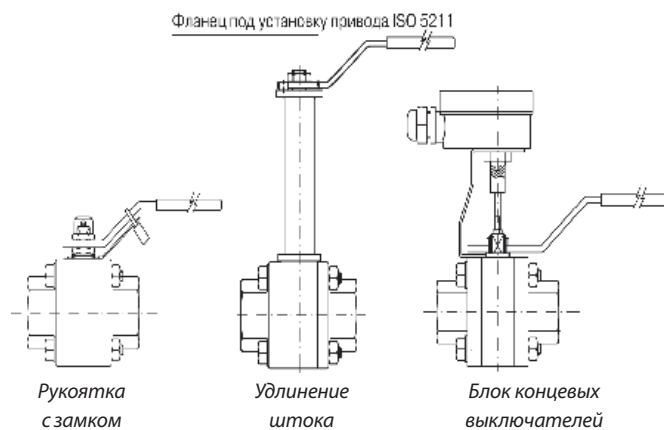
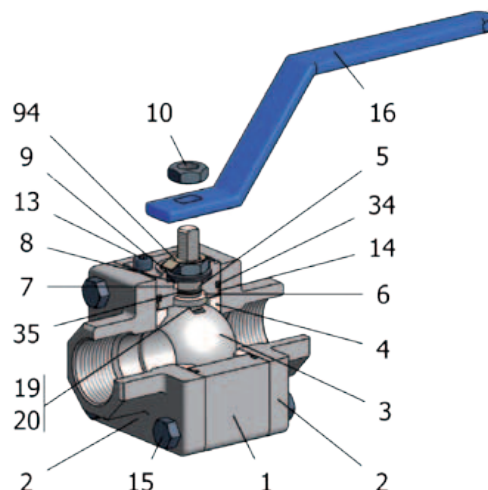

От 1/4" до 1/2"
полный проход
От 1/2" до 2"
редуцированный проход

От 2" до 2 1/2"
полный проход
От 2 1/2" до 3"
редуцированный проход

3"
полный проход
4"
редуцированный проход

КРАНЫ ШАРОВЫЕ РЕКОС (Испания)

Размеры, (мм) двухходовых кранов серии K809/806, (мм)

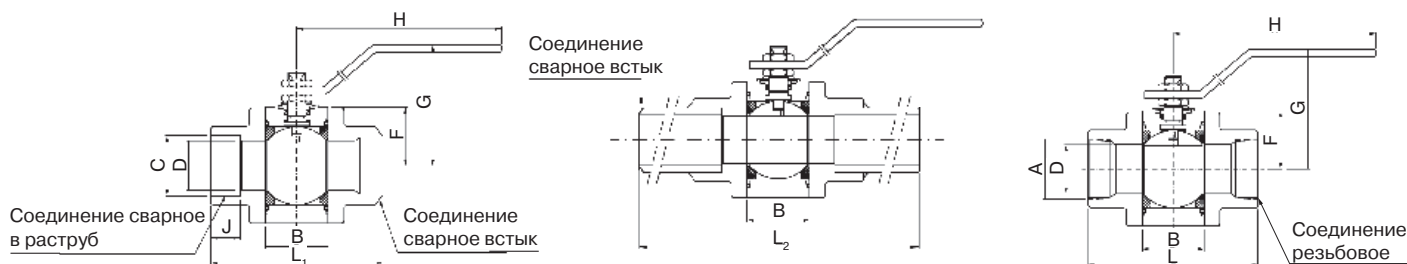

Полнопроходные, (мм)

DN, (")	Тип	A, (")	B	D	F	G	H	L	L _{1x}	L ₂	C	Масса, (кг)
1/4	800	1/4	19	11	31	82	145	75	75	275	14,5	1,0
3/8		3/8	19	11	31	82	145	75	75	275	18	1,0
1/2		1/2	21	15	34	85	145	80	80	280	22	1,2
3/4		3/4	28	21	39	101	180	100	100	300	27,5	2,2
1		1	37	25	38	105	180	110	110	310	34	3,1
1 1/4		1 1/4	44	32	41	108	180	120	120	320	43	4,5
1 1/2	600	1 1/2	51	38	47	110	223	140	140	340	49	5,5
2		2	60	49	58	119	233	142	191	-	61,5	10,0
2 1/2		2 1/2	72	62	70	143	425	170	210	-	74	13,5
3		3	72	76	88	170	425	229	305	-	90	17,5

С редуцированным проходом, (мм)

DN, (")	Тип	A, (")	B	D	F	G	H	L	L ₁	L ₂	C	Масса, (кг)
1/2	800	1/2	19	11	31	82	145	75	75	275	22	1,0
3/4		3/4	21	15	34	85	145	80	80	280	27,5	1,2
1		1	28	21	39	101	180	100	100	300	34	2,2
1 1/4		1 1/4	37	25	38	105	180	110	110	310	43	3,1
1 1/2		1 1/2	44	32	41	108	180	120	120	320	49	4,5
2		2	51	38	47	110	223	140	140	340	61,5	5,5
2 1/2	600	2 1/2	60	49	58	119	233	142	191	-	74	10,0
3		3	72	62	70	143	425	170	210	-	90	13,5
4	400	4	72	76	88	170	425	229	305	-	115,5	17,5

Крутящий момент, (Нм)

DN, (")	1/4	3/8	1/2	3/4	1	1 1/4	1 1/2	2	2 1/2	3	4
Полный проход	9	9	12	18	25	30	35	78	91	120	-
Редуцированный проход	-	-	11	16	19	23	25	65	78	91	120

Коэффициент пропускной способности, (м³/ч)

DN, (")	1/4	3/8	1/2	3/4	1	1 1/4	1 1/2	2	2 1/2	3	4
Полный проход	9	9	16	32	42	78	102	230	385	590	-
Редуцированный проход	-	-	10	18	36	45	80	118	235	395	595



КРАНЫ ШАРОВЫЕ РЕКОС (Испания)

Диаграмма «Температура – Давление» для серии K806



Диаграмма «Температура – Давление» для серии K809



Электронные версии чертежей данного оборудования (AutoCAD 2D, 3D, Компас и Revit) вы можете найти на сайте www.adl.ru

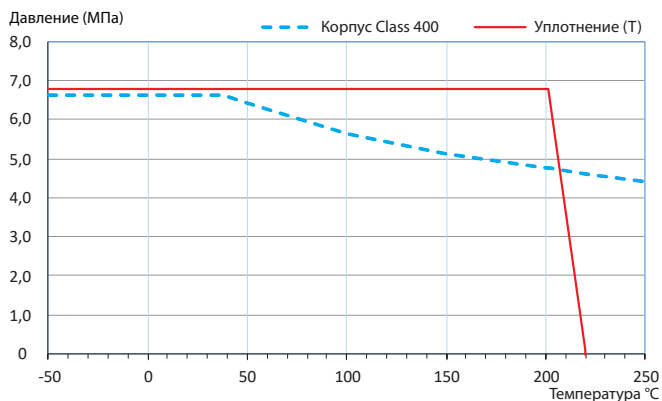
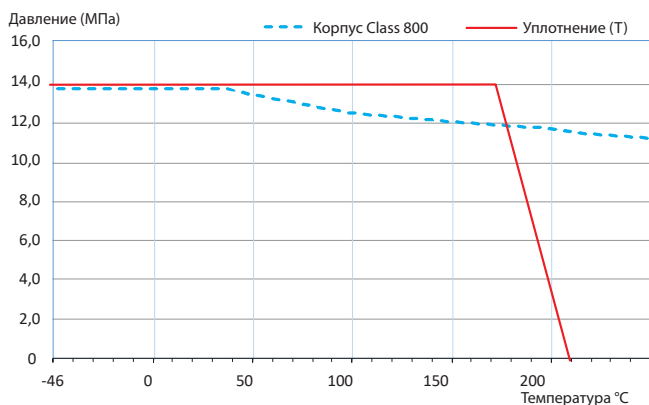
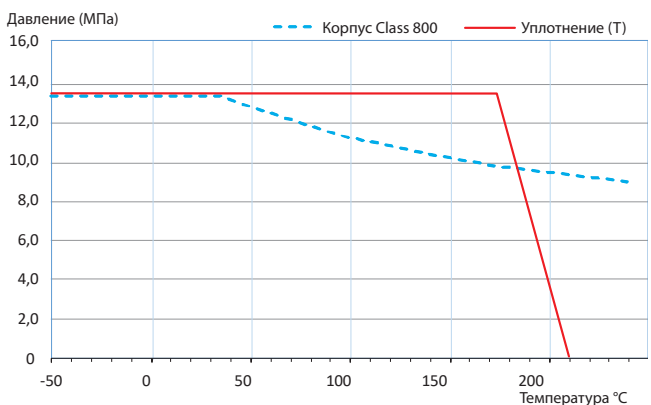
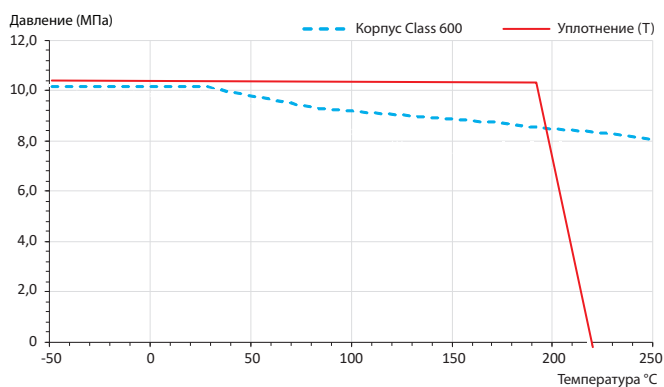
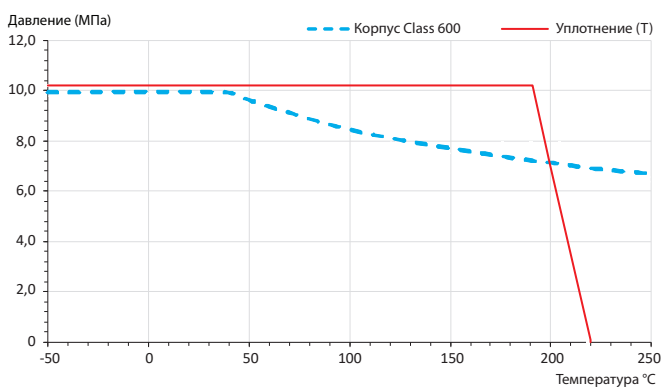
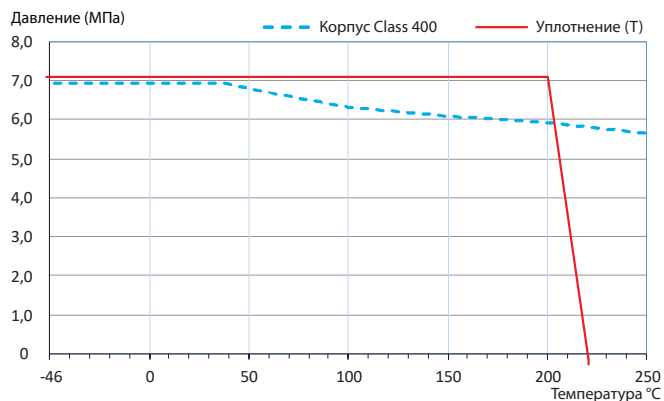

КРАНЫ ШАРОВЫЕ РЕКОС (Испания)

Кран шаровый двухходовой Rekos серий K159, K156, K259, K256

ANSI

Применение

Для использования в химической, нефтехимической, неф-тегазовой, пищевой, целлюлозно-бумажной, горнодобывающей, сталелитейной промышленности, в паровых и пароконденсатных системах и системах водоснабжения.

Технические характеристики

Серии кранов	K156 NGGVV / K256 NGGVV	K159 NGGVV / K259 NGGVV
Условный диаметр, DN	1/4–2"/1/4–1"	
Условное давление, PN	ANSI Class 1500/2500	
Рабочая температура, (°C)	-50...+220*	-46...+220*
Присоединение	Фланцевое, резьбовое (NPT, BSPP), сварное (BW, SW)	
Управление	Рукоятка или привод, фланец под привод по ISO5211	
Конструкция запорного органа	Плавающий шар	
Герметичность	Класс «А»	

* Зависит от применяемых материалов.

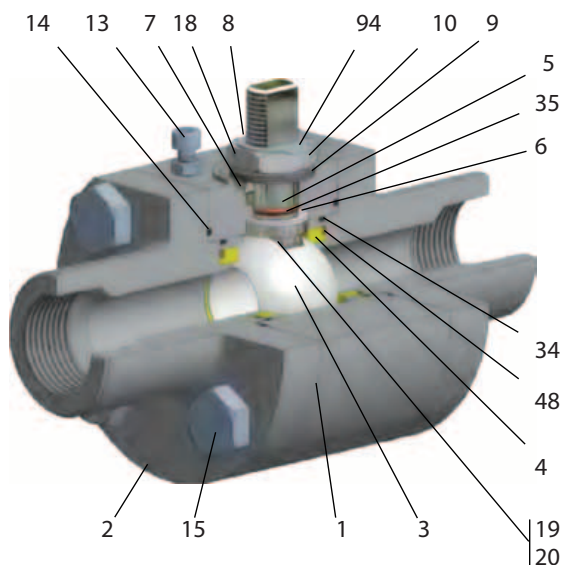

Спецификация

Деталь	K156 NGGVV / K256 NGGVV	K159 NGGVV / K259 NGGVV
1,2 Корпус 1, корпус 2	Нержавеющая сталь а 182 F316/316L	Хладостойкая углеродистая сталь A350 LF2/A-105
3 Шар	Нержавеющая сталь AISI316	Нержавеющая сталь а 182 F316/316L
4 Седло	DEVLON V	DEVLON V
5 Шток	Нержавеющая сталь AISI316	Нержавеющая сталь AISI316
6 Уплотнение по штоку	PEEK	PEEK
7 Уплотнительное кольцо	Графит	Графит
8 Сальник	Нержавеющая сталь AISI316	Нержавеющая сталь AISI316
9 Пружинная шайба	Нержавеющая сталь AISI301	Нержавеющая сталь AISI301
10 Гайка на штоке	Нержавеющая сталь AISI304	Нержавеющая сталь AISI304
13 Стопорная шпилька	Нержавеющая сталь AISI316	Нержавеющая сталь AISI316
14 Уплотнение по корпусу 1	Графит	Графит
15 Болт	Сталь A193 B8M	Сталь A320 L7M
19 Пружина	Нержавеющая сталь AISI316	Нержавеющая сталь AISI316
34 Уплотнение по корпусу 2	Витон	Витон
35 Уплотнительное кольцо по штоку	Витон	Витон
48 Уплотнительное кольцо пружины	Витон	Витон
94 Стопорная шайба	Нержавеющая сталь AISI304	Нержавеющая сталь AISI304

Крутящий момент, (Нм)

DN, (")	1/4	3/8	1/2	3/4	1	1 1/4	1 1/2	2
Нм	14	14	14	29	55	120	120	145

Присоединительные размеры ISO-фланца

DN, (")	ISO	X	Y	Z	V
1/4	F03	7,5	7	11	12
3/8	F03	7,5	7	11	12
1/2	F03	7,5	7	11	12
3/4	F04	7,5	7	11	12
1	F05	9	14	20	15
1 1/4	F07	16	17	33	22
1 1/2	F07	16	17	33	22
2	F07	16	17	33	22

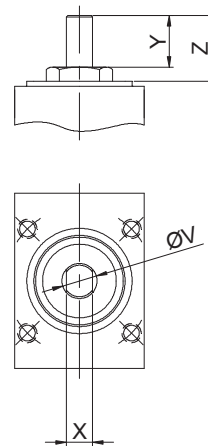

КРАНЫ ШАРОВЫЕ РЕКОС (Испания)

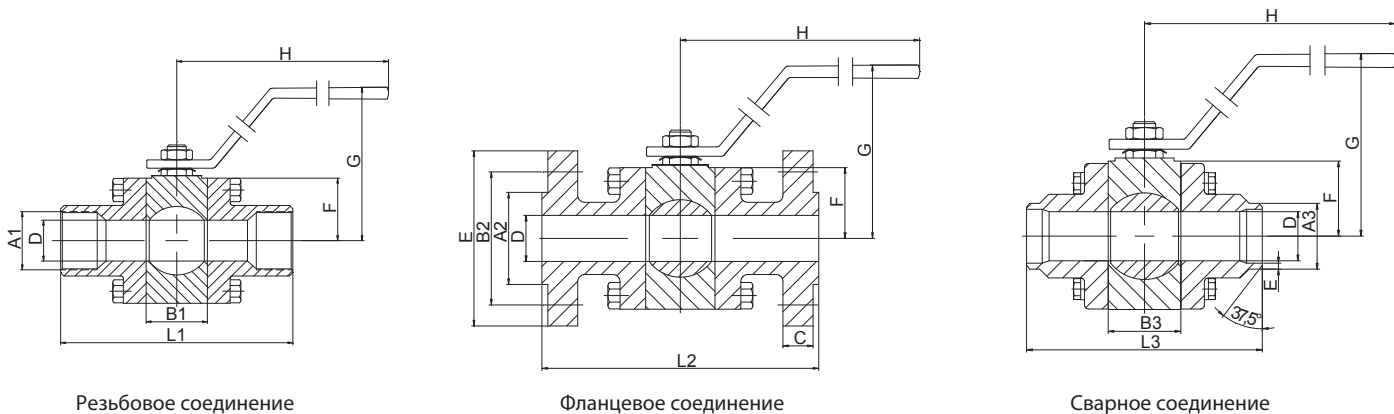

Резьбовое соединение

Фланцевое соединение

Сварное соединение

Размеры, (мм)

DN, (")	Class	D	L1	L2	L3	E	A1, (")	A2	A3	B1,B3	B2	C	F	H	G	Масса, (кг)*
1/4	1500, 2500	11,1	100	-	216	-	1/4	-	13,7	34	-	-	31	180	98	3,0
3/8		11,1	100	-	216	-	3/8	-	17,1	34	-	-	31	180	98	3,0
1/2		11,1	100	216	216	120	1/2	35	21,3	34	83	29	31	180	98	3,0
3/4		15,5	127	229	229	130	3/4	43	26,7	37	89	32	41	180	108	5,0
1		21	140	254	254	150	1	51	33,4	44	102	35	46	220	109	6,5
1 1/4		34	170	279	280	160	1 1/4	64	42,2	60	111	35	63	250	139	13,5
1 1/2		34	170	305	305	180	1 1/2	73	48,3	60	124	38	63	250	139	13,5
2		43	200	368	368	215	2	92	60,3	70	165	45	64	250	140	18,5

* В зависимости от исполнения.

Диаграмма «Температура — Давление»

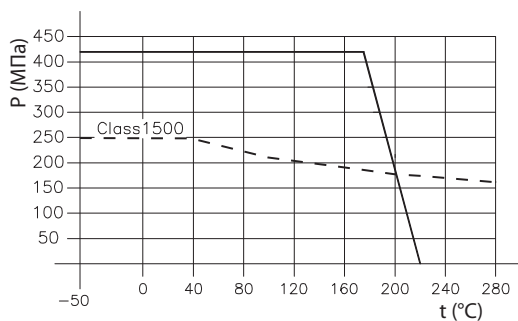

— корпус — уплотнение

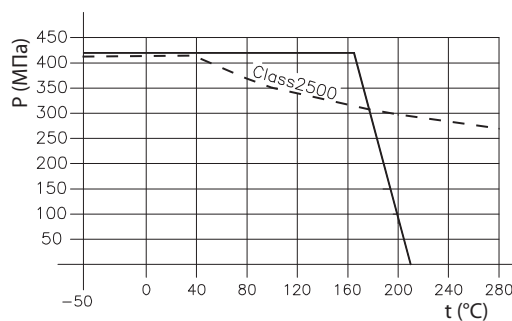

— корпус — уплотнение

Электронные версии чертежей данного оборудования (AutoCAD 2D, 3D, Компас и Revit) вы можете найти на сайте www.adl.ru

КРАНЫ ШАРОВЫЕ РЕКОС (Испания)

Кран шаровый двухходовой Рекос серий ZMS/ZMV с уплотнением «металл по металлу»

DIN

ANSI

Применение

Шаровые краны с уплотнением металл по металлу применяются в качестве запорной арматуры на трубопроводах, транспортирующих высокотемпературные среды или среды с твердыми частицами, которые могут повредить мягкие седла.

Седла и шар из нержавеющей стали покрыты карбидом хрома для лучшего сопротивления коррозии и эрозии, а так же воздействию высоких температур. Возможна конструкция с одним подпружиненным седлом и с двумя.

Технические характеристики

Стандарт	DIN	ANSI
Условный диаметр	15–200 (до 500 — по запросу)	1/2–8" (до 20" по запросу)
Условное давление	1,6–4,0 МПа (до 40,0 МПа по запросу)	150 Lbs–600 Lbs (до 2500 Lbs по запросу)
Рабочая температура	–60...+500 °С*	
Фланец под привод	ISO 5211	
Строительная длина	EN 558	ANSI B16.10, API 6D, EN 558-2
Присоединение	фланцевое (по EN 1092-01), сварное (по запросу)	фланцевое (ANSI B16.5 RF, EN 1759-1), сварное (по запросу)
Управление	рукоятка, редуктор, пневмопривод, электропривод	
Удлинение штока (специсполнение)	Зависит от рабочих параметров	
Герметичность	класс «В»**	

* Зависит от применяемых материалов и особенности конструкции.

** По запросу растачивается до класса «А».

Спецификация

№	Деталь	Материалы	
1	Корпус 1	Угл. сталь 1.0619	Нерж. сталь 1.4408
2	Корпус 2		
3	Шар	Нерж. сталь 1.4408 + карбид хрома	
5	Шток	Нерж. сталь 1.4401	
6	Уплотнение штока	Нерж. сталь 1.4401	
7	Уплотнение	Графит	
8	Уплотнение	Нерж. сталь 1.4401	
8a	Уплотнение	Нерж. сталь 1.4301	
9	Тарельчатая пружина	Нерж. сталь 1.4310	
11	Крышка	Нерж. сталь 1.4401	
12	Уплотнительное кольцо крышки	Углеродистое	
13	Болт для крышки	A4-70	
14	Уплотнитель корпуса 1	Графит	
15	Болт для корпуса	A2-70	A4-70
16	Рукоятка	WCB	
17	Болт рукоятки	1045 (8.8)	
19	Пружина	Нерж. сталь 1.4319	
20	Шар	Нерж. сталь 1.4401	
30	Кольцо	Нерж. сталь 1.4319	
34	Уплотнение корпуса 2	Графит	
43	Уплотнение седла	Графит	
44	Седло 1	Нерж. сталь 1.4401	
45	Пружина седла	Inconel X750	
46	Уплотнение седла	Графит	
47	Седло	Нерж. сталь 1.4408 + карбид хрома	

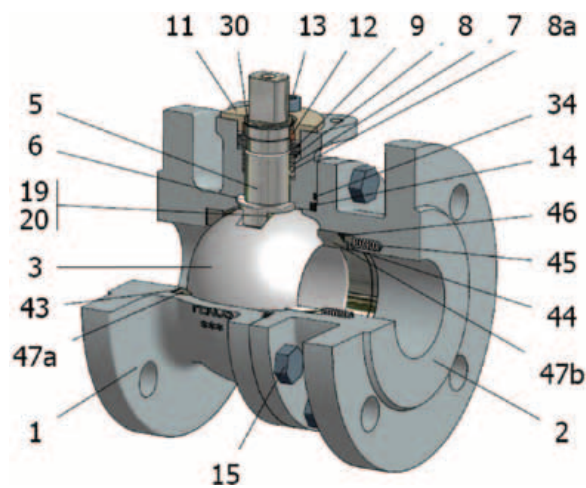

Конструкция крана с плавающим шаром

Конструкция крана с двумя опорами шара

Электронные версии чертежей данного оборудования (AutoCAD 2D, 3D, Компас и Revit) вы можете найти на сайте www.adl.ru



АДЛ — РАЗРАБОТКА, ПРОИЗВОДСТВО И ПОСТАВКИ оборудования для инженерных систем

Компания оставляет за собой право вносить конструктивные изменения

+7 (495) 937-89-68, +7 (495) 221-63-78 | info@adl.ru | www.adl.ru | Интернет-магазин: www.valve.ru

КРАНЫ ШАРОВЫЕ РЕКОС (Испания)

Электронные версии чертежей данного оборудования (AutoCAD 2D, 3D, Компас и Revit) вы можете найти на сайте www.adl.ru

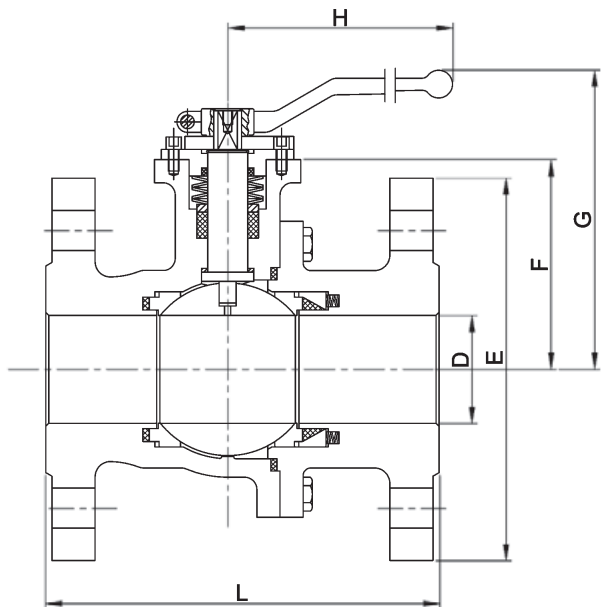

Конструкция крана с плавающим шаром

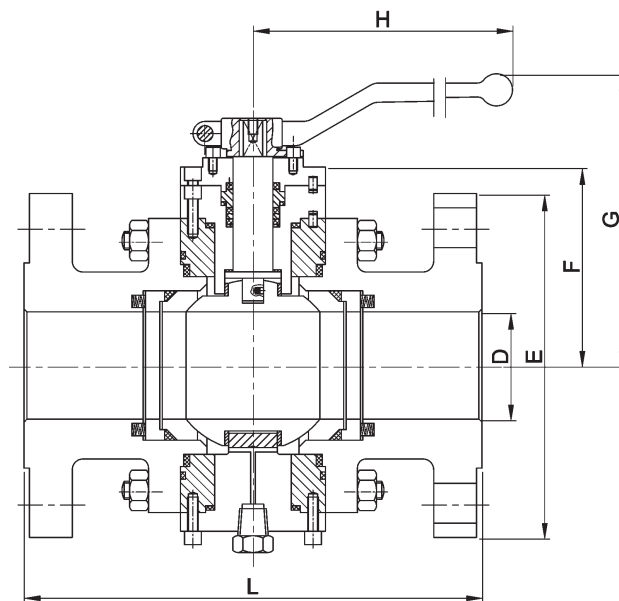

Конструкция крана с двумя опорами шара

Размеры двухходовых шаровых кранов серий ZMS/ZMV (DIN), (мм)

DN=D	L				E		F		G		H
	Серия P0	PN 1,6 МПа	PN 4,0 МПа	PN 10,0 МПа	PN 1,6 / 4,0 МПа	PN 10,0 МПа	PN 1,6 / 4,0 МПа	PN 10,0 МПа			
15	115	95	95	105	52	61	100	-	185		
20	120	105	105	-	54	-	102	-	185		
25	125	115	115	140	60	61	111	112	185		
32	130	140	140	-	65	-	115	-	185		
40	140	150	150	170	75	76	130	130	300		
50	150	165	165	195	83	83	138	137	300		
65	170	185	185	-	96	-	150	-	300		
80	180	200	200	-	114	-	187	-	355		
100	190	220	235	-	128	-	201	-	355		
125	325 / 400	250	270	-	158	-	247	-	680		
150	350 / 480	285	-	-	175	-	264	-	680		
200	400 / 600	340	-	-	245	-	334	-	750		

Размеры двухходовых шаровых кранов серий ZMS/ZMV (ANSI), (мм)

DN, (")	D	L			E			F		G		H
		150 Lbs	300 Lbs	600 Lbs	150 Lbs	300 Lbs	600 Lbs	150/300 Lbs	600 Lbs	150/300 Lbs	600 Lbs	
1/2	15	108	140	165	89	95	95	52	61	100	-	185
3/4	20	117	152	190	98	117	120	54	61	102	-	185
1	25	127	165	216	108	124	124	60	61	111	112	185
1 1/2	40	165	190	241	127	155	155	75	76	130	130	300
2	50	178	216	292	152	165	165	84	83	138	137	300
2 1/2	65	190	241	-	178	190	-	96	-	150	176	300
3	80	203	283	-	190	209	-	114	-	187	215	350
4	100	229	304	-	228	254	-	128	-	201	240	350
6	150	394	-	-	279	-	-	175	-	268	308	680
8	200	457	-	-	343	-	-	281	-	-	-	-

Фланцы под привод ISO 5211

DN	15	20	25	40	50	65	80	100	150	200
дюймы	1/2	3/4	1	1 1/2	2	2 1/2	3	4	6	8
PN 1,6–4,0 МПа	F05	F05	F05	F07	F07	F07	F10	F10	F12	F14
PN 10,0 МПа	F05	F05	F05	F07	F07	-	-	-	-	-
150–300 Lbs	F05	F05	F05	F07	F07	F07	F10	F10	F12	F14
600 Lbs	F05	F05	F05	F07	F07	-	-	-	-	-



КРАНЫ ШАРОВЫЕ РЕКОС (Испания)

Диаграмма «Температура — Давление»

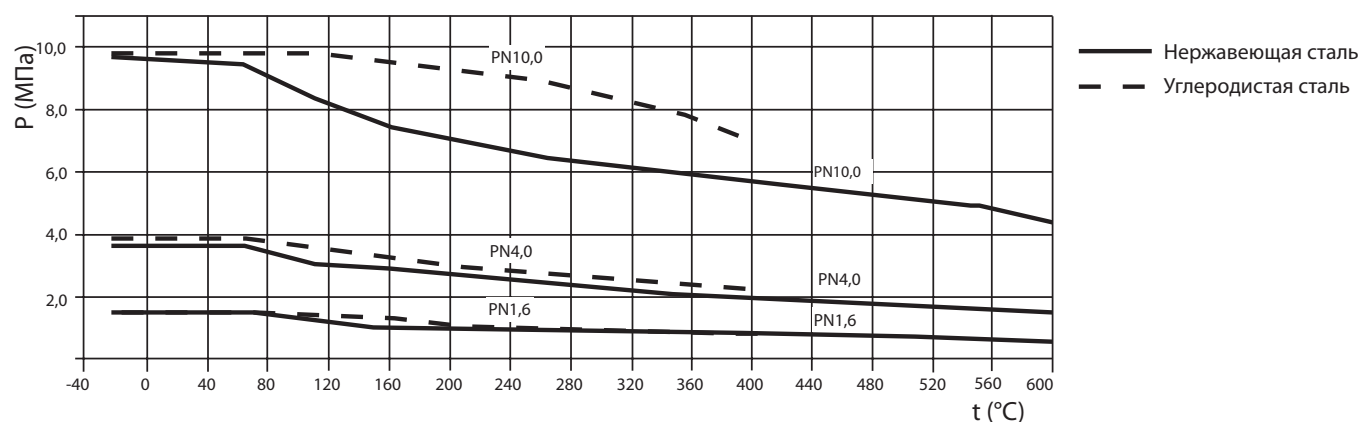
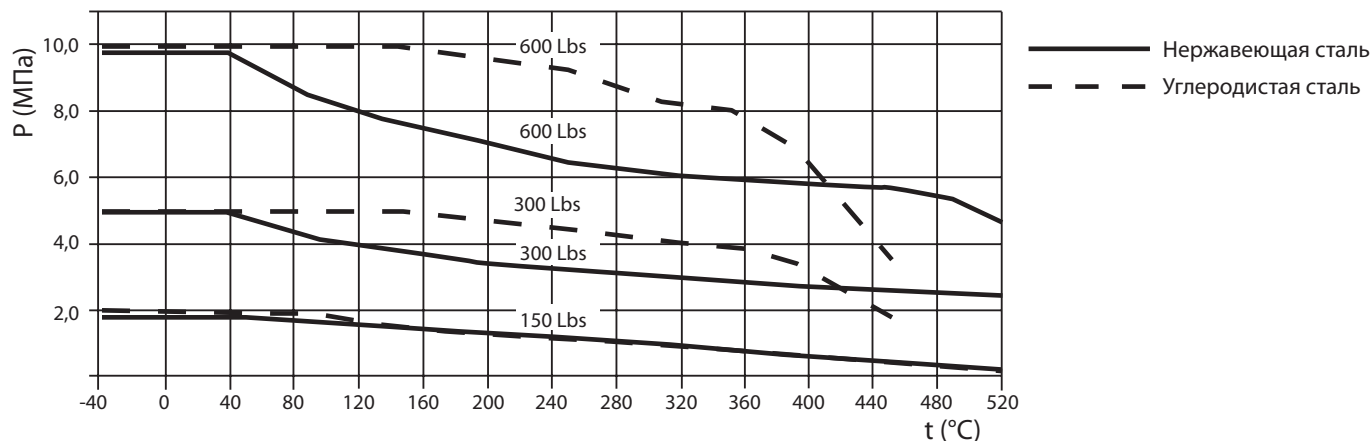

Электронные версии чертежей данного оборудования (AutoCAD 2D, 3D, Компас и Revit) вы можете найти на сайте www.adl.ru



КРАНЫ ШАРОВЫЕ РЕКОС (Испания)

Кран шаровый двухходовой и трехходовой Rekos серий P0, P1, P3, P6 с уплотнением «металл по металлу» с обслуживанием сверху (плавающий шар)

Применение

Шаровые краны с уплотнением металл по металлу применяются в качестве запорной арматуры на трубопроводах, транспортирующих высокотемпературные среды или среды с твердыми частицами, которые могут повредить мягкие седла.

Седла и шар из нержавеющей стали покрыты карбидом хрома для лучшего сопротивления коррозии и эрозии, а так же воздействию высоких температур. Возможна конструкция с одним подпружиненным седлом и с двумя.

Диаметр

DN15-100	PN16-40
DN15-50	PN63-100
1/2" - 2"	CL600
1/2" - 4"	CL300
1/2" - 8"	CL150

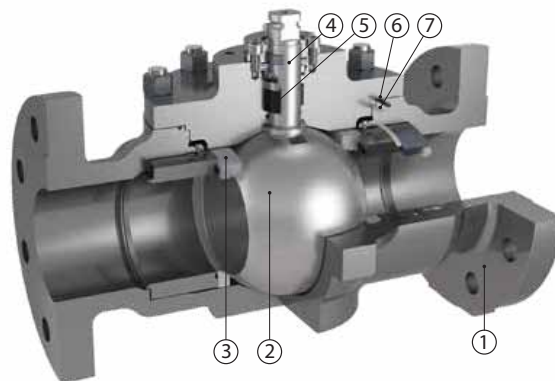

Спецификация

№	Деталь	ANSI		DIN	
		Углеродистая сталь	Нержавеющая сталь	Углеродистая сталь	Нержавеющая сталь
1	Корпус	A216 WCC / LCC	A351 CF8M	1.0619	1.4408
2	Шар	F316 + Cr. Carbide		1.4401 + Cr. Carbide	
3	Седловое уплотнение*	AISI 316 + Cr Carbide		1.4401 + Cr. Carbide	
4	Шток	XM-19		XM-19	
5	Сальниковое уплотнение	Графит		Графит	
6	Уплотнение корпуса 1	Графит		Графит	
7	Уплотнение корпуса 2	Графит		Графит	

* Седловое уплотнение доступно в разных материалах

Коэффициент пропускной способности, (м³/ч)

DN	1/2"	3/4"	1"	1 1/2"	2"	2 1/2"	3"	4"
Диаметр	3/4"	1"	1 1/2"	2"	2 1/2"	3"	4"	6"
Редуцированный проход	22	44	88	200	310	480	960	1700

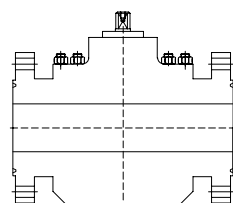
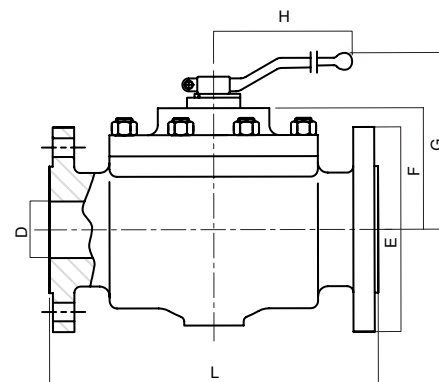

RTJ

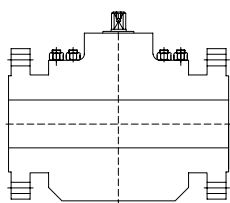

RF

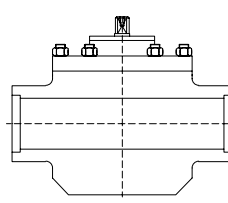

SW

Враструб

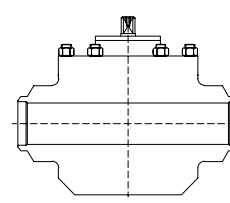

BW

Встык

Размеры, (мм)

NPS	D	CL 150, 300 и 600										
		L				E			F	G	H	ISO 5211
		RTJ	RF	SW	BW	150	300	600				
1/2"	15	216	216	216	216	90	95	95	67	124	185	F05
3/4"	20	216	216	216	216	100	115	115	67	124	185	F05
1"	25	216	216	216	216	110	125	125	67	124	185	F05
1 1/4"	32	229	229	229	229	115	135	135	71	128	185	F05
1 1/2"	40	241	241	241	241	125	155	155	87	157	293	F07
2"	50	295	292	292	292	150	165	165	95	165	293	F07
2 1/2"	65	333	330	330	330	180	190	190	105	175	293	F07
3"	80	359	356	356	356	190	210	210	126	230	450	F10
4"	100	435	432	432	432	230	230	275	139	243	450	F10



АДЛ — РАЗРАБОТКА, ПРОИЗВОДСТВО И ПОСТАВКИ оборудования для инженерных систем

Компания оставляет за собой право вносить конструктивные изменения

+7 (495) 937-89-68, +7 (495) 221-63-78 | info@adl.ru | www.adl.ru | Интернет-магазин: www.valve.ru

КРАНЫ ШАРОВЫЕ РЕКОС (Испания)

Кран шаровый двухходовой и трехходовой Pekos серий P0, P1, P3, P6 с уплотнением «металл по металлу» (Full trunnion)

Применение

Шаровые краны с уплотнением металл по металлу применяются в качестве запорной арматуры на трубопроводах, транспортирующих высокотемпературные среды или среды с твердыми частицами, которые могут повредить мягкие седла.

Седла и шар из нержавеющей стали покрыты карбидом хрома для лучшего сопротивления коррозии и эрозии, а так же воздействию высоких температур. Возможна конструкция с одним подпружиненным седлом и с двумя.

Диаметр

DN80-1050	PN10-100
DN80-500	PN160-250
DN80-300	PN320-400
3"-42"	CL150-300-600
3"-20"	CL900-1500
3"-12"	CL2500

Спецификация

№	Деталь	ANSI		DIN	
		Углеродистая сталь	Нержавеющая сталь	Углеродистая сталь	Нержавеющая сталь
1	Корпус	A216 WCC / A352 LCC	A351 CF8M	1.619/1.6620	1.4408
2	Шар	F316 + Cr. Carbide		1.4401 + Cr. Carbide	
3	Седловое уплотнение*	AISI 316 + Cr Carbide		1.4401 + Cr. Carbide	
4	Шток	XM-19		XM-19	
5	Сальниковое уплотнение	Графит		Графит	
6	Уплотнение корпуса 1	Графит		Графит	
7	Уплотнение корпуса 2	Графит		Графит	

* Седловое уплотнение доступно в разных материалах

Коэффициент пропускной способности, (м³/ч)

DN	6"	8"	10"	12"	14"	16"	18"	20"	24"
Диаметр	8"	10"	12"-14"	16"	18"	20"	-	24"	-
Редуцированный проход	4100	8200	11500	18340	26300	30200	35400	54100	70300

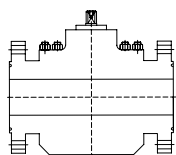

RTJ

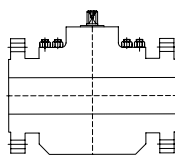

RF

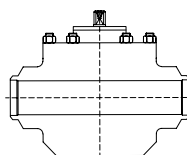

BW

Встык

Размеры, (мм)

NPS	D	L			E			F			GEARBOX						ISO 5211		
											G			H					
		RF	RTJ	BW	150	300	600	150	300	600	150	300	600	150	300	600	150	300	600
3"	80	356	359	356	190	210	210	178	178	189	437	499	510	202	271	271	F10	F10	F12-1
4"	100	432	435	432	230	255	275	199	199	210	520	520	632	271	271	386	F10	F12-1	F14-1
6"	150	559	562	559	280	320	355	223	223	236	645	645	634	386	386	455	F12	F14-1	F16-1
8"	201	660	663	660	345	380	420	279	279	279	701	677	635	386	455	303	F14	F16-1	F16
10"	252	787	790	787	405	445	510	310	310	310	708	666	615	455	303	380	F16-1	F16-1	F25-1
12"	303	838	841	838	485	520	560	358	358	383	756	714	688	455	303	380	F16	F16	F25
14"	334	889	892	889	535	585	605	370	370	370	675	675	729	380	380	482	F25-1	F25-1	F30-1
16"	385	991	994	991	595	650	685	413	413	413	718	727	772	380	390	482	F25-1	F30-1	F30-1
18"	436	1092	1095	1092	635	710	745	455	455	455	769	814	840	390	482	509	F30-1	F30	F35
20"	487	1194	1200	1194	700	775	815	498	498	498	857	883	883	482	509	556	F30	F35	F40
24"	589	1397	1407	1397	815	915	940	582	582	582	941	967	1081	482	556	679	F30	F40	F40

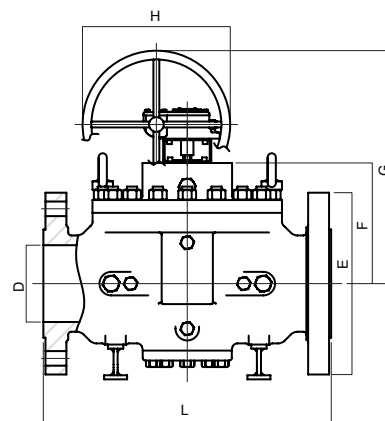
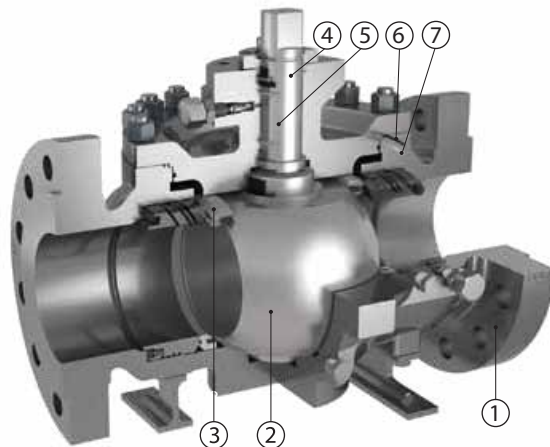

Электронные версии чертежей данного оборудования (AutoCAD 2D, 3D, Компас и Revit) вы можете найти на сайте www.adl.ru



АДЛ — РАЗРАБОТКА, ПРОИЗВОДСТВО И ПОСТАВКИ оборудования для инженерных систем

Компания оставляет за собой право вносить конструктивные изменения

+7 (495) 937-89-68, +7 (495) 221-63-78 | info@adl.ru | www.adl.ru | Интернет-магазин: www.valve.ru

КРАНЫ ШАРОВЫЕ РЕКОС (Испания)

Кран шаровый трехходовой Rekos серии V8 штампованный

ANSI

Применение

Для использования в химической, нефтехимической, нефтегазовой, пищевой, целлюлозно-бумажной, горнодобывающей, сталелитейной промышленности, в паровых и пароконденсатных системах и системах водоснабжения.

Технические характеристики

Серии кранов	V86	V89
Условный диаметр, DN	1/2-1"	
Условное давление, PN	ANSI Class 300, 600	
Рабочая температура, (°C)	-60...+220*	-46...+220*
Присоединение	Фланцевое, резьбовое (NTP, BSPP), сварное (SW)	
Управление	Рукоятка или привод, фланец под привод по ISO5211	
Конструкция запорного органа	Плавающий шар	
Герметичность	Класс «А»	

* Зависит от применяемых материалов.

Спецификация

№	Деталь	Материалы	
		V86	V89
1, 2	Корпус 1, корпус 2	Нержавеющая сталь а 182 F316/316L	Хладостойкая углеродистая сталь A350 LF2/A-105
3	Шар	Нержавеющая сталь а 182 F316/316L	Нержавеющая сталь а 182 F316/316L
4	Седло	PTFE + графит	PTFE + графит
5	Шток	Нержавеющая сталь AISI316/316L	Нержавеющая сталь AISI316/316L
6	Уплотнение по штоку	PTFE + графит	PTFE + графит
7	Уплотнительное кольцо	Графит	Графит
8	Сальник	Нержавеющая сталь AISI316	Нержавеющая сталь AISI316
9	Пружинная шайба	Нержавеющая сталь AISI301	Нержавеющая сталь AISI301
10	Гайка на штоке	Нержавеющая сталь AISI304	Нержавеющая сталь AISI304
13	Стопорная шпилька	Нержавеющая сталь AISI316	Нержавеющая сталь AISI316
14	Уплотнение по корпусу 1, 2	PTFE + графит	Графит
15	Болт	Сталь A193 B8M	Сталь A320 L7M
19	Пружина	Нержавеющая сталь AISI316	Нержавеющая сталь AISI316
35	Уплотнительное кольцо по штоку	Витон	Витон
43	Уплотнительное кольцо	Витон	Витон
44a	Фиксатор для седла	Нержавеющая сталь AISI316	Нержавеющая сталь AISI316
94	Стопорная шайба	Нержавеющая сталь AISI301	Нержавеющая сталь AISI304

Присоединительные размеры ISO-фланца

DN, (")	ISO	X	Y	Z	V
1/2	F04/-	7,5	14	22	12
3/4	F04/F07	7,5	14	19	12
1	F05/F07	9	17	28	15

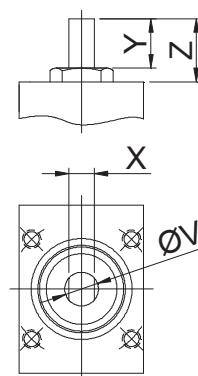
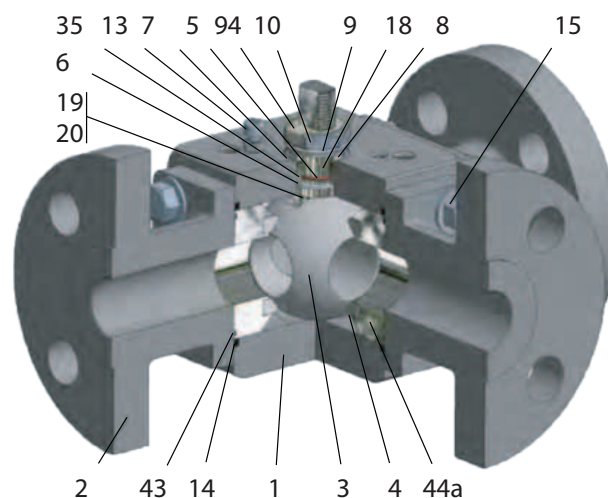

КРАНЫ ШАРОВЫЕ РЕКОС (Испания)

Размеры, (мм)

DN, (")	Class	D	L1, L3	L2	E	A1, (")	A2	A3	B2	C2	C3	F	H	G	Момент, (Нм)	Масса, (кг)*
1/2"	300, 600	14,2	119	179	95	1/2"	35	22	67	14	9,5	30	180	97	28	4,0
3/4"		21	150	202	115	3/4"	43	27,5	83	16	12,5	39,5	180	102	35	8,5
1"		25,5	158	213	125	1"	51	34	89	18	12,5	42,5	220	114	52	11,8

* В зависимости от исполнения.

Диаграмма «Температура — Давление»

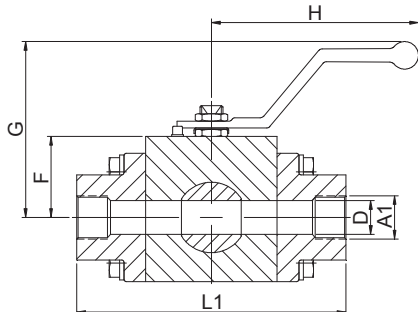

Резьбовое соединение

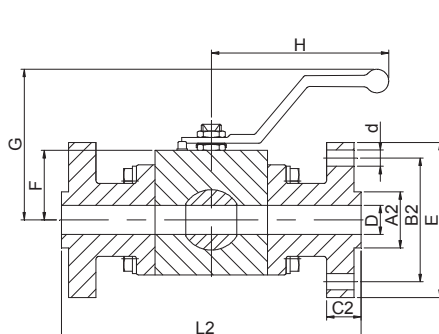

Фланцевое соединение

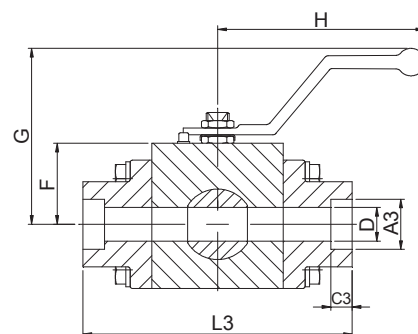

Сварное соединение

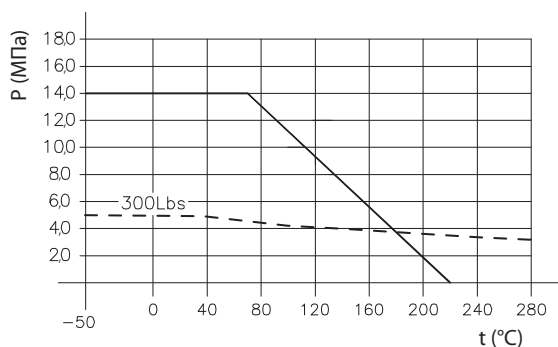

— корпус — уплотнение

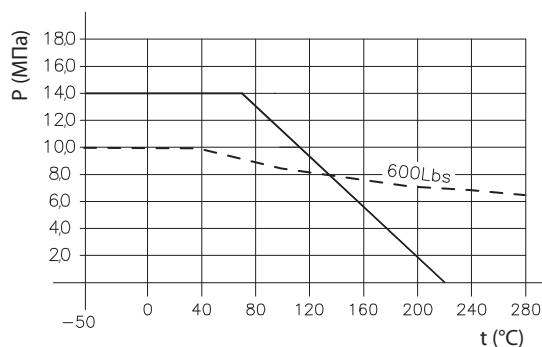

— корпус — уплотнение

Электронные версии чертежей данного оборудования (AutoCAD 2D, 3D, Компас и Revit) вы можете найти на сайте www.adl.ru



КРАНЫ ШАРОВЫЕ РЕКОС (Испания)

Кран шаровый трехходовой Rekos серии P8 и четырехходовой серии P7

DIN

ANSI

Применение

Для использования в системах водоснабжения, химической, нефте-химической, пищевой, целлюлозно-бумажной, горнодобывающей, сталелитейной промышленности, в паровых и пароконденсатных системах.

Технические характеристики

Стандарт	DIN	ANSI
Условный диаметр	25–600*	1–20**
Условное давление	1,6–4,0** МПа	150–600 Lbs (до 2500 Lbs по запросу)
Рабочая температура	–60...+400 °С***	
Строительная длина	EN 558-1	ANSI B16.10, API 6D, EN 558-2
Присоед. фланцы	EN 1092	ANSI B16.5 RF, EN 1759-1
Фланец под привод	ISO 5211	
Присоединение	Фланцевое	Фланцевое, сварное (по запросу)
Управление	Рукоятка****, редуктор, пневмопривод, электропривод	
Герметичность	Класс «А»	

* Кроме DN 32 (1 1/4").

** Другие давления по запросу.

*** Зависит от применяемых материалов.

**** До DN 150.

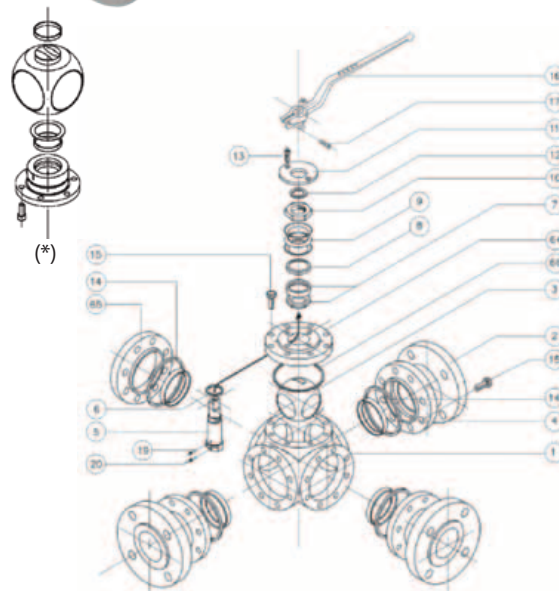

* Шар на опоре для кранов PN 4,0 МПа/ Class 300, если номинальный диаметр более 100 мм.

Спецификация

№	Деталь	Кол-во	Материалы			
			DIN		ANSI	
			P84	P86	P84	P86
1, 2	Корпус, корпус отв. часть	-	Угл. сталь 1.0619	Нерж сталь 1.4408	Угл. сталь A216WCC	Нерж. сталь A351 CF8M
3	Шар	1	Нерж. сталь 1.4408		Нерж. сталь A351 CF8M	
4	Седло	4	T			
5	Шток	1	Нерж. сталь 1.4401		Нерж. сталь AISI 316	
6	Уплотнение штока	1	R			
7	Уплотнительное кольцо	2	T			
8	Сальник	1	Нерж. сталь 1.4401		Нерж. сталь AISI 316	
9	Пружинная шайба	3	Нерж. сталь 1.4310		Нерж. сталь AISI 301	
10	Гайка штока	1	Нерж. сталь 1.4305		Нерж. сталь AISI 303	
11	Крышка	1	Нерж. сталь 1.4408			
12	Уплотнительное кольцо крышки	1	T			
13, 15, 17	Болт для крышки	-	Угл. сталь 8.8			
14	Уплотнитель корпуса	4	T			
16	Рукоятка	1	Угл.сталь 1.0619		Угл. сталь A216WCC	
19	Пружина	2	Нерж. сталь 1.4319		Нерж. сталь AISI 302	
20	Шар	2	Нерж. сталь 1.4401		Нерж. сталь AISI 316	
64	Крышка корпуса	1	Угл. сталь 1.0619	Нерж сталь 1.4408	Угл. сталь A216WCC	Нерж. сталь A351 CF8M
65	Задняя крышка	1	Угл. сталь 1.0619	Нерж сталь 1.4408	Угл. сталь A216WCC	Нерж. сталь A351 CF8M
66	Уплотнение крышки корпуса	1	T			

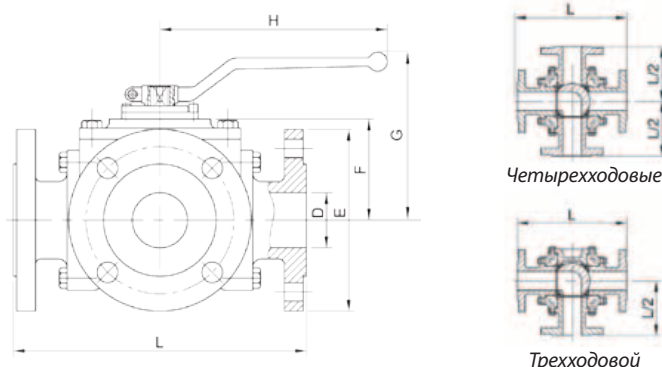

Размеры, (мм)

DN	mm	"	E (DIN)		E (ANSI)		L	F	G	H	ISO 5211	Масса, (кг)	
			PN 1,6	PN 4,0	Class 150	Class 300						PN 1,6	PN 4,0
25	1	25	115	108	124	230	67	124	185	F05	12	13	
40	1 1/2	40	150	127	156	260	82	147	293	F07	22	25	
50	2	50	165	152	165	290	90	155	293	F07	29	31	
65	2 1/2	65	185	178	190	340	109	190	293	F10	47	50	
80	3	80	200	190	210	380	132	229	740	F12	70	75	
100	4	100	220	235	229	254	147	250	740	F12	102	112	
150	6	150	285	300	280	318	480	216	310	750	F14	178	192
200	8	200	340	375	343	381	600	258	350	750	F14	301	325
250	10	250	405	450	406	445	775	372	-	F16	555	600	
300	12	300	460	515	483	521	850	395	-	F16	754	815	
350	14	334	520	580	533	584	1025	460	-	F25	1179	1590	
400	16	385	580	660	597	648	1150	510	-	F25	2075	2300	
450	18	436	640	685	635	710	1275	530	-	F30	2810	3230	
500	20	487	715	755	699	775	1400	550	-	F30	3570	3790	

ADL — РАЗРАБОТКА, ПРОИЗВОДСТВО И ПОСТАВКИ оборудования для инженерных систем

Компания оставляет за собой право вносить конструктивные изменения

+7 (495) 937-89-68, +7 (495) 221-63-78 | info@adl.ru | www.adl.ru | Интернет-магазин: www.valve.ru



КРАНЫ ШАРОВЫЕ РЕКОС (Испания)

Возможные конфигурации трехходовых кранов

Трехходовые шаровые краны, Т-порт							
Стандартная конфигурация	Возможные конфигурации						
T1 – 90°	T2 – 90°	T3 – 90°	T4 – 90°	T5 – 180°	T6 – 180°	T7 – 180°	T8 – 180°

Трехходовые шаровые краны, L-порт	
Стандартная конфигурация	Возможная конфигурация
L2 – 90°	L3 – 180°

Возможные конфигурации четырехходовых кранов

Четырехходовые шаровые краны		
T9 – 180°	L4 – 180°	X – 90°

Крутящий момент трехходовых шаровых кранов серий P8, (Нм)

DN, (мм)	25	40	50	65	80	100	150	200	250	300	350	400	450	500
PN 1,6	26	58	66	102	132	192	510	900	1400	2100	3150	4725	7080	10630
PN 4,0	34	80	110	190	273	420	675	1210	1580	2150	3710	4980	7030	11690
PN 10,0	60	130	160	295	430	711	1530	2470	3160	3760	-	-	-	-
NPS, (")	1	1 1/2	2	2 1/2	3	4	6	8	10	12	14	16	18	20
Class 150	28	60	68	105	145	198	520	950	1500	2320	3480	5280	7050	10575
Class 300	35	90	110	205	301	425	680	1220	1620	2220	4050	5875	9112	13670
Class 600	60	130	160	295	430	711	1530	2470	3160	3760	-	-	-	-

Крутящие моменты указаны для седлового уплотнения T. Седловые уплотнения S или R увеличивают крутящий момент до 30 %.

Диаграмма «Температура — Давление»

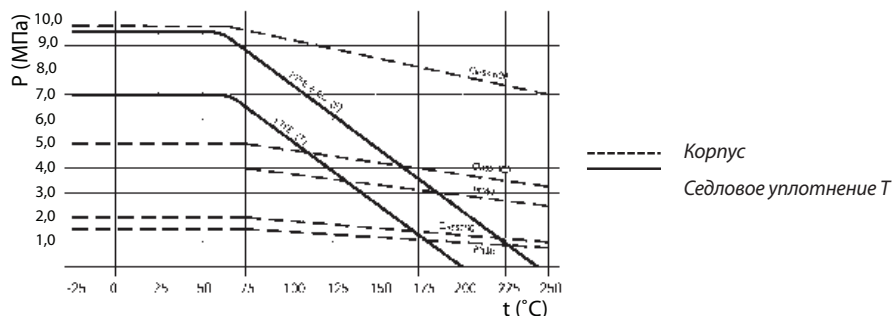

АДЛ — РАЗРАБОТКА, ПРОИЗВОДСТВО И ПОСТАВКИ оборудования для инженерных систем

Компания оставляет за собой право вносить конструктивные изменения

+7 (495) 937-89-68, +7 (495) 221-63-78 | info@adl.ru | www.adl.ru | Интернет-магазин: www.valve.ru

КРАНЫ ШАРОВЫЕ РЕКОС (Испания)

Кран шаровый Рекос с рубашкой обогрева

DIN

Применение

Шаровые краны с рубашкой обогрева используются на трубопроводах, где необходим обогрев рабочей среды. В качестве теплоносителя могут использоваться пар, вода, масло и другие жидкие среды.

Технические характеристики

Условный диаметр	15–200 (до 300 по запросу)
Условное давление	4,0 МПа (DN 15–50) 1,6 / 4,0 МПа (DN 65–200)
Рабочая температура	–60...+240 °С*
Фланец под привод	ISO 5211
Присоединение	Фланцевое
Присоединение рубашки обогрева	Внутр. резьба, фланцевое (по запросу)
Управление	Рукоятка, пневмопривод, электропривод
Герметичность	Класс «А»

* Зависит от применяемых материалов.

** Рубашкой обогрева могут быть оснащены двухходовые, трехходовой, четырехходовые шаровые краны.

Спецификация

№	Деталь	Р06
1, 2	Корпус	Нерж. сталь 1.4408
3	Шар	Нерж. сталь 1.4408
4	Седло	R
5	Шток	Нерж. сталь 1.4401
6	Шайба	R
7	Уплотнительное кольцо	R
8	Сальник	Нерж. сталь 1.4401
9	Пружинная шайба	Нерж. сталь 1.4310
10	Гайка	Нерж. сталь 1.4305
11	Крышка	Нерж. сталь 1.4408
12	Уплотнительное кольцо крышки	T
13, 15, 17	Болт	Сталь
14	Уплотнитель корпуса	R
16	Рукоятка	Сталь
19	Пружина	Нерж. сталь 1.4319
20	Шар	Нерж. сталь 1.4401

Размеры, (мм)

DN	15	20	25	40	50	65	80	100	150	200
A	47	50	56	56	68	82	81	91	165	200
B	157	161	169	194	207	241	252	284	354	384
D (внутр. резьба)	3/8"			1/2"						
L	115	120	125	140	150	170	180	190	350	400

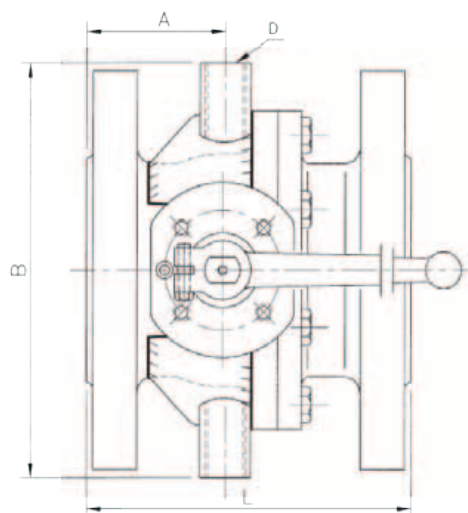
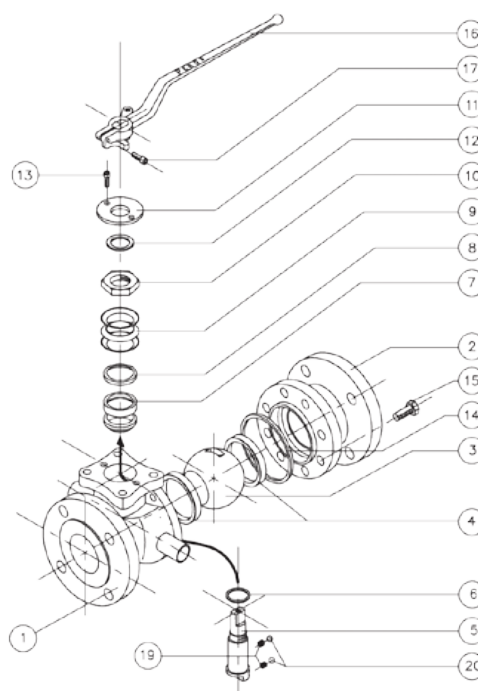
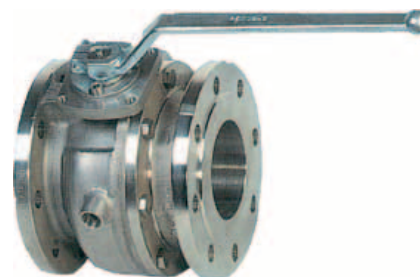

КРАНЫ ШАРОВЫЕ РЕКОС (Испания)

Кран шаровый Rekos в криогенном исполнении

DIN

ANSI

Технические характеристики

Стандарт	DIN	ANSI
Условный диаметр	15–300	1/2–12"
Условное давление	1,6 / 4,0* МПа	150 / 300Lbs
Мин. рабочая температура	–196 °С	
Присоединительные фланцы	EN 1092	ANSI B16.5 RF, EN 1759-1
Фланец под привод	ISO 5211	
Присоединение	Фланцевое	
Управление	Рукоятка, редуктор, пневмопривод, электропривод	
Герметичность	Класс «А»	

* Другие давления по запросу.

Спецификация

№	Деталь	Кол-во	DIN	ANSI
1, 2	Корпус 1, корпус 2	-	Нерж. сталь 1.4408	Нерж. сталь A351 CF 8M
3	Шар	1	Нерж. сталь 1.4408	Нерж. сталь A351 CF 8M
4	Седловое уплотнение 1	1	KEL F	
5	Шток	1	Нерж. сталь 1.4401	Нерж. сталь AISI 316
6	Уплотнение штока 1	1	R	
7	Уплотнительное кольцо 1	2	G	
8	Сальник	1	Нерж. сталь 1.4401	Нерж. сталь AISI 316
9	Пружинная шайба	5	Нерж. сталь 1.4310	Нерж. сталь AISI 301
11	Крышка	2	Нерж. сталь 1.4408	Нерж. сталь AISI 316
12	Уплотнительное кольцо крышки	2	G	
13/ 15/ 17	Болт	-	Сталь А4-70	
14	Уплотнитель корпуса	1	G	G
16	Рукоятка	1	Нержавеющая сталь	
18	Шайба-уплотнитель	1+1	S	
19	Пружина	1	Нерж. сталь 1.4319	Нерж. сталь AISI 302
20	Шар	1	Нерж. сталь 1.4401	Нерж. сталь AISI 316
21	Стопорная шайба	1	Сталь 1.0503	Сталь 1045
30	Кольцевое уплотнение штока	2	Нерж. сталь AISI 302	Нерж. сталь AISI 302
34	Уплотнение корпуса 2	1	-	G
43	Седловое уплотнение 2	1	G	
44	Кольцо	1	Нерж. сталь 1.4401	Нерж. сталь AISI 316
45	Подпружиненное кольцо	-	Inconel X750	
49	Коническое седловое уплотнение	1	KEL F	
68	Проставка	1	Нерж. сталь 1.4401	Нерж. сталь AISI 316
69	Удлинитель штока	1	Нерж. сталь 1.4401	Нерж. сталь AISI 316
71	Уплотнение удлинителя	1	G	
72	Уплотнение штока 2	1	R	
73	Кольцевое уплотнение штока	1	Нитрил	
75	Болт удлинителя	4	Сталь А4-70	
120	Уплотнительное кольцо 2	1	G	

DIN — крутящие моменты при следующих параметрах: $\Delta P=4,0$ МПа, рабочая среда — гелий, $t = -196$ °С.

ANSI — крутящие моменты при следующих параметрах: $\Delta P=2,0$ МПа (Class 150) и $\Delta P=5,0$ МПа (Class 300), рабочая среда — гелий, $t = -196$ °С.

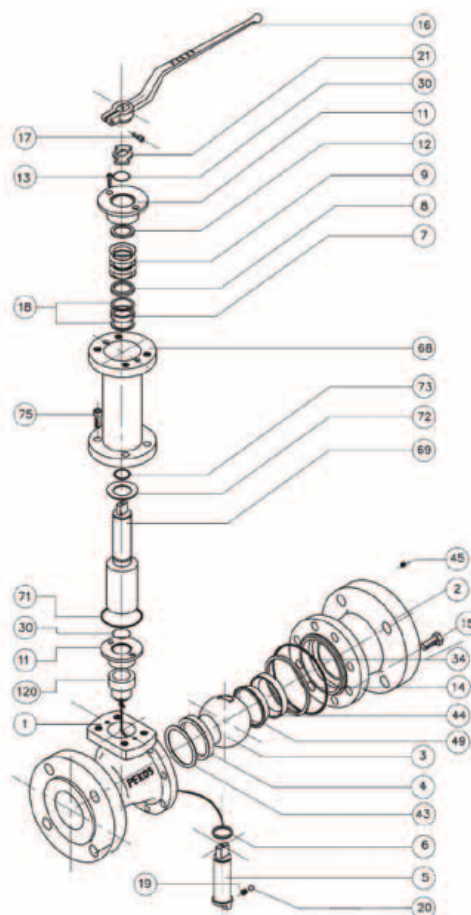

КРАНЫ ШАРОВЫЕ РЕКОС (Испания)

Размеры по стандарту DIN шаровых кранов в криогенном исполнении (DIN), (мм)

DN = D	F	H	ISO 5211	L		F1		S		E	
				F4	F5	PN, (МПа)					
						1,6	4,0	1,6	4,0	1,6	4,0
15	350	185	F05	115	-	-	-	47	-	95	-
20	352	185	F05	120	-	-	-	49	-	105	-
25	360	185	F05	125	-	-	-	55	-	115	-
32	365	185	F05	130	-	-	-	52	-	140	-
40	380	293	F07	140	-	-	-	53	-	150	-
50	387	293	F07	150	-	-	-	63	-	165	-
65	400	293	F07	170	-	-	-	76	-	185	-
80	437	350	F10	180	-	-	-	81	-	200	-
100	451	350	F10	190	-	-	-	91	-	220	235
150	-	-	F12	-	350	425	-	165	-	285	-
150	-	-	F14	-	350	-	487	-	175	-	300
200	-	-	F14	-	400	495	-	200	-	340	-
200	-	-	F16	-	400	-	531	200	-	-	375
250	-	-	F16	-	450	566	-	225	-	405	450
300	-	-	F25	-	500	630	-	250	-	460	515

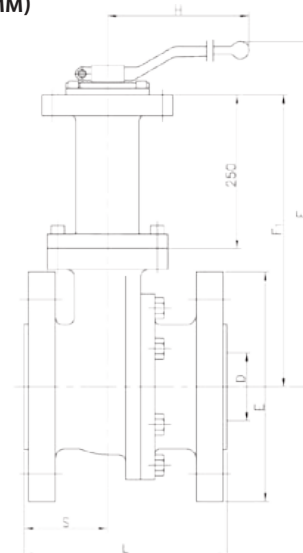

Размеры по стандарту ANSI шаровых кранов в криогенном исполнении (ANSI), (мм)

DN, (")	D	F	H	E		F1		L		S		ISO 5211
				150 Lbs	300 Lbs	150 Lbs	300 Lbs	150 Lbs	300 Lbs	150 Lbs	300 Lbs	
1/2	15	350	185	89	95	-	-	108	140	47	64	F05
3/4	20	352	185	99	118	-	-	117	152	52	76	F05
1	20	360	185	108	124	-	-	127	165	56	70	F05
1 1/2	40	380	293	127	156	-	-	165	191	77	78	F07
2	50	387	293	152	165	-	-	178	216	92	90	F07
3	80	437	350	191	210	-	-	203	283	100	141	F10
4	100	451	350	229	254	-	-	229	305	114	152	F10
6	150	-	-	279	-	425	-	394	-	165	-	F12
6	150	-	-	-	318	-	487	-	403	-	202	F14
8	200	-	-	343	-	495	-	457	-	228	-	F14
8	200	-	-	-	381	-	531	-	502	-	251	F16
10	250	-	-	406	445	566	-	533	568	284	284	F16
12	300	-	-	483	521	630	-	610	648	324	324	F25

Крутящий момент шаровых кранов серии PCG

DN	мм	15	20	25	40	50	65	80	100	150	200	250	300
	дюймы	1/2	3/4	1	1 1/2	2	2 1/2	3	4	6	8	10	12
DIN		20	35	55	82	120	150	305	460	680	1100	1630	2360
ANSI 300		18	30	60	80	110	130	270	410	620	920	1420	2100
ANSI 600		28	48	90	115	165	195	405	610	920	1350	2110	3125

Электронные версии чертежей данного оборудования (AutoCAD 2D, 3D, Компас и Revit) вы можете найти на сайте www.adl.ru



КРАНЫ ШАРОВЫЕ РЕКОС (Испания)

Кран шаровый Rekos в криогенном исполнении (Плавающий шар)

Диаметр

DN15-100	PN16-40
DN15-50	PN63-100
1/2" - 4"	CL150-300
1/2" - 2"	CL600

Спецификация

№	Деталь	ANSI	DIN
		Нержавеющая сталь	Нержавеющая сталь
1	Корпус	A351 CF8M	1.4408
2	Шар	F316	1.4401
3	Седловое уплотнение*	PCTFE	PCTFE
4	Шток	ХМ-19	ХМ-19
5	Сальниковое уплотнение	PTFE улучшенный + Графит	PTFE улучшенный + Графит
6	Уплотнение корпуса 1	PTFE улучшенный	PTFE улучшенный
7	Уплотнение корпуса 2	Графит	Графит

* Седловое уплотнение доступно в разных материалах

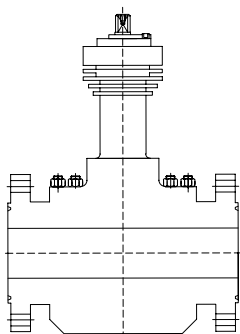
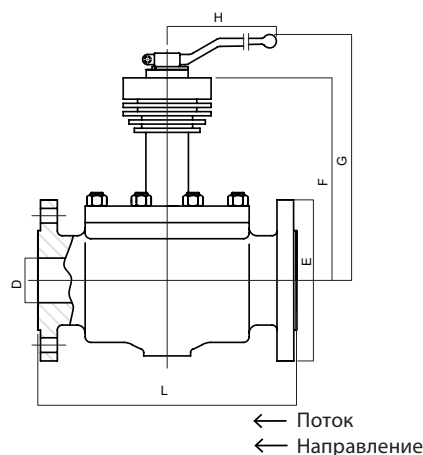
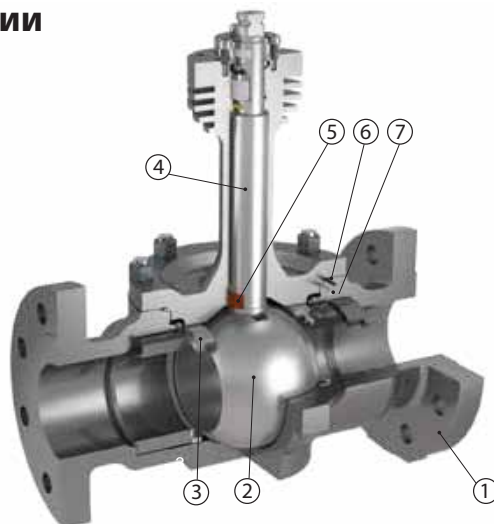

RTJ

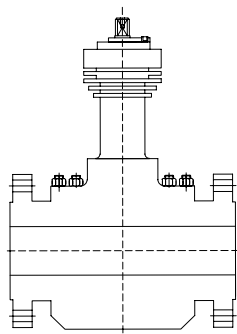

RF

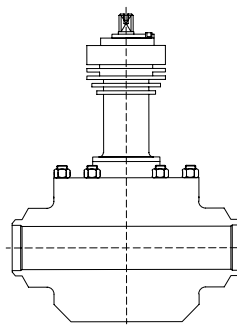

SW
Враструб

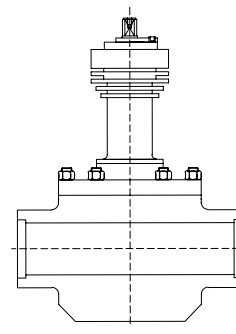

BW
Встык

Размеры, (мм)

NPS	D	CL 150, 300 и 600										
		L				E			F	G	H	ISO 5211
		RTJ	RF	SW	BW	150	300	600				
1/2"	15	216	216	216	216	90	95	95	299	356	185	F05
3/4"	32	229	229	229	229	100	115	115	303	360	185	F05
1"	25	216	216	216	216	110	125	125	299	356	185	F05
1 1/4"	32	229	229	229	229	115	135	135	303	360	185	F05
1 1/2"	40	241	241	241	241	125	155	155	307	377	293	F07
2"	50	295	292	292	292	150	165	165	315	385	293	F07
2 1/2"	65	333	330	330	330	180	190	-	325	395	293	F07
3"	80	359	356	356	356	190	210	-	327	431	450	F10
4"	100	435	432	432	432	230	255	-	340	444	450	F10



АДЛ — РАЗРАБОТКА, ПРОИЗВОДСТВО И ПОСТАВКИ оборудования для инженерных систем

Компания оставляет за собой право вносить конструктивные изменения

+7 (495) 937-89-68, +7 (495) 221-63-78 | info@adl.ru | www.adl.ru | Интернет-магазин: www.valve.ru

Электронные версии чертежей данного оборудования (AutoCAD 2D, 3D, Компас и Revit) вы можете найти на сайте www.adl.ru

КРАНЫ ШАРОВЫЕ РЕКОС (Испания)

Кран шаровый Rekos в криогенном исполнении (Full trunnion)

Диаметр

DN80-1050	PN10-100
DN80-500	PN160-250
DN80-300	PN320-400
3"-42"	CL150-600
3"-20"	CL900-1500
3"-12"	CL2500

Спецификация

№	Деталь	ANSI	DIN
		Нержавеющая сталь	Нержавеющая сталь
1	Корпус	A351 CF8M	1.4408
2	Шар	F316	1.4401
3	Седловое уплотнение*	PCTFE	PCTFE
4	Шток	XM-19	XM-19
5	Сальниковое уплотнение	PTFE улучшенный + Графит	PTFE улучшенный + Графит
6	Уплотнение корпуса 1	PTFE улучшенный	PTFE улучшенный
7	Уплотнение корпуса 2	Графит	Графит

* Седловое уплотнение доступно в разных материалах

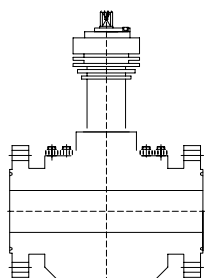
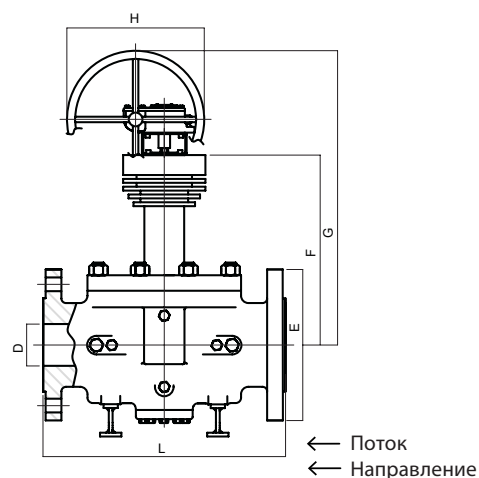
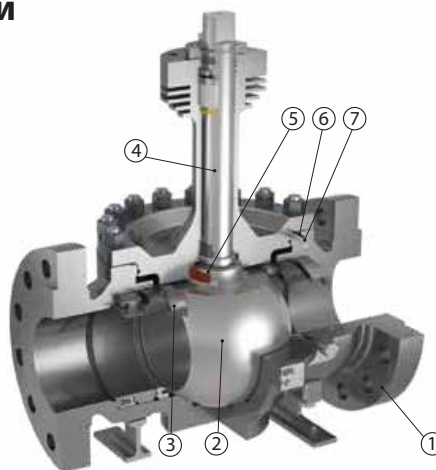

RTJ

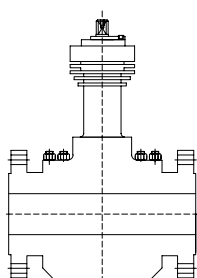

RF

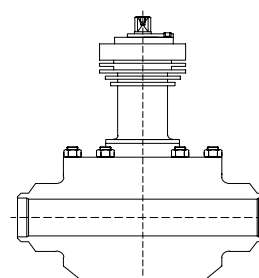

BW
Встык

Размеры, (мм)

NPS	D	L			E			F			GEARBOX						M			N			ISO 5211		
		RF	RTJ	BW	150	300	600	150	300	600	G			H			150	300	600	150	300	600	150	300	600
											150	300	600	150	300	600									
3"	80	356	359	356	190	210	210	327	327	327	586	586	586	202	202	202	422	432	432	230	230	240	F10	F10	F10
4"	100	432	435	432	230	255	275	340	340	340	599	599	661	202	202	271	455	468	478	283	283	295	F10	F10	F12
6"	150	559	562	559	280	320	355	438	438	438	759	759	860	271	271	386	660	660	663	356	356	370	F12	F12	F14
8"	201	660	663	660	345	380	420	477	477	477	798	899	875	271	386	455	742	742	747	444	444	464	F14	F14	F16-1
10"	252	787	790	787	405	445	510	508	508	508	930	930	906	386	386	455	818	818	826	507	507	533	F14	F14	F16-1
12"	303	838	841	838	485	520	560	541	541	541	883	939	889	386	455	353	892	892	902	595	595	607	F16	F16	F25
14"	334	889	892	889	535	585	605	885	935	955	1283	1283	1310	455	353	430	1152	1227	1257	660	660	660	F16	F16	F25
16"	385	991	994	991	595	650	685	945	1000	1035	1293	1355	1347	353	430	390	1242	1325	1378	700	700	700	F16	F16	F25
18"	436	1092	1095	1092	635	710	745	1035	1110	1145	1390	1422	1504	430	390	482	1352	1465	1517	755	755	755	F25	F25	F30
20"	487	1194	1200	1194	700	775	815	1100	1175	1215	1455	1487	1574	430	390	482	1450	1563	1622	880	880	880	F25	F25	F30
24"	589	1397	1407	1397	815	915	940	1245	1345	1370	1557	1704	1755	390	482	509	1652	1802	1840	1040	1040	1040	F30	F35	F35

Электронные версии чертежей данного оборудования (AutoCAD 2D, 3D, Компас и Revit) вы можете найти на сайте www.adl.ru



АДЛ — РАЗРАБОТКА, ПРОИЗВОДСТВО И ПОСТАВКИ оборудования для инженерных систем

Компания оставляет за собой право вносить конструктивные изменения

+7 (495) 937-89-68, +7 (495) 221-63-78 | info@adl.ru | www.adl.ru | Интернет-магазин: www.valve.ru

КРАНЫ ШАРОВЫЕ РЕКОС (Испания)

Регулирующие краны с V-портом

Применение

Шаровые краны с V-портом предназначены для регулирования расходов рабочей среды, но, благодаря своей конструкции выполняют и роль запорной арматуры, обеспечивая полную герметичность в закрытом положении. Широкий выбор материалов изготовления позволяет подобрать подходящее решения для большинства применений.

Технические характеристики

Стандарт	DIN	ANSI
Условный диаметр	DN8-150	1/4"-6"
Условное давление	PN16-40	150/300lbs

Основные особенности:

- конструкция с плавающим шаром;
- двух-, трех-составные краны с разборной конструкцией*;
- шар с вырезом различной формы (15°, 30°, 60°, 90°);
- полимерное седловое уплотнение, уплотнение металл по металлу;
- шток с защитой от вылета;
- уплотнения штока не требуют обслуживания;
- антистатическое исполнение;
- присоединение: ф/ф; р/р; с/с.

В зависимости от условий эксплуатации и характеристик среды могут быть предложены различные варианты конструктивного и материального исполнения.

Различные формы V-порта и большой выбор вариантов автомати-



V-порт 15°



V-порт 30°



V-порт 60°



V-порт 90°

зации управления краном обеспечивают наиболее приемлемые характеристики регулирования расхода среды.

*Другие конструкции: Trunion, с шаром на опоре, 3-х и 4-х ходовые, межфланцевые, для бункеров доступны по запросу

**Другой тип порта доступен по запросу



DIN

ANSI



КРАНЫ ШАРОВЫЕ РЕКОС (Испания)

Фланцевые краны

Стандартная конструкция

Спецификация

№	Деталь	Материалы	
		Полимерное седло	Металлическое седло
1	Корпус	Нерж. 1.4408 / угл. сталь 1.0619	Нерж. 1.4408 / угл. сталь 1.0619
2	Шар	Нерж. сталь 1.4408	нерж.сталь 1.4408 + карбид хрома
3	Седло	PTFE*	AISI316+карбид хрома*
4	Шток	Нерж сталь AISI 316L	Сталь XM19
5	Уплотнение штока #1	PTFE	Графит
6	Уплотнение штока #2	Графит	Графит
7	Уплотнительное кольцо по штоку	Витон	-

*Варианты материала седла по запросу (карбид вольфрама /стеллит /хром)

Размеры (полнопроходный)

NPS	DN	L		L			F	G	H	ISO5211
		CL150	CL300	F1(1)	F4(2)	F5(3)				
1/2"	15	108	140	130	115	-	52	105	185	F05
3/4"	20	117	152	150	150	-	54	108	185	F05
1"	25	127	165	160	160	-	60	113	185	F05
1 1/2"	40	165	191	180	180	-	75	145	293	F07
2"	50	178	216	230	230	-	84	153	293	F07
2 1/2"	65	190	241	290	290	-	96	166	293	F07
3"	80	203	283	310	310	-	114	199	350	F10
4"	100	229	305	350	350	-	128	221	350	F10
-	125	-	-	425	425	325	-	-	-	-
6"	150	394	403	480	480	350	-	285	750	F12

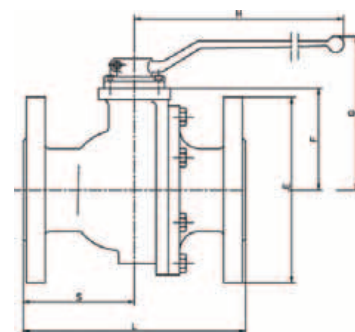
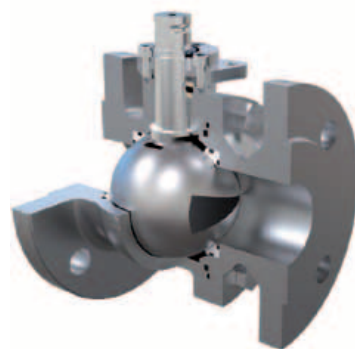

Штампованные краны

Стандартная конструкция

Спецификация

№	Деталь	Материалы	
		Полимерное седло	Металлическое седло
1	Корпус**	Нерж. 1.4408 / угл. сталь 1.0619	Нерж. 1.4408 / угл. сталь 1.0619
2	Шар	Нерж. сталь 1.4408	нерж.сталь 1.4408 + карбид хрома
3	Седло*	Тефлон+графит (PTFE+CG)	AISI316+карбид хрома
4	Шток	Нерж сталь AISI 316L	Сталь XM19
5	Уплотнение штока	Графит	Графит
6	Уплотнение корпуса	Графит	Графит
7	Уплотнительное кольцо по штоку	Витон	Витон

*Варианты материала седла по запросу (карбид вольфрама /стеллит /хром)

**Другие материалы корпуса под запрос

Размеры (полнопроходный)

NPS	DN	L	F	G	H	ISO5211
1/4"	8	75	31	82	145	F03
3/8"	10	75	31	82	145	F03
1/2"	15	80	34	85	145	F05
3/4"	20	100	39	101	180	F04
1"	25	110	38	105	180	F04
1 1/4"	32	120	41	108	220	F05
1 1/2"	40	140	47	110	220	F07
2"	50	191	58	119	233	F05
2 1/2"	65	210	70	143	425	F07
3"	80	305	88	170	425	F10
4" **	100	305	88	170	425	F10

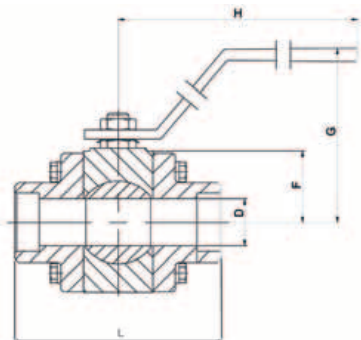

Электронные версии чертежей данного оборудования (AutoCAD 2D, 3D, Компас и Revit) вы можете найти на сайте www.adl.ru



КРАНЫ ШАРОВЫЕ РЕКОС (Испания)

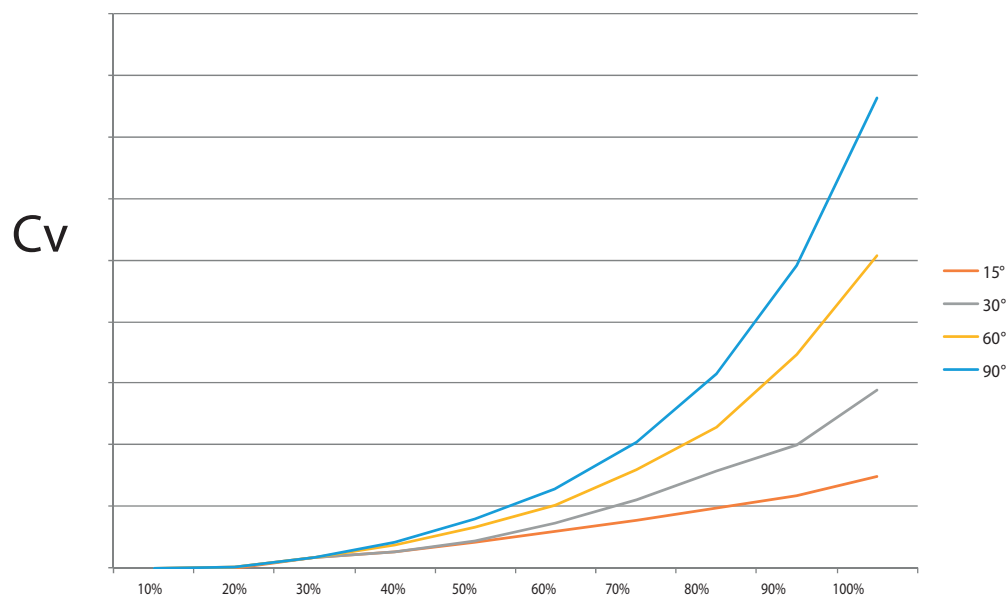

Значения CV

NPS	DN	V-PORT	100%	90%	80%	70%	60%	50%	40%	30%	20%	10%	Стандартный шар с полным проходом
1/2"	15	15°	2,9	2,3	1,9	1,5	1,1	0,8	0,5	0,3	0,0	0,0	23
		30°	5,7	3,9	3,1	2,2	1,4	0,8	0,5	0,3	0,0	0,0	
		60°	10,1	6,9	4,5	3,1	2,0	1,3	0,7	0,3	0,0	0,0	
		90°	15,2	9,8	6,2	4,1	2,5	1,5	0,8	0,3	0,0	0,0	
3/4"	20	15°	4,7	3,9	3,0	2,3	1,7	1,3	0,7	0,4	0,0	0,0	50
		30°	9,3	7,1	5,4	3,9	2,4	1,6	0,8	0,4	0,0	0,0	
		60°	18,6	12,3	8,4	5,6	3,5	2,3	1,0	0,4	0,0	0,0	
		90°	30,6	19,4	12,5	7,4	4,6	2,7	1,4	0,5	0,0	0,0	
1"	25	15°	6,7	5,6	4,8	3,7	2,4	1,9	1,2	0,9	0,2	0,0	88
		30°	14,07	11,2	8,5	6,1	4,4	2,7	1,8	1,0	0,2	0,0	
		60°	30,6	19,8	14,2	9,3	6,2	3,9	2,4	1,1	0,3	0,0	
		90°	46,3	30,5	20,4	13,3	8,5	5,1	2,9	1,2	0,3	0,0	
1 1/4"	32	15°	10,2	6,8	6,8	5,2	3,7	2,8	2,2	1,1	0,5	0,0	126
		30°	20,1	16,0	12,1	8,6	6,0	4,2	2,5	1,6	0,5	0,0	
		60°	39,2	27,2	19,3	13,1	8,8	5,6	3,2	1,7	0,5	0,0	
		90°	70,9	44,3	29,4	18,7	11,8	7,4	4,5	2,3	0,7	0,0	
1 1/2"	40	15°	15,3	13,2	9,1	7,1	6,2	4,2	2,8	1,0	0,0	0,0	231
		30°	34,3	26,8	18,2	13,6	9,9	6,5	2,9	1,6	0,5	0,0	
		60°	66,8	48,1	31,8	21,0	14,2	8,7	3,6	1,9	0,4	0,0	
		90°	116,3	75,4	46,6	29,9	18,8	11,6	6,5	2,8	0,7	0,0	
2"	50	15°	21,5	16,9	16,0	12,4	10,0	5,2	4,4	2,3	0,7	0,0	358
		30°	47,4	37,4	27,3	20,7	14,1	9,6	6,5	3,0	1,1	0,0	
		60°	92,0	69,6	49,1	31,9	21,3	13,9	8,5	4,2	1,3	0,0	
		90°	173,4	110,4	73,4	48,5	29,5	18,5	11,5	5,1	1,4	0,0	
2 1/2"	65	15°	32,0	26,7	22,3	17,9	13,3	9,6	6,9	3,5	1,2	0,0	555
		30°	72,1	58,1	44,7	31,2	22,9	14,4	9,1	4,5	1,9	0,0	
		60°	137,0	97,8	73,3	48,1	31,7	20,6	13,5	5,8	1,8	0,0	
		90°	230,2	164,4	109,0	76,7	46,1	29,7	19,2	10,6	1,6	0,0	
3"	80	15°	60,6	42,1	33,9	25,5	20,5	15,8	10,2	5,1	2,3	0,0	1110
		30°	135,6	103,9	74,9	55,3	38,6	25,2	15,6	6,5	2,5	0,0	
		60°	245,4	175,5	144,6	106,0	69,7	35,60	20,3	17,4	1,8	0,0	
		90°	501,6	303,1	203,1	128,3	83,5	49,54	28,6	15,0	2,7	0,0	
4"	100	15°	76,6	68,5	56,6	43,5	33,7	23,61	14,4	9,6	4,7	0,0	1965
		30°	208,3	171,1	131,0	94,7	69,8	45,63	25,3	13,9	5,07	0,0	
		60°	431,8	317,1	226,9	154,5	105,5	67,34	32,2	19,9	8,4	0,0	
		90°	847,82	522,4	341,7	221,8	144,8	95,41	56,5	31,6	9,3	0,0	
6"	150	15°	190,9	144,5	117,4	98,0	71,0	51,6	38,7	24,5	9,5	0,0	4739
		30°	473,4	368,9	264,5	188,3	134,2	90,3	60,6	32,3	11,6	0,0	
		60°	1052,6	732,7	534,1	350,9	228,3	141,9	86,4	43,9	12,9	0,0	
		90°	1666,7	1148,1	749,5	492,8	301,9	187,1	113,5	58,1	18,6	0,0	

Электронные версии чертежей данного оборудования (AutoCAD 2D, 3D, Компас и Revit) вы можете найти на сайте www.adl.ru



КРАНЫ ШАРОВЫЕ BV

Маркировка

BV17

04

025

63

C/C

1

2

3

4

5

1 Тип исполнения

BV16	Одноствавной, неполнопроходный
BV17	Трехствавной
BV18	Двухствавной
BV3	Трехходовой, неполнопроходный
BV20*	Двух/трехствавной, краны специального исполнения

2 Материал корпуса

03	Углеродистая сталь
04	Нержавеющая сталь

3 Номинальный диаметр, DN

4 Номинальное давление, PN

5 Присоединение

M/Ф	Межфланцевое
Ф/Ф	Фланцевое
C/C	сварное
P/P	Резьбовое

* краны BV20 специального исполнения для тяжелых условий эксплуатации, документация предоставляется по запросу.

Кран шаровый двухходовой серии BV16, DN 8–50, PN 6,3 МПа из нержавеющей стали неполнопроходной

Применение

Шаровые краны BV16 применяются на системах водоснабжения, пожаротушения, пароконденсатных системах, системах транспортировки и перекачки топлива, на слабых кислотах и щелочах. Используются для обвязки сепараторов и котлов, в пневмосистемах со сжатым воздухом и с нейтральными газами, для установки манометров и в качестве сливных кранов.

Краны BV16 имеют полупроходную конструкцию. Запасные уплотнения для штока и шара не поставляются.

Технические характеристики

Максимальное давление	6,3 МПа
Диапазон рабочих температур	-60...+200 °С
Присоединение	Внутренняя резьба BSP (ГОСТ 6357-81)

Спецификация

1	Гайка	08X18H10 (304)
2	Гровер	08X18H10 (304)
3	Рукоятка	08X18H10 (304)+ ПВХ
4	Гровер	08X18H10 (304)
5	Сальник	PTFE
6	Уплотнение штока	PTFE
7	Шток	03X17H14M3 (316)
8	Седло	PTFE+25% Графита
9	Корпус	03X17H14M3 (CF8M)
10	Прижимная Гайка	08X18H10 (304)
11	Шайба	08X18H10 (304)
12	Шар	03X17H14M3 (316)
13	Седло	PTFE+25% Графита

Размеры, (мм)

Артикул	DN (мм)	Размеры, (мм)				Масса, (кг)
		d	H	L	E	
BL09A661564	8	5	32	40	72	0,1
BL09A661565	10	7	32	44	72	0,1
BL09A661567	15	9	36	54	95	0,2
BL09A661568	20	12	38	59	100	0,3
BL09A661569	25	15	45	71	115	0,5
BL09A661570	32	20	55	78	135	1
BL09A661571	40	25	60	84	145	1
BL09A661572	50	32	63	101	155	1,5



Сделано в



Диаграмма «Температура – Давление»



Пример заказа

BV16.04.015.63.P/P (кран BV16, корпус из нержавеющей стали, DN 15, PN 6,3 МПа, присоединение резьбовое).

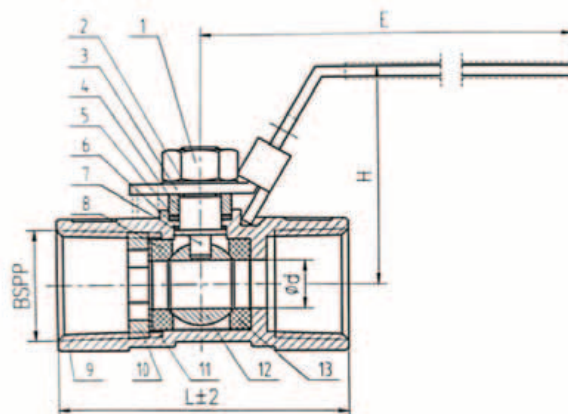
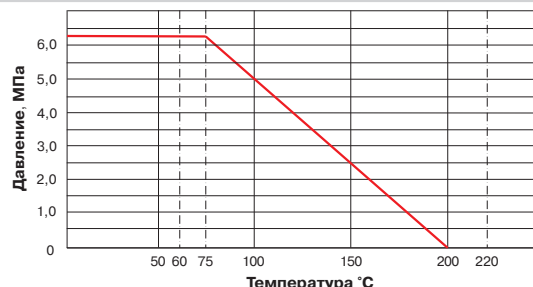
Коэффициент пропускной способности, (м³/ч)

DN	8	10	15	20	25	32	40	50
Kvs	2,4	4,7	8,1	15	18	38	60	105



АДЛ — РАЗРАБОТКА, ПРОИЗВОДСТВО И ПОСТАВКИ
оборудования для инженерных систем

Компания оставляет за собой право вносить
конструктивные изменения

+7 (495) 937-89-68, +7 (495) 221-63-78 | info@adl.ru | www.adl.ru | Интернет-магазин: www.valve.ru

КРАНЫ ШАРОВЫЕ BV

Кран шаровый двухходовой серии BV15, DN 8–80, PN 4,0/6,3 МПа, из нержавеющей стали

Применение

Шаровые краны BV15 применяются на системах водоснабжения, пожаротушения, пароконденсатных системах, системах транспортировки и перекачки топлива, на слабых кислотах и щелочах. Используются для обвязки сепараторов и котлов, в пневмосистемах со сжатым воздухом и с нейтральными газами. Маленькие габариты позволяют установить эти краны взамен латунных и бронзовых кранов, обеспечивая увеличенный срок службы и повышенную коррозионную стойкость.

Краны BV15 имеют полнопроходную конструкцию. Запасные уплотнения для штока и шара не поставляются.

Технические характеристики

	DN 8–50	DN 65–80
Максимальное давление	6,3* МПа	4,0 МПа
Диапазон рабочих температур	–60...+200 °С	
Присоединение	Внутренняя резьба BSP (ГОСТ 6357-81)	

* Возможно исполнение на 10 и 14 МПа.

Спецификация

1	Гайка	08X18H10 (304)
2	Гровер	08X18H10 (304)
3	Шток	03X17H14M3 (316)
4	Рукоятка	08X18H10 (304)
5	Прижим	08X18H10 (304)
6	Сальник	PTFE
7	Уплотнение штока	PTFE
8	Крышка корпуса	03X17H14M3 (CF8M)
9	Уплотнение корпуса	PTFE
10	Седло	PTFE+25% Графита
11	Шар	03X17H14M3 (316)
12	Корпус	03X17H14M3 (CF8M)

Размеры, (мм)

Артикул	DN (мм)	d	H	L	E	Масса, (кг)
BL09A661573	8	10	55	52	95	0,3
BL09A661574	10	15	55	64	105	0,3
BL09A661575	15	20	60	72	120	0,3
BL09A661576	20	25	70	83	140	0,6
BL09A661577	25	32	75	96	145	1
BL09A661578	32	38	90	103	160	1,2
BL09A661579	40	49	100	123	175	2
BL09A661580	50	65	130	185	220	2,2
BL09A661581	65	80	140	205	235	5,1
BL09A661582	80	80	205	140	235	7,8



Диаграмма «Температура – Давление»



Пример заказа

BV15.04.015.63.P/P (кран BV15, корпус из нержавеющей стали, DN 15, PN 6,3 МПа, присоединение резьбовое).

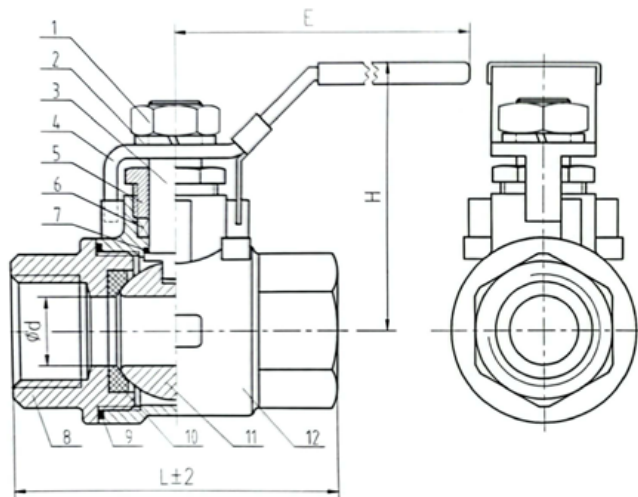
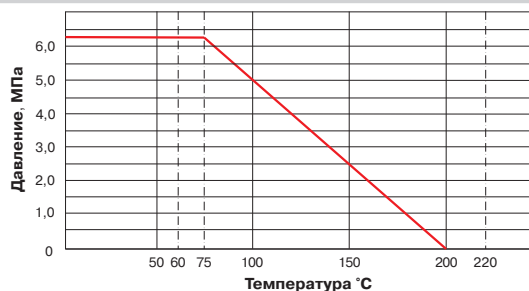

КРАНЫ ШАРОВЫЕ BV (Торговый Дом АДЛ, Россия)

Кран шаровый двухходовой серии BV17, DN 8–100, PN 4,0/6,3 МПа из нержавеющей стали без ISO-фланца, присоединение под сварку (Торговый Дом АДЛ, Россия)

Применение

Шаровые краны BV17 применяются на системах водоснабжения, пожаротушения, пароконденсатных системах, системах транспортировки и перекачки топлива, на слабых кислотах и щелочах. Используются в пищевой промышленности, в том числе на ликеро-водочных, молочных, кондитерских, консервных и многих других производствах.

Краны BV17 имеют полнопроходную 3-х составную конструкцию, что позволяет проводить техническое обслуживание кранов, увеличивая срок службы.

Поставляются запасные уплотнения для штока и шара.

Технические характеристики

	DN 8–50	DN 65–100
Максимальное давление	6,3 МПа	4,0 МПа
Диапазон рабочих температур	–60...+200 °С	
Присоединение	сварное	

Спецификация

№	Детали	Материал
1	Гайка	08X18H10 (304)
2	Гровер	08X18H10 (304)
3	Рукоятка	08X18H10 (304)+ ПВХ
4	Прижим	08X18H10 (304)
5	Сальник	PTFE
6	Уплотнение штока	PTFE
7	Шток	03X17H14M3 (316)
8	Болт	08X18H10 (304)
9	Гровер	08X18H10 (304)
10	Гайка	08X18H10 (304)
11	Патрубок	03X17H14M3 (CF8M)
12	Седло	PTFE+25% Графита
13	Корпус	03X17H14M3 (CF8M)
14	Шар	03X17H14M3 (316)

Коэффициент пропускной способности, (м³/ч)

DN	8	10	15	20	25	32
Kvs	6,1	9,6	18	38	60	105
DN	40	50	65	80	100	
Kvs	170	255	480	910	1500	

Установка

При монтаже BV17 с присоединением — сварное, необходимо перед сваркой предварительно разобрать кран, а после приварки патрубков к трубопроводу, произвести сборку.

Размеры, (мм)

Артикул P/P	DN (мм)	Размеры (мм)				Масса, (кг)
		d	H	L	E	
BL09A661584	8	15	55	75	105	0,6
BL09A661585	10	20	65	80	120	0,6
BL09A661586	15	25	70	90	140	0,8
BL09A661587	20	32	80	110	145	0,9
BL09A661590	25	40	90	120	160	1,3
BL09A661591	32	50	100	140	175	2
BL09A661592	40	65	125	165	220	3
BL09A661593	50	80	135	205	235	4
BL09A661595	65	100	180	251	325	8,5
BL09A661596	80	80	135	205	235	11
BL09A661597	100	100	180	240	325	18,6

Примечание. Сварное присоединение доступно как в стандартном исполнении, так и с удлиненными патрубками.



Сделано в АДЛ



Диаграмма «Температура — Давление»



Пример заказа

BV17.04.025.63.C/C (кран серии BV17, корпус из нержавеющей стали, DN 25, PN 6,3 МПа, присоединение — сварное).

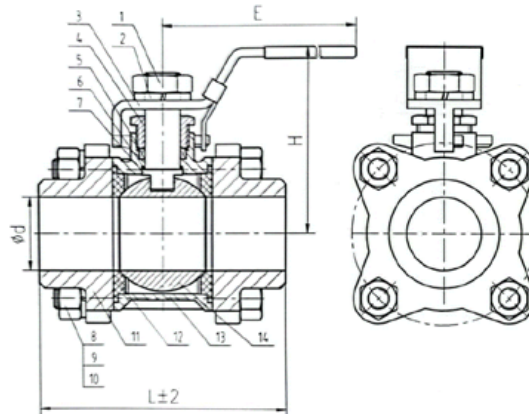
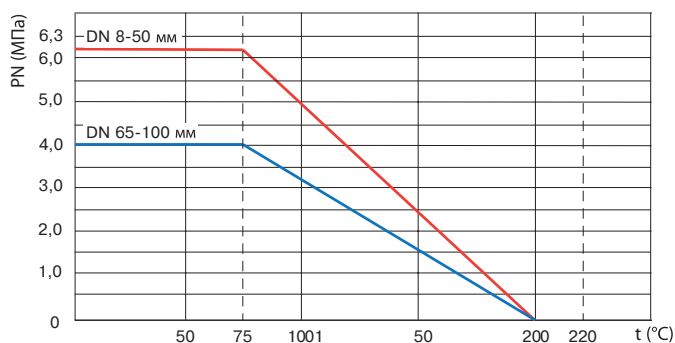
КРАНЫ ШАРОВЫЕ BV (Торговый Дом АДЛ, Россия)

Кран шаровый двухходовой серии BV17, DN 8–100, PN 4,0/6,3 МПа из нержавеющей стали без ISO-фланца, резьбовое присоединение (Торговый Дом АДЛ, Россия)

Применение

Шаровые краны BV17 применяются на системах водоснабжения, пожаротушения, пароконденсатных системах, системах транспортировки и перекачки топлива, на слабых кислотах и щелочах. Используются в пищевой промышленности, в том числе на ликеро-водочных, молочных, кондитерских, консервных и многих других производствах.

Краны BV17 имеют полнопроходную 3-х составную конструкцию, что позволяет проводить техническое обслуживание кранов, увеличивая срок службы.

Поставляются запасные уплотнения для штока и шара.

Технические характеристики

	DN 8–50	DN 65–100
Максимальное давление	6,3 МПа	4,0 МПа
Диапазон рабочих температур	–60...+200 °С	
Присоединение	Внутренняя резьба BSP (ГОСТ 6357-81)	

Спецификация

№	Детали	Материал
1	Гайка	08X18H10 (304)
2	Гровер	08X18H10 (304)
3	Рукоятка	08X18H10 (304)+ ПВХ
4	Прижим	08X18H10 (304)
5	Сальник	PTFE
6	Уплотнение штока	PTFE
7	Шток	03X17H14M3 (316)
8	Болт	08X18H10 (304)
9	Гровер	08X18H10 (304)
10	Гайка	08X18H10 (304)
11	Патрубок	03X17H14M3 (CF8M)
12	Седло	PTFE+25% Графита
13	Корпус	03X17H14M3 (CF8M)
14	Шар	03X17H14M3 (316)

Коэффициент пропускной способности, (м³/ч)

DN	8	10	15	20	25	32
Kvs	6,1	9,6	18	38	60	105
DN	40	50	65	80	100	
Kvs	170	255	480	910	1500	

Размеры, (мм)

Артикул P/P	DN (мм)	Размеры (мм)				Масса, (кг)
		d	H	L	E	
BL09A661584	8	8	45	62	95	0,6
BL09A661585	10	10	45	62	95	0,6
BL09A661586	15	15	55	75	105	0,8
BL09A661587	20	20	65	80	120	0,9
BL09A661590	25	25	70	90	140	1,3
BL09A661591	32	32	80	110	145	2
BL09A661592	40	38	90	120	160	3
BL09A661593	50	49	100	140	175	4
BL09A661595	65	65	125	185	220	8,5
BL09A661596	80	80	135	205	235	11
BL09A661597	100	100	180	240	325	18,6

Примечание. Сварное присоединение доступно как в стандартном исполнении, так и с удлиненными патрубками.

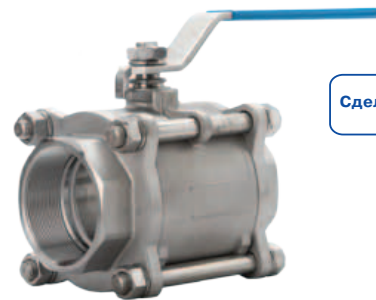

Сделано в АДЛ



Диаграмма «Температура — Давление»



Пример заказа

BV17.04.025.63.P/P (кран серии BV17, корпус из нержавеющей стали, DN 25, PN 6,3 МПа, присоединение – резьбовое).

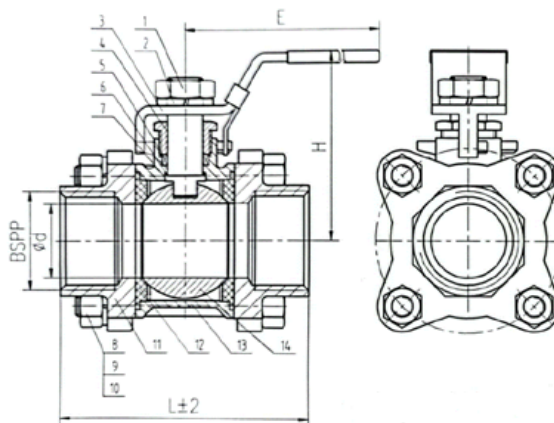
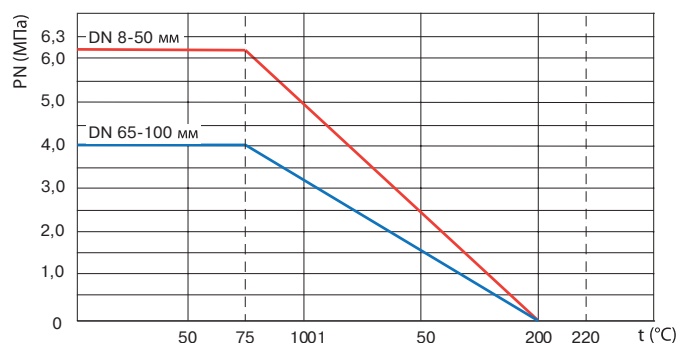

АДЛ — РАЗРАБОТКА, ПРОИЗВОДСТВО И ПОСТАВКИ оборудования для инженерных систем

Компания оставляет за собой право вносить конструктивные изменения

+7 (495) 937-89-68, +7 (495) 221-63-78 | info@adl.ru | www.adl.ru | Интернет-магазин: www.valve.ru

КРАНЫ ШАРОВЫЕ BV

Кран шаровый двухходовой серии BV17, DN 8–100, PN 4,0/6,3 МПа из нержавеющей стали с ISO-фланцем, присоединение под сварку

Применение

Шаровые краны BV17 с ISO-фланцем применяются на системах водоснабжения, пожаротушения, пароконденсатных системах, системах транспортировки и перекачки топлива, на слабых кислотах и щелочах. Используются в пищевой промышленности, в том числе на ликеро-водочных, молочных, кондитерских, консервных и многих других производствах.

Благодаря ISO-фланцу на кран можно установить пневмо или электропривод, также возможна установка редуктора или концевых выключателей. Шаровые краны BV17 с ISO-фланцем имеют полнопроходную 3-х составную конструкцию, позволяет проводить техническое обслуживание кранов, увеличивая срок службы. Поставляются запасные уплотнения для штока и шара.



Сделано в АДЛ

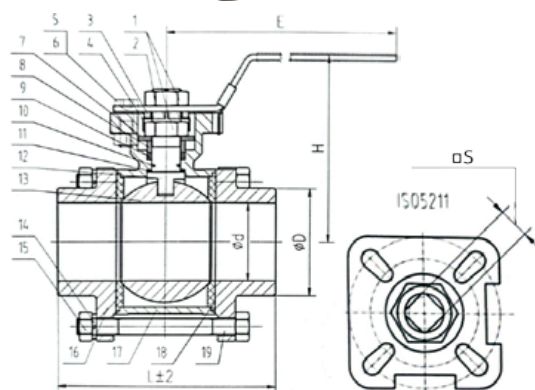

Технические характеристики

	DN 15–50	DN 65–100
Максимальное давление	6,3 МПа	4,0 МПа
Диапазон рабочих температур	–60...+200 °С	
Присоединение	сварное	

Спецификация

№	Деталь	Материал
1	Гайка	08X18H10 (304)
2	Рукоятка	08X18H10 (304)+ ПВХ
3	Шайба	08X18H10 (304)
4	Упор	08X18H10 (304)
5	Стопорный Винт	08X18H10 (304)
6	Гайка	08X18H10 (304)
7	Тарельчатая пружина	08X18H10 (304)
8	Прижим	08X18H10 (304)
9	Сальник	PTFE
10	Центрирующее кольцо	Витон (FKM)
11	Уплотнение штока	PTFE
12	Шток	03X17H14M3 (316)
13	Шар	03X17H14M3 (316)
14	Гровер	08X18H10 (304)
15	Болт	08X18H10 (304)
16	Патрубок	03X17H14M3 (CF8M)
17	Корпус	03X17H14M3 (CF8M)
18	Седло	PTFE+25% Графита
19	Болт	08X18H10 (304)

Коэффициент пропускной способности, (м³/ч)

DN	8	10	15	20	25	32
Kvs	6,1	9,6	18	38	60	105

DN	40	50	65	80	100
Kvs	170	255	480	910	1500

Размеры, (мм)

Артикул P/P	DN (мм)	Размеры (мм)						Масса, (кг)	Крутящий момент Нм
		d	H	L	E	ISO	S		
BL09B661705	8	11	70	64	125	F03/F04	9	0,6	6
BL09B661706	10	12	70	64	125	F03/F04	9	0,6	6
BL09B661707	15	15	70	75	125	F03/F04	9	0,8	6
BL09B661709	20	20	70	80	125	F03/F04	9	0,9	10
BL09B661712	25	25	85	90	155	F05/F07	11	1,3	19
BL09B661713	32	32	90	110	155	F05/F07	11	2	22
BL09B661715	40	38	110	120	185	F05/F07	14	3	37
BL09B661716	50	49	125	140	185	F05/F07	14	4	50
BL09B661717	65	65	140	185	260	F07/F10	17	8,5	75
BL09B661718	80	80	155	205	260	F07/F10	17	12	110
BL09B661719	100	100	185	240	300	F07/F10	22	18,6	150

Диаграмма «Температура — Давление»

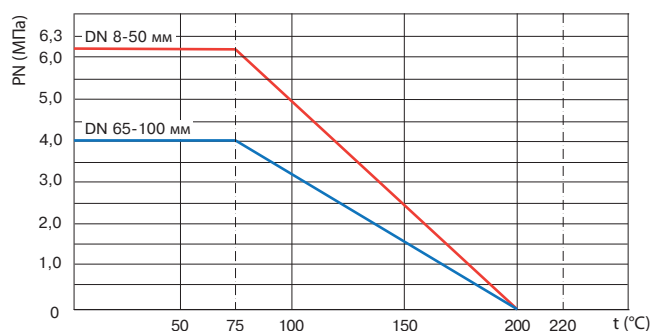

Пример заказа

BV17.04.25.63 C/C. с ISO фланцем (кран серии BV17 корпус из нержавеющей стали DN 25, PN 6,3 МПа, присоединение — сварное).

Установка

При монтаже BV17 с присоединением — сварное, необходимо перед сваркой предварительно разобрать кран, а после приварки патрубков к трубопроводу, произвести сборку.

КРАНЫ ШАРОВЫЕ BV

Кран шаровый двухходовой серии BV17, DN 8–100, PN 4,0/6,3 МПа из нержавеющей стали с ISO-фланцем, резьбовое присоединение

Применение

Шаровые краны BV17 с ISO-фланцем применяются на системах водоснабжения, пожаротушения, пароконденсатных системах, системах транспортировки и перекачки топлива, на слабых кислотах и щелочах. Используются в пищевой промышленности, в том числе на ликеро-водочных, молочных, кондитерских, консервных и многих других производствах.

Благодаря ISO-фланцу на кран можно установить пневмо или электропривод, также возможна установка редуктора или концевых выключателей. Шаровые краны BV17 с ISO-фланцем имеют полнопроходную 3-х составную конструкцию, позволяет проводить техническое обслуживание кранов, увеличивая срок службы. Поставляются запасные уплотнения для штока и шара.

Технические характеристики

	DN 15–50	DN 65–100
Максимальное давление	6,3 МПа	4,0 МПа
Диапазон рабочих температур	–60...+200 °С	
Присоединение	Внутренняя резьба BSP (ГОСТ 6357-81)	

Спецификация

№	Деталь	Материал
1	Гайка	08X18H10 (304)
2	Рукоятка	08X18H10 (304)+ ПВХ
3	Шайба	08X18H10 (304)
4	Упор	08X18H10 (304)
5	Стопорный Винт	08X18H10 (304)
6	Гайка	08X18H10 (304)
7	Тарельчатая пружина	08X18H10 (304)
8	Прижим	08X18H10 (304)
9	Сальник	PTFE
10	Центрирующее кольцо	Витон (FKM)
11	Уплотнение штока	PTFE
12	Шток	03X17H14M3 (316)
13	Шар	03X17H14M3 (316)
14	Гровер	08X18H10 (304)
15	Болт	08X18H10 (304)
16	Патрубок	03X17H14M3 (CF8M)
17	Корпус	03X17H14M3 (CF8M)
18	Седло	PTFE+25% Графита
19	Болт	08X18H10 (304)

Коэффициент пропускной способности, (м³/ч)

DN	8	10	15	20	25	32
Kvs	6,1	9,6	18	38	60	105

DN	40	50	65	80	100
Kvs	170	255	480	910	1500

Размеры, (мм)

Артикул P/P	DN (мм)	Размеры (мм)						Масса, (кг)	Крутящий момент Нм
		d	H	L	E	ISO	S		
BL09A661685	8	11	70	64	125	F03/F04	9	0,6	6
BL09A661693	10	12	70	64	125	F03/F04	9	0,6	6
BL09A661694	15	15	70	75	125	F03/F04	9	0,8	6
BL09A661696	20	20	70	80	125	F03/F04	9	0,9	10
BL09A661697	25	25	85	90	155	F05/F07	11	1,3	19
BL09A661698	32	32	90	110	155	F05/F07	11	2	22
BL09A661700	40	38	110	120	185	F05/F07	14	3	37
BL09A661701	50	49	125	140	185	F05/F07	14	4	50
BL09A661702	65	65	140	185	260	F07/F10	17	8,5	75
BL09A661703	80	80	155	205	260	F07/F10	17	12	110
BL09A661704	100	100	185	240	300	F07/F10	22	18,6	150



Диаграмма «Температура — Давление»



Пример заказа

BV17.04.25.63P/P.c ISO фланцем (кран серии BV17 корпус из нержавеющей стали DN 25, PN 6,3 МПа, присоединение — резьбовое).

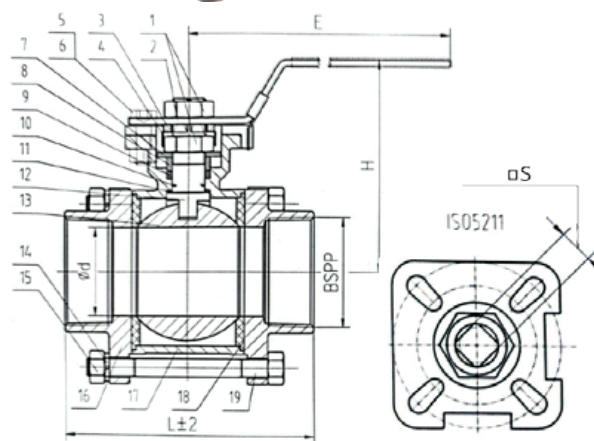
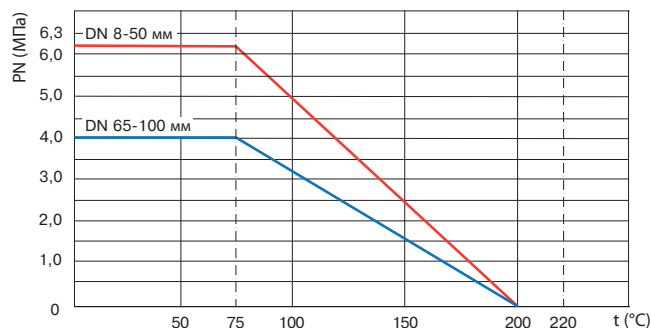

КРАНЫ ШАРОВЫЕ BV (Торговый Дом АДЛ, Россия)

Кран шаровый двухходовой серии BV17, DN 15–100, PN 4,0 МПа из нержавеющей стали, фланцевое присоединение (Торговый Дом АДЛ, Россия)

Применение

Шаровые краны BV17 с фланцевым присоединением применяются на химических и пищевых производствах. Используются в таких средах, как светлые нефтепродукты, пар, конденсат, вода, инертные газы, сжатый воздух.

При использовании на щелочных и кислотных средах необходимо предварительное согласование с инженерами компании АДЛ.

Шаровые краны BV17 с фланцевым присоединением имеют полнопроходную составную конструкцию, что позволяет проводить техническое обслуживание кранов, увеличивая срок службы. На кранах есть ISO-фланец для установки электро- и пневмоприводов.

Поставляются запасные уплотнения для штока и шара.

Технические характеристики

Максимальное рабочее давление	4,0 МПа
Диапазон рабочих температур	-60...+200 °С
Присоединение	Фланцы по ГОСТ 33259-2015 исполнение В
Диаметры	15–100 мм

Спецификация

№	Деталь	Материал
1	Гайка	08X18H10 (304)
2	Рукоятка	08X18H10 (304)+ ПВХ
3	Шайба	08X18H10 (304)
4	Упор	08X18H10 (304)
5	Стопорный Винт	08X18H10 (304)
6	Тарельчатая пружина	08X18H10 (304)
7	Шайба	08X18H10 (304)
8	Сальник	PTFE
9	Центрирующее кольцо	Витон (FKM)
10	Уплотнение штока	PTFE
11	Шток	03X17H14M3 (316)
12	Шар	03X17H14M3 (316)
13	Гровер	08X18H10 (304)
14	Болт	08X18H10 (304)
15	Патрубок	03X17H14M3 (CF8M)
16	Корпус	03X17H14M3 (CF8M)
17	Седло	PTFE+25% Графита
18	Болт	08X18H10 (304)

Коэффициент пропускной способности, (м³/ч)

DN	15	20	25	32	40	50	65	80	100
Kvs	18	38	60	105	170	255	480	910	1500

Размеры, (мм)

Артикул	DN	d	d4	K	D	C	f	N-Ø	H	L	E	ISO	S	Масса, (кг)	Крутящий момент Нм
BL09C661741	15	15	46	65	95	16	2	4-Ø14	70	130	125	F03/F04	9	2,2	6
BL09C661742	20	20	58	75	105	18	2	4-Ø14	70	150	125	F03/F04	9	3	10
BL09C661743	25	25	68	85	115	18	2	4-Ø14	85	160	155	F05/F07	11	3,9	19
BL09C661745	32	32	78	100	140	18	2	4-Ø18	90	180	155	F05/F07	11	5,7	22
BL09C661746	40	38	88	110	150	18	3	4-Ø18	110	200	185	F05/F07	14	6,9	37
BL09C661747	50	49	102	125	165	20	3	4-Ø18	125	230	185	F05/F07	14	9,5	50
BL09C661754	65	65	122	145	185	22	3	4-Ø18	140	290	260	F07/F10	17	15,1	75
BL09C661755	80	80	138	160	200	24	3	4-Ø18	155	310	260	F07/F10	17	20,1	110
BL09C661757	100	100	162	190	235	24	3	8-Ø22	185	350	300	F07/F10	22	32	150



Сделано в АДЛ



Диаграмма «Температура — Давление»



Пример заказа

BV17.04.080.40.Ф/Ф (кран BV17, корпус из нержавеющей стали, DN 80, PN 4,0 МПа, присоединение фланцевое).

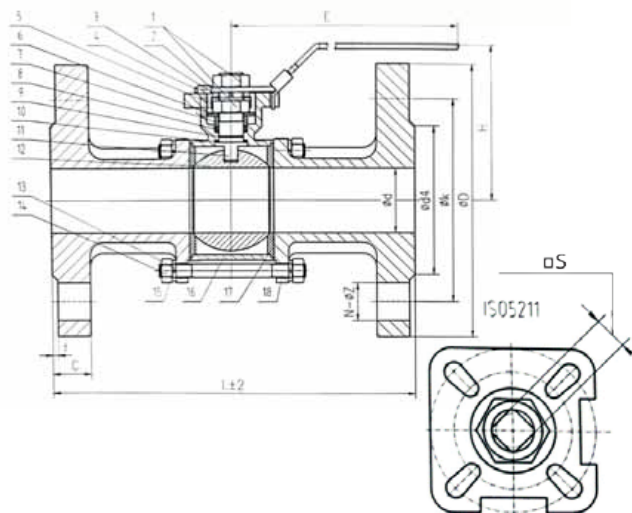
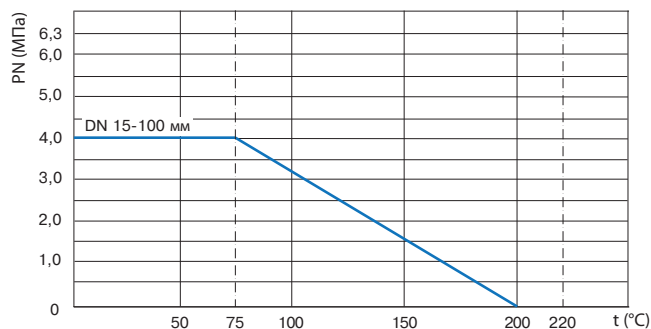
КРАНЫ ШАРОВЫЕ BV (Торговый Дом АДЛ, Россия)

Кран шаровый двухходовой серии BV17, DN 15–100, PN 1,6 МПа из нержавеющей стали, межфланцевый (Торговый Дом АДЛ, Россия)

Применение

Шаровые краны BV17 с межфланцевым присоединением применяются на химических и пищевых производствах. Используются в таких средах, как светлые углеводороды, пар, конденсат, вода, инертные газы, сжатый воздух.

При использовании на щелочных и кислотных средах необходимо предварительное согласование с инженерами компании АДЛ.

Шаровые краны BV17 с межфланцевым присоединением имеют полнопроходную составную конструкцию, что позволяет проводить техническое обслуживание кранов, увеличивая срок службы. Данные краны имеют укороченную строительную длину, что позволяет использовать их на замену задвижек и поворотных затворов. Имеется ISO-фланец для установки электро- и пневмоприводов.

Поставляются запасные уплотнения для штока и шара.

Технические характеристики

Максимальное давление	1,6 МПа
Диапазон рабочих температур	-60...+200 °С
Присоединение	Межфланцевое

Спецификация

№	Деталь	Материал
1	Гайка	08X18H10 (304)
2	Рукоятка	08X18H10 (304)+ ПВХ
3	Шайба	08X18H10 (304)
4	Стопор	08X18H10 (304)
5	Тарельчатая пружина	08X18H10 (304)
6	Гровер	08X18H10 (304)
7	Сальник	PTFE
8	Центрирующее кольцо	Витон (FKM)
9	Уплотнение штока	PTFE
10	Шток	03X17H14M3 (316)
11	Крышка корпуса	03X17H14M3 (CF8M)
12	Шар	03X17H14M3 (316)
13	Седло	PTFE+25% Графита
14	Уплотнение корпуса	PTFE
15	Корпус	03X17H14M3 (CF8M)

Размеры, (мм)

Артикул	DN	d	d4	K	D	C	T	N-M	H	L	E	ISO	S	Масса, (кг)	Крутящий момент Нм
BL01D413463	15	15	48	65	95	2	14	4-M12	70	42	125	F03/F04	9	1,5	6
BL01D413464	20	20	58	75	105	2	16	4-M12	75	44	125	F03/F04	9	1,9	10
BL01D409260	25	25	68	85	115	2	16	4-M12	95	50	155	F05/F07	11	2,3	19
BL01D413465	32	32	78	100	140	2	16	4-M16	100	60	155	F05/F07	11	2,8	22
BL01D413466	40	36	88	110	150	3	16	4-M16	120	65	185	F05/F07	14	4,7	37
BL01D413467	50	49	102	125	165	3	18	4-M16	125	80	185	F05/F07	14	6,1	50
BL01D413468	65	57	122	145	185	3	18	4-M16	140	110	260	F07/F10	17	9,2	75
BL01D413469	80	73	138	160	200	3	20	8-M16	155	120	260	F07/F10	17	11,1	110
BL01D413470	100	90	158	180	220	3	20	8-M16	165	150	300	F07/F10	22	16,5	150



Сделано в АДЛ



Диаграмма «Температура — Давление»



Пример заказа

BV17.04.25.16.M/Ф (DN 25, PN 1,6 МПа, нержавеющая сталь, присоединение межфланцевое).

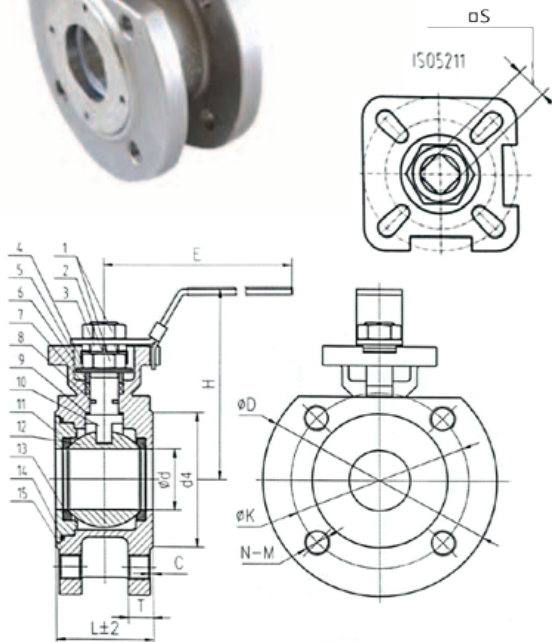
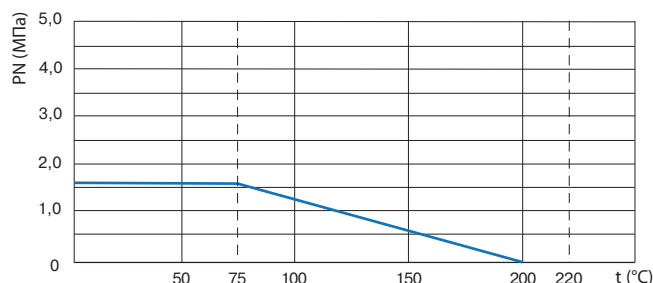

КРАНЫ ШАРОВЫЕ BV

Кран шаровой двухходовой серии BV17, DN 10-250, PN 4,0 МПа фланцевый из углеродистой стали

Применение

Для использования в химической, нефтехимической, нефтегазовой, пищевой, целлюлозно-бумажной, горнодобывающей, сталелитейной промышленности, в паровых и пароконденсатных системах и системах водоснабжения.

Технические характеристики

Условный диаметр, мм	10–250
Условное давление, МПа	4,0
Рабочая температура, °C	–40... +250°C*
Присоединение	фланцевое
Управление	рукоятка, редуктор, пневмопривод, электропривод

*зависит от применяемых материалов и рабочих сред

Спецификация

Деталь	Материалы
Корпус	1.0038
Шар	1.4301
Шток	1.4301
Уплотнение шара	PTFE с графитом
Уплотнение штока	PTFE с графитом
Рукоятка	1.0038

Размеры, (мм)

Артикул	DN	ØC	L	T	P	d x n	W	Масса, кг
BL02A210347	15	15	54	95	65	14x4	14	1,4
BL02A210349	20	20	72	105	75	14x4	16	2,6
BL02A210348	25	25	74	115	85	14x4	16	2,9
BL02A210350	32	32	86	140	100	18x4	18	4
BL02A210351	40	40	94	150	110	18x4	18	5,1
BL02A210352	50	50	113	165	125	18x4	20	8,9
BL02A210353	65	62	123	185	145	18x4	22	10,6
BL02A210355	80	75	141	200	160	18x8	24	13,5
BL02A210356	100*	85	161	235	190	22x6 M20x2	26	18,7
BL02A454364	125	105	183	270	220	26x8	28	26,5
BL02A221240	150**	130	210	300	250	26x8	30	40,2
BL02A454356	200***	162	258	360	310	29,5x12	32	69,5
BL02A380262	250***	200	324	425	370	32,5x12	35	107

* типоразмер DN100 и выше — неполнопроходные конструкции

** рекомендуется применение редуктора

*** только с редуктором



Сделано в АДЛ



Диаграмма «Температура — Давление»



Пример заказа

BV17.03.020.40.М/Ф — (кран серии BV17, корпус из углеродистой стали, DN 20, PN 4,0 МПа, присоединение межфланцевое).

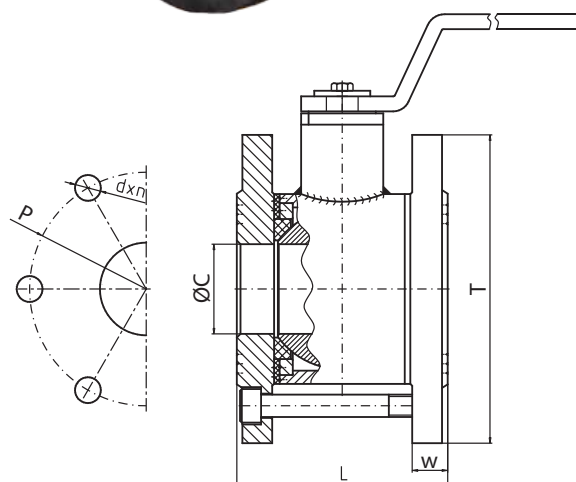
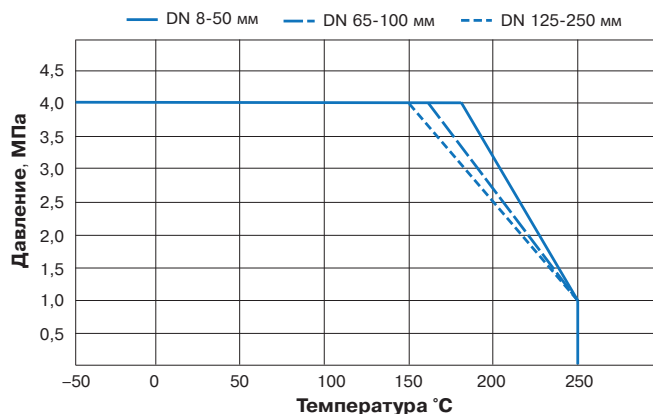
КРАНЫ ШАРОВЫЕ BV

Кран шаровый двухходовой серии BV17, DN 15–100, PN 4,0 МПа из хладостойкой углеродистой стали межфланцевый

Применение

Шаровые краны BV17 с межфланцевым присоединением применяются на химических и пищевых производствах. Используются в таких средах, как светлые углеводороды, пар, конденсат, вода, инертные газы, сжатый воздух. При использовании на щелочных и кислотных средах необходимо предварительное согласование с инженерами компании АДЛ.

Шаровые краны BV17 с межфланцевым присоединением имеют полнопроходную составную конструкцию, что позволяет проводить техническое обслуживание кранов, увеличивая срок службы. Данные краны имеют укороченную строительную длину, что позволяет использовать их на замену задвижек и поворотных затворов. Имеется ISO-фланец для установки электро- и пневмоприводов.

Технические характеристики

Условный диаметр	15–100
Условное давление	4,0 МПа
Диапазон рабочих температур	–60...+250 °С*
Присоединение	Межфланцевое
Управление	Рукоятка

* Зависит от применяемых материалов и рабочих сред.

Спецификация

Деталь	Материал
Корпус	A 355
Прижимная пластина	A 355
Шар	1.4301
Шток	14305
Седло	PTFE + графит
Сальник	PTFE
Обойма	A 355
Крепление рукоятки	A 304
Рукоятка	A 355

Пример заказа

BV17.03.020.40.М/Ф (кран BV17, корпус из хладостойкой углеродистой стали, DN 20, PN 4,0 МПа, межфланцевое присоединение).

Размеры, (мм)

Артикул	DN (мм)	Размеры (мм)						крутящий момент НМ	ISO-фланец	квадрат на штоке	высота штока над фланцем	Масса (кг)
		ØD	ØM	L	B	H	W					
BL04A446509	15	15	50	48	44	94	147	15	нет*	нет*	нет*	0,600
BL04A446591	20	20	60	48	46	122	167	21	нет*	нет*	нет*	0,750
BL04A446592	25	25	70	52	57	133	167	29	нет*	нет*	нет*	1,150
BL04A446593	32	32	82	61	61	137	167	31	нет*	нет*	нет*	1,600
BL04A446594	40	38	92	72	65	141	217	52	нет*	нет*	нет*	2,200
BL04A446595	50	50	107	82	91	168	320	80	F7	17X17	19	3,9
BL04A446597	65	65	127	98	102	202	360	110	F7	17X17	19	5,731
BL04A446598	80	76	142	120	110	273	360	150	F7	17X17	19	9,044
BL04A446599	100	94	164	135	134	280	472	250	F10	22X22	24	13,946

* По согласованию возможно исполнение с ISO фланцем F5 (шток с квадратом 14X14, высота от фланца 16 мм).



Диаграмма «Температура — Давление»



КРАНЫ ШАРОВЫЕ BV (Торговый Дом АДЛ, Россия)

Кран шаровый двухходовой серии BV18, DN 15–200, PN 1,6/4,0 МПа из углеродистой и нержавеющей стали (Торговый Дом АДЛ, Россия)

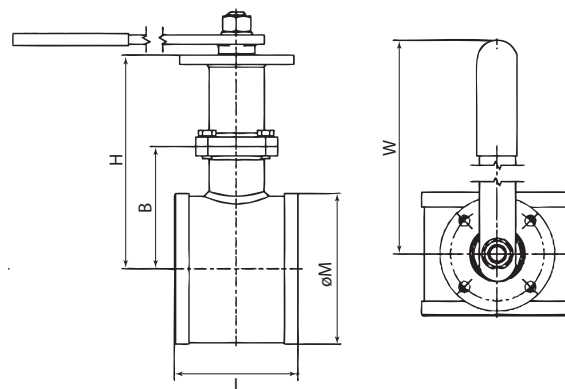
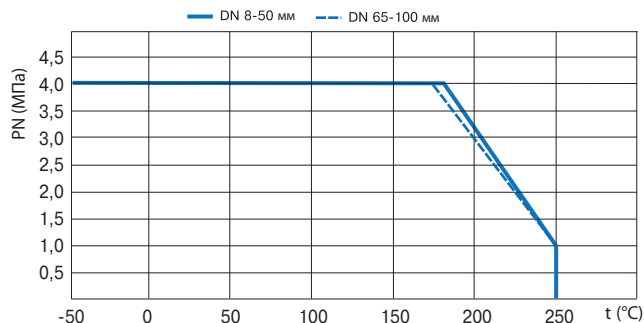
Применение

Шаровые краны BV18 с фланцевым присоединением рекомендуются к применению на химических и пищевых производствах. Используются в таких средах, как светлые нефтепродукты, пар, конденсат, вода, инертные газы, сжатый воздух.

При использовании на щелочных и кислотных средах необходимо предварительное согласование с инженерами компании АДЛ.

Шаровые краны BV18 с фланцевым присоединением имеют полнопроходную составную конструкцию, что позволяет проводить техническое обслуживание кранов, увеличивая срок службы. Данные краны имеют строительную длину согласно стандарту EN 558-2, что позволяет использовать их на замену кранов импортного производства.

Имеется ISO-фланец для установки электро- и пневмоприводов. Поставляются запасные уплотнения для штока и шара.

Технические характеристики

	DN 15–50	DN 65–150
Макс. допустимое давление	4,0 МПа	1,6 МПа
Диапазон рабочих температур (исполнение из нержавеющей стали)	–60...+200 °С	
Диапазон рабочих температур (исполнение из углеродистой стали)	–40... 200 °С	
Присоединение	Фланцы по ГОСТ 33259-2015 исполнение В	

Спецификация

№	Деталь	Материал	Материал
1	Гайка	08X18H10 (304)	08X18H10 (304)
2	Рукоятка	08X18H10 (304)+ ПВХ	08X18H10 (304)+ ПВХ
3	Шайба	08X18H10 (304)	08X18H10 (304)
4	Стопорный Винт	08X18H10 (304)	08X18H10 (304)
5	Гайка	08X18H10 (304)	08X18H10 (304)
6	Стопорный Винт	08X18H10 (304)	08X18H10 (304)
7	Тарельчатая пружина	08X18H10 (304)	08X18H10 (304)
8	Прижим	08X18H10 (304)	08X18H10 (304)
9	Сальник	PTFE	PTFE
10	Центрирующее кольцо	Витон (FKM)	Витон (FKM)
11	Уплотнение штока	PTFE	PTFE
12	Шток	03X17H14M3 (316)	03X17H14M3 (316)
13	Крышка корпуса	03X17H14M3 (CF8M)	ст.20Л (WCB)
14	Болт	08X18H10 (304)	08X18H10 (304)
15	Прокладка	PTFE	PTFE
16	Корпус	03X17H14M3 (CF8M)	ст.20Л (WCB)
17	Шар	03X17H14M3 (316)	03X17H14M3 (316)
18	Седло	PTFE+25% Графита	PTFE+25% Графита

Размеры, (мм)

Артикул (Нерж. сталь)	Артикул (Угл.сталь)	DN	d	L	T	f	D1	D2	D3	n	d1	H	W	ISO	P	Масса, (кг)	Крутящий момент Нм
BL09C661728	BL02B663382	15	15	115	16	2	95	65	45	4	14	75	125	F03/F04	9	2,4	6
BL09C661729	BL02B663383	20	20	120	18	2	105	75	58	4	14	80	125	F03/F04	9	3	10
BL09C661731	BL02B663384	25	25	125	18	2	115	85	68	4	14	90	155	F05/F07	11	3,5	19
BL09C66173	BL02B663386	32	32	130	18	2	140	100	78	4	18	100	155	F05/F07	11	5	22
BL09C661733	BL02B663387	40	38	140	18	3	150	110	88	4	18	120	185	F05/F07	14	7	37
BL09C661734	BL02B663388	50	50	150	18	3	165	125	100	4	18	130	185	F05/F07	14	8	50
BL09C661736	BL02B663389	65	65	170	18	3	185	145	120	4	18	150	260	F07/F10	17	17	75
BL09C661737	BL02B663390	80	80	180	20	3	200	160	138	8	18	160	260	F07/F10	17	21	110
BL09C661738	BL02B663391	100	100	190	20	3	220	180	158	8	18	185	300	F07/F10	22	30	150
BL09C661739	BL02B663548	125	125	325	22	3	250	210	188	8	18	245	500	F10/F12	27	52	320
BL09C661740	BL02B663549	150	150	350	22	3	285	240	212	8	22	270	600	F10/F12	27	75	440

* Размеры кранов Dn 200–300 предоставляются по запросу



Сделано в АДЛ



Диаграмма «Температура — Давление»



Пример заказа

- BV18.04.25.40.Ф/Ф (DN 25, PN 4,0 МПа, нержавеющая сталь, фланцевое присоединение).
- BV18.03.065.16.Ф/Ф (DN65, PN1,6МПа, углеродистая сталь, фланцевое присоединение).

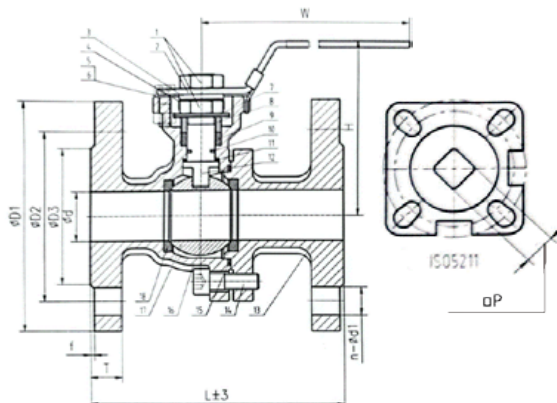
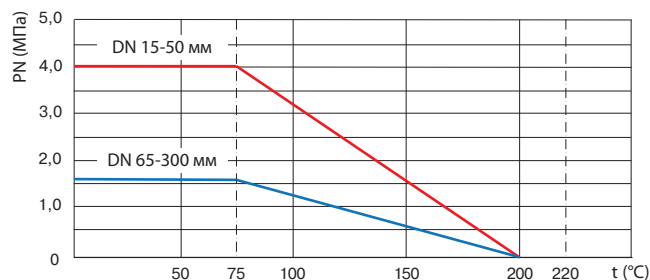

АДЛ — РАЗРАБОТКА, ПРОИЗВОДСТВО И ПОСТАВКИ оборудования для инженерных систем

Компания оставляет за собой право вносить конструктивные изменения

+7 (495) 937-89-68, +7 (495) 221-63-78 | info@adl.ru | www.adl.ru | Интернет-магазин: www.valve.ru

КРАНЫ ШАРОВЫЕ BV (Торговый Дом АДЛ, Россия)

Кран шаровый трехходовой серии BV3, DN 8–50, PN 6,3 МПа из нержавеющей стали с ISO-фланцем под привод

Применение

Шаровые краны BV3 имеют полупроходную составную конструкцию, что позволяет проводить техническое обслуживание кранов, увеличивая срок службы. Имеется ISO-фланец для установки приводов.

Шаровые краны BV3 применяются на системах водоснабжения, пожаротушения, пароконденсатных системах, системах транспортировки и перекачки топлива, на слабых кислотах и щелочах. Используются для обвязки сепараторов и котлов, в пневмосистемах со сжатым воздухом и с нейтральными газами, для установки манометров и в качестве сливных кранов.

Поставляются запасные уплотнения для штока и шара.

Технические характеристики

Максимальное давление	6,3 МПа
Диапазон раб. температур	-60...+200 °С
Присоединение	Внутренняя резьба BSP (ГОСТ 6357-81)

Спецификация

1	Гайка	08X18H10 (304)
2	Указатель	Алюминий
3	Рукоятка	08X18H10 (304)+ ПВХ
4	Шайба	08X18H10 (304)
5	Стопор	08X18H10 (304)
6	Тарельчатая пружина	08X18H10 (304)
7	Гровер	08X18H10 (304)
8	Сальник	PTFE
9	Патрубок	03X17H14M3 (CF8M)
10	Уплотнение корпуса	PTFE
11	Корпус	03X17H14M3 (CF8M)
12	Седло	PTFE+25% Графита
13	Шар	03X17H14M3 (316)
14	Седло	PTFE+25% Графита
15	Уплотнение штока	PTFE

Пример заказа

BV03L.04.025.63.P/P (кран BV3, корпус из нержавеющей стали, DN 25, PN 6,3 МПа, присоединение резьбовое L порт).

Размеры, (мм)

Артикул		DN, (мм)	Размеры, (мм)								Крутящий момент Нм	Масса, (кг)
T-порт	L-порт		d	H	L	L1	E	ISO	S			
BL09A661646	BL09A661666	8	11	65	72	36	125	F03/F04	9	15	0,75	
BL09A661647	BL09A661667	10	11	65	72	36	125	F03/F04	9	15	0,75	
BL09A661648	BL09A661672	15	12	65	72	36	125	F03/F04	9	15	0,75	
BL09A661649	BL09A661673	20	15	70	82	41	125	F03/F04	9	25	0,95	
BL09A661650	BL09A661676	25	18	80	90	45	155	F05/F07	11	40	1,5	
BL09A661651	BL09A661677	32	25	90	128	64	155	F05/F07	11	45	2,2	
BL09A661652	BL09A661679	40	32	110	137	69	185	F05/F07	14	60	3,4	
BL09A661653	BL09A661681	50	38	115	154	77	185	F05/F07	14	80	5,0	



Диаграмма «Температура – Давление»



Возможные конфигурации

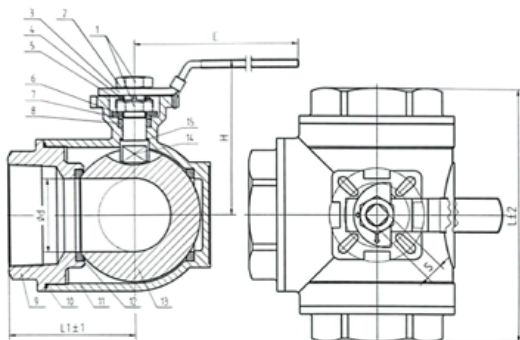
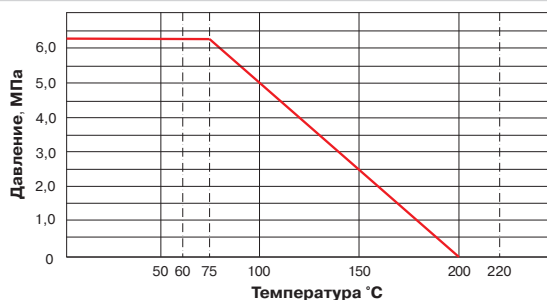
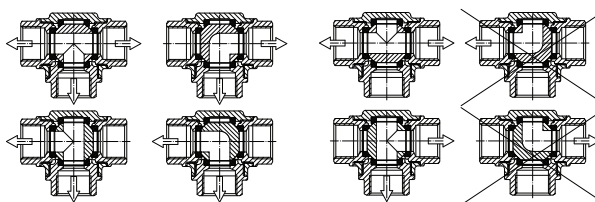

КРАНЫ ШАРОВЫЕ BV

Присоединительные размеры и параметры ISO-фланца для кранов BV

Таблица присоединительных размеров для шаровых кранов BV

DN	BV17		BV17		BV17		BV18		BV3		A1/A2	B1/B2	ISO-фланец
	C/C, P/P		Ф/Ф		МФ		P	H	P	H			
	P	H	P	H	P	H							
8	9	9	-	-	-	-	-	-	9	9	6/6	36/42	F3/F4
10	9	9	-	-	-	-	-	-	9	9	6/6	36/42	F3/F4
15	9	9	9	9	9	9	9	8	9	9	6/6	36/42	F3/F4
20	9	9	9	9	9	9	9	8	9	9	6/6	36/42	F3/F4
25	11	11	11	11	11	11	11	11	11	11	6/7	42/50	F4/F5
32	11	11	11	11	11	11	11	11	11	11	6/7	42/50	F4/F5
40	14	14	14	15	14	14	14	14	14	14	7/9	50/70	F5/F7
50	14	14	14	15	14	14	14	14	14	14	7/9	50/70	F5/F7
65	17	19	17	20	17	19	17	17	-	-	9/11	70/102	F7/F10
80	17	19	17	20	17	19	17	17	-	-	9/11	70/102	F7/F10
100	22	22	22	20	22	22	22	22	-	-	11	102	F10
125	-	-	-	-	-	-	27	40,5	-	-	12	125	F12
150	-	-	-	-	-	-	27	40,5	-	-	12	125	F12

Крутящий момент шаровых кранов BV 17 и BV 18*

DN	8	10	15	20	25	32	40	50	65	80	100	125	150	200	250	300
Нм	8	8	6	10	19	22	37	50	75	110	150	320	440	830	1140	1850

Крутящий момент шаровых кранов BV 3*

DN	8	10	15	20	25	32	40	50
Нм	15	15	15	25	40	45	60	80

* крутящий момент с запасом 30%.

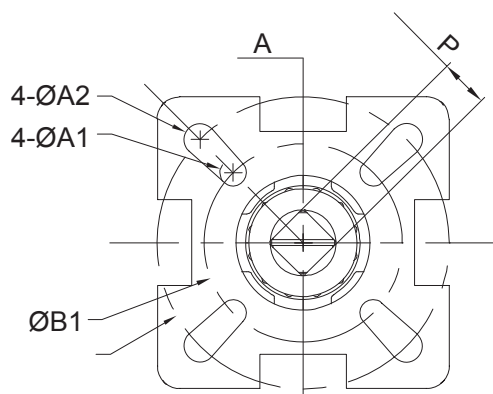

DN 15-80 мм

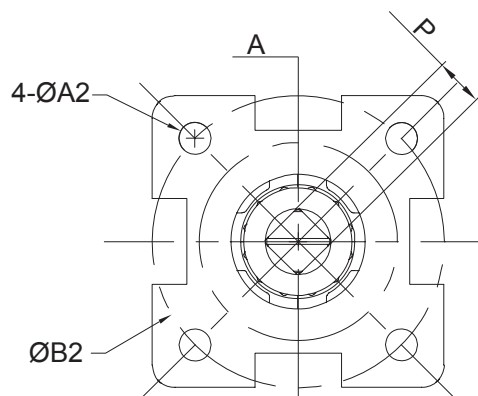

DN 100-200 мм

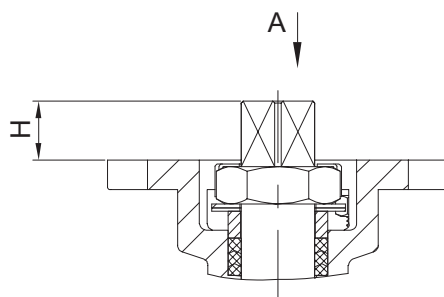

Электронные версии чертежей данного оборудования (AutoCAD 2D, 3D, Компас и Revit) вы можете найти на сайте www.adl.ru

КРАНЫ ШАРОВЫЕ ANDREX

Шаровой кран — DP-303k, футерованный FEP, PFA

DN15-DN80 с полным проходом, DN100 — с редуцированным проходом

Описание

Шаровые краны DP-303k предназначены для перекрытия потока химически агрессивных рабочих сред. Краны устойчивы к воздействию большинства химически агрессивных рабочих сред, благодаря внутреннему покрытию из тефлона (FEP/PFA)). Корпус выполнен из углеродистой стали. Имеются несколько вариантов исполнения по максимальной температуре и номинальному давлению (PN). Фланцевые присоединения выполнены в соответствии с DIN (ГОСТ), возможно специальное исполнение с фланцами по ANSI.

Применение

Предназначены для установки на трубопроводах, транспортирующих химически агрессивные жидкости и газы.

Рабочие параметры

Типоразмеры:

От DN15 до DN100

Номинальное давление:

C4-PN6, C5-PN10, C1-PN16

Температура*:

T19 - от -20°C до +150°C	T20 - от -20°C до +200°C	T21 - от -20°C до +250°C
T1 - от -30°C до +150°C	T2 - от -30°C до +200°C	T4 - от -30°C до +250°C

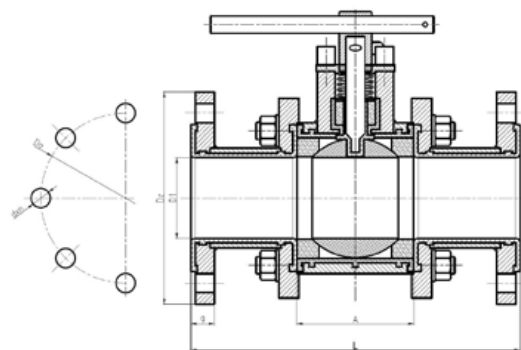

Варианты исполнения		
Спецификация	Используемые материалы	
Футеровка	FEP	PFA
Корпус из 3-х частей	Углеродистая сталь 1.0038/1.0254, возможно специальное исполнение из нержавеющей стали 1.4404/1.4571.	Углеродистая сталь 1.0038/1.0254, возможно специальное исполнение из нержавеющей стали 1.4404/1.4571.
Шар	PTFE или керамика	PTFE или керамика
Шток	1.4571	1.4571
Уплотнение по шару	PTFE	PTFE
Уплотнение по штоку	PTFE	PTFE
Рукоятка	1.4571	1.4571
Покрытие корпуса	Покраска корпуса	Покраска корпуса
Варианты применения	<ul style="list-style-type: none"> • для концентрированных органических и неорганических кислот; • для щелочей • органические растворители • озон 	<ul style="list-style-type: none"> • для концентрированных органических и не органических кислот; • для щелочей • Органические растворители, • озон;

DN	15	20	25	32	40	50	65	80	100
L	130	150	160	180	200	230	290	310	350
A	38	46	52	65	67	78	90	110	130
D1	13	18	24	32	38	48	62	76	96
Вес, кг	2,0	3,0	4,0	6,0	8,4	11,2	11,5	20,5	29,0
Фланцевое присоединение в соответствии с PN EN 1092-1:2006, PN 6									
Do	55	65	75	90	100	110	130	150	170
dxn	11x4	11x4	11x4	14x4	14x4	14x4	14x4	18x4	18x4
Фланцевое присоединение в соответствии с PN EN 1092-1:2006, PN 10									
Do	65	75	85	100	110	125	145	160	180
dxn	14x4	14x4	14x4	18x4	18x4	18x4	18x4	18x8	18x8
Фланцевое присоединение в соответствии с PN EN 1092-1:2006, PN 16									
Do	65	75	85	100	110	125	145	160	180
dxn	14x4	14x4	14x4	18x4	18x4	18x4	18x4	18x8	18x8



Диаграмма: температура-давление.

Пример заказа оборудования:

Кран шаровой DP303K DN 50 PFA C1 T6 из угл. ст. 1.0050 футерованный PFA/FEP, DN50, PN16, T раб=-40...+200 C, ф/ф, с рукояткой

*Если материалом корпуса является нержавеющая сталь, возможно температурное исполнение до - 50 C.

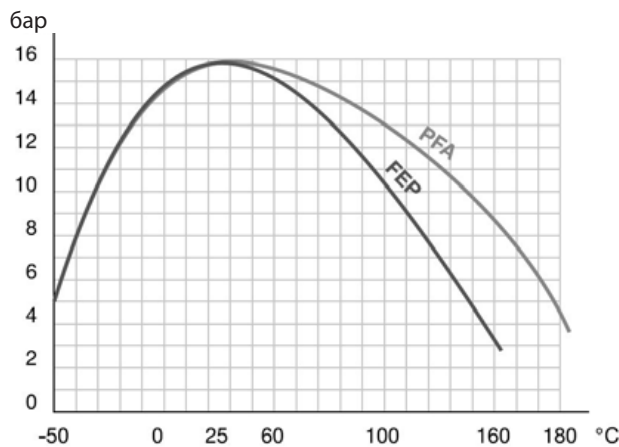

АДЛ — РАЗРАБОТКА, ПРОИЗВОДСТВО И ПОСТАВКИ оборудования для инженерных систем

Компания оставляет за собой право вносить конструктивные изменения

+7 (495) 937-89-68, +7 (495) 221-63-78 | info@adl.ru | www.adl.ru | Интернет-магазин: www.valve.ru

АВТОМАТИЗАЦИЯ ШАРОВЫХ КРАНОВ РЕКОС

Приводы

Для автоматизации управления шаровыми кранами Rekos используются различные виды четвертьоборотных приводов (пневматические, гидравлические, электрические и др.).



Пневмоприводы зубчато-реечного типа:

- одностороннего и двустороннего действия;
- угол поворота 90° и 180°;
- для низких и средних крутящих моментов.



Пневмо- и гидроприводы кулисного типа:

- одностороннего и двустороннего действия;
- угол поворота 90°;
- для высоких крутящих моментов.



Пневмоприводы лопастного типа:

- одностороннего и двустороннего действия;
- угол поворота 90° и 180°;



- для низких и средних крутящих моментов.

Электрогидравлические приводы:

- зубчато-реечного и кулисного типа;
- одностороннего и двустороннего действия;
- угол поворота 90°;
- для низких и высоких крутящих моментов.

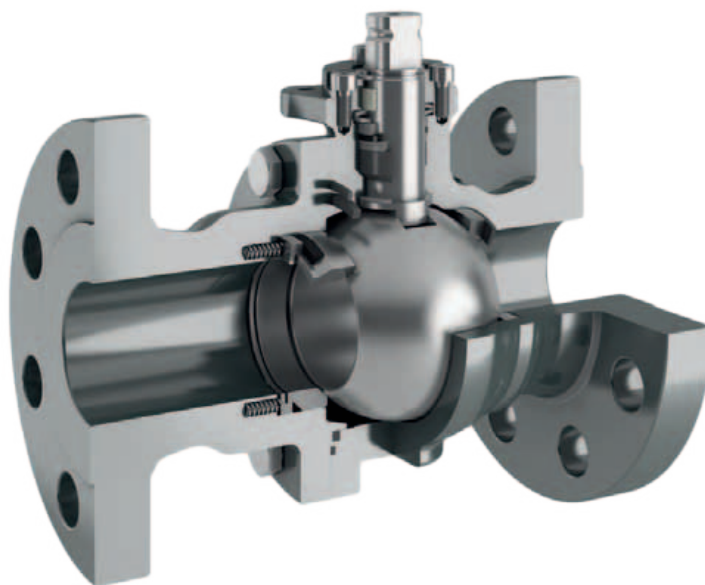

Электроприводы:

- неполнооборотные и многооборотные;
- напряжение питания: 24 В, 220 В, 380 В и др.;
- для низких и высоких крутящих моментов.

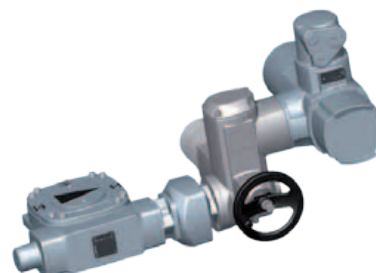

АВТОМАТИЗАЦИЯ ШАРОВЫХ КРАНОВ РЕКОС

Дополнительное оборудование

1. Концевые выключатели:

- концевые выключатели с индикацией положения;
- типы: механические, магнитные, индуктивные, пневматические;
- взрывозащищенное исполнение и SIL-сертификаты;
- материал корпуса: алюминий, нержавеющая сталь, пластик.



2. Позиционеры:

- могут быть предложены универсальные позиционеры, которые обеспечивают высокую точность позиционирования;
- устанавливаются на привод;
- взрывозащищенное исполнение и SIL-сертификат.



Типы позиционеров

Пневматические	Электропневматические	SMART
Сигнал 3–15 psi	Сигнал 4–20 мА	Самокалибровка. Протокол связи: HART, Profibus и др. Функция передачи данных о положении (PST). Сигнал обратной связи 4–20 мА

3. Соленоидные клапаны:

- присоединение Namur (согласно стандарту VDI/VDE 3845);
- 5/2-ходовые (для приводов двустороннего действия) и 3/2-ходовые (для приводов одностороннего действия);
- диапазон рабочих температур: –60...+80°C;
- материал корпуса: латунь, алюминий, нержавеющая сталь;
- класс защиты: IP67–IP68;
- взрывозащищенное исполнение;
- SIL-сертификат.



4. Пневмооборудование:

- пневмоклапаны 2/2, 3/2, 5/2, 5/3;
- фильтр-регулятор;
- тепловой предохранитель;
- дифференциальный манометр;
- предохранительный клапан;
- обратный клапан.



5. Ручной дублер

Применяется для приводов одностороннего и двустороннего действия. Ручной дублер для приводов зубчато-реечного типа устанавливается между приводом и краном, у приводов кулисного типа ручной дублер встроенный (по требованию заказчика).



АВТОМАТИЗАЦИЯ ШАРОВЫХ КРАНОВ РЕКОС

Схема автоматизированного шарового крана Рекос

1. Концевые выключатели/ позиционер.
2. Пневмопривод.
3. Панель управления.
4. Ручной дублер.

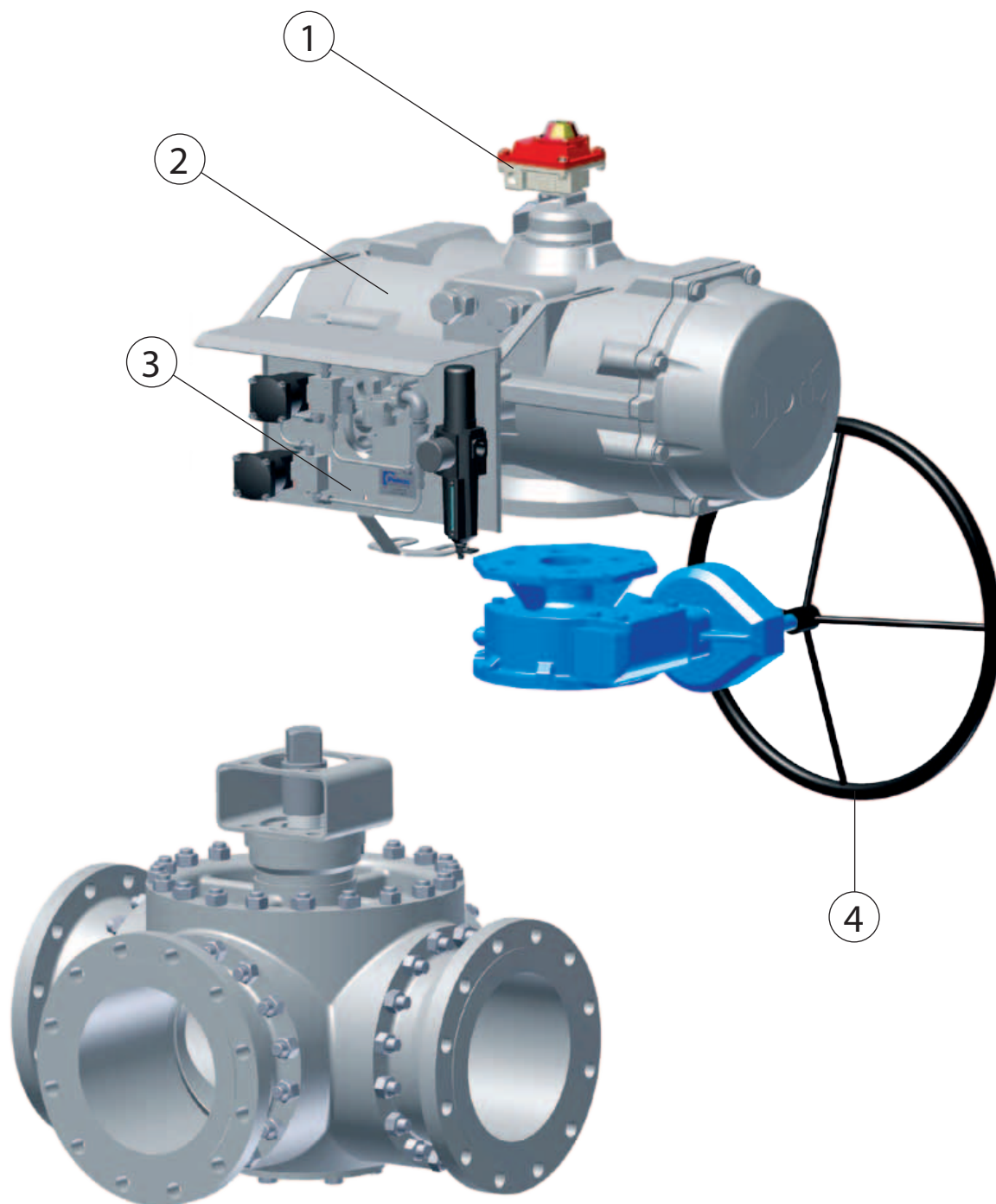

АВТОМАТИЗАЦИЯ ШАРОВЫХ КРАНОВ РЕКОС

Примеры автоматизированных кранов

Кран системы аварийного отключения/отсечной кран:

- открытие/закрытие крана происходит в аварийных ситуациях;
- до возникновения аварийной ситуации кран может длительное время находиться в одном положении «открыто»;
- возможность установки требуемого времени срабатывания;
- привод одностороннего действия (НЗ);
- возможность ручного управления краном;
- возможно применение различных конфигураций соленоидных клапанов;
- функция передачи данных о положении, SIL-сертификат, взрывозащита.



Кран для технологических процессов:

- открытие/закрытие крана осуществляется системой контроля технологического процесса;
- возможность установки требуемого времени срабатывания;
- приводы одностороннего и двустороннего действия;
- возможно применение различных конфигураций соленоидных клапанов;
- функция передачи данных о положении, SIL-сертификат, взрывозащита.



Продувочный кран:

- кран предназначен для продувки трубопровода;
- устанавливается вместе с баком со сжатым воздухом, чтобы обеспечить работоспособность крана в аварийных ситуациях;
- возможность установки требуемого времени срабатывания;
- привод одностороннего действия (НО);
- возможно применение различных конфигураций соленоидных клапанов;
- SIL-сертификат, взрывозащита.



Краны с электроприводами:

- открытие/закрытие крана осуществляется системой контроля технологического процесса;
- взрывозащита;
- SIL-сертификат;
- различные виды протоколов связи: HART, Profibus и др.;
- возможность установки требуемого времени срабатывания;
- ручной дублер.



КРАНЫ ШАРОВЫЕ С ПРИВОДАМИ (Торговый Дом АДЛ, Россия)

Кран шаровый двухходовой Pekos, DN 15–200, с электроприводами PS-Automation серий PSR-E, PSQ-E и PSQ

Применение

Для автоматизации управления технологическим процессом. Корпус приводов серии PSR-E, PSQ-E выполнен из углекислого пластика, корпус приводов PSQ — высококачественное алюминиевое литье.

В стандартной комплектации приводы серий PS-Automation оснащены:

- защитой от перегрева;
- механическим ограничителем поворота 90°;
- 2 реле для каждого конечного положения (НО и НЗ);
- ручным дублером;
- моментными выключателями (для моделей PSQ102-1002).

Напряжение питания приводов 220 В.

В зависимости от серии в качестве опций предлагаются:

- нагреватель, защищающий от конденсата;
- позиционный датчик;
- напряжение питания 24 В, 380 В;
- уровень защиты IP68;
- позиционер 4–20 мА.

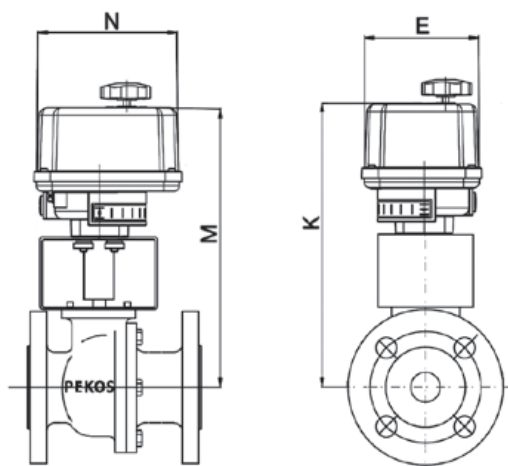

Шаровые краны Pekos DN 15–40 с электроприводами серий PSR-E

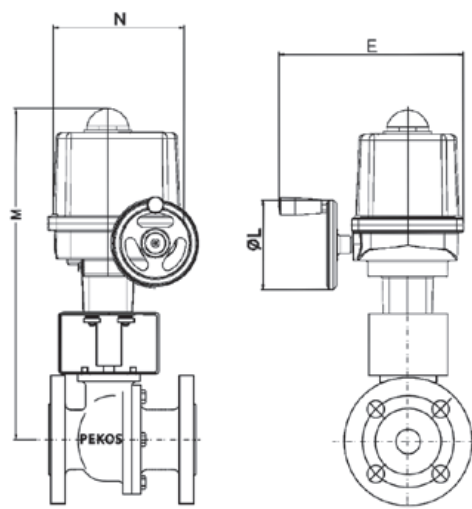

Шаровые краны Pekos DN 50–200 с электроприводами серий PSQ-E, PSQ

Размеры, (мм)

DN	Привод	Момент, (Нм)	K	N	E	M	ØL	Масса, (кг)
15	PSR-E 25	25	306	180	146	275	-	5,9
20	PSR-E 25	25	308	180	146	277	-	6,8
25	PSR-E 25	25	314	180	146	283	-	7,7
32	PSR-E 50	50	319	180	146	288	-	9,5
40	PSR-E 50	50	329	180	146	298	-	11,2
50	PSQ-E100	100	406	196	158	263	125	17,0
65	PSQ 103	130	419	196	-	263	125	24,1
80	PSQ 103	130	457	227	-	263	125	29,4
100	PSQ 203	250	563	227	-	355	200	43,2
125	PSQ 503	500	654	278	-	416	250	83,3
150	PSQ 703	700	691	278	-	416	250	102,3
200	PSQ 1003	1000	741	278	-	416	250	161,3

Примечание: электроприводы подобраны на перепад давления на кране 1,6 МПа. Для подбора привода при перепаде на кране больше 1,6 МПа обращайтесь к инженерам компании АДЛ.

КРАНЫ ШАРОВЫЕ С ПРИВОДАМИ (Торговый Дом АДЛ, Россия)

Кран шаровый двухходовой Pekos, DN 15–300, с электроприводами Аума серий SQ, SA

Четверть-оборотные приводы SQ 05.2-12.2 поставляются на 220 и 380 В, возможно взрывозащищенное исполнение.

Многооборотные приводы SA, 380 В, также возможны во взрывозащищенном исполнении.

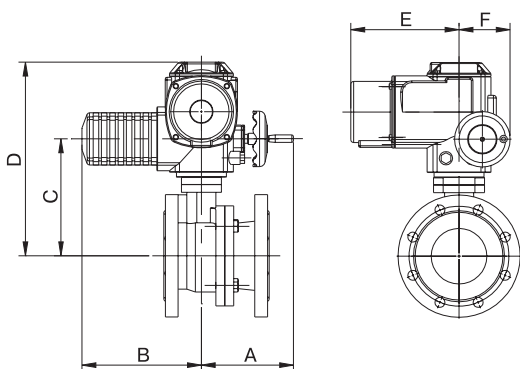

Шаровые краны Pekos DN 15–20 с электроприводами серий SQ04.3

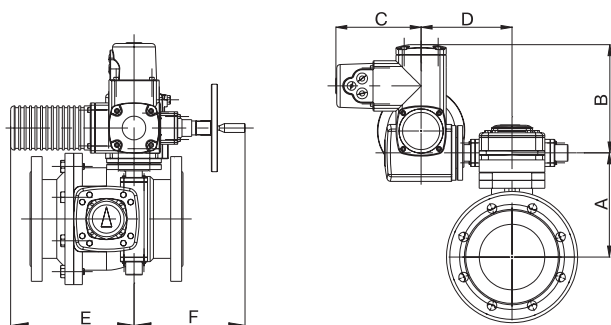

Шаровые краны Pekos DN 250–300 с электроприводами серий SA07.6/GS100.3/VZ4.3

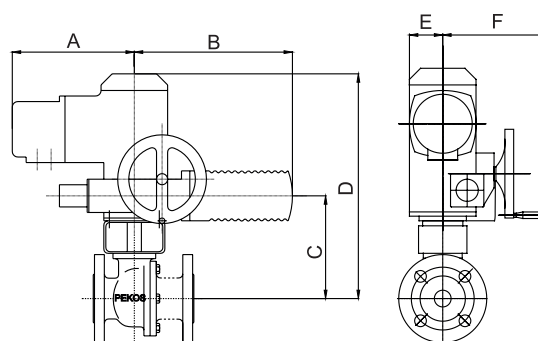

Шаровые краны Pekos DN 25–200 с электроприводами серий SQ05.2–12.2

Размеры, (мм)

DN	Привод	A	B		Размеры, (мм)				Масса, (кг)
			220 В	380 В	C	D	E	F	
15	SQ04.3	166	215	215	171	309	195	100	12,4
20	SQ04.3	166	215	215	173	311	195	100	12,4
25	SQ05.2	195	369	291	160	385	58	191	24,2
32	SQ05.2	195	369	291	165	390	58	191	26,4
40	SQ05.2	195	369	291	175	400	58	191	28,6
50	SQ05.2	195	369	291	183	408	58	191	32,0
65	SQ05.2	195	369	291	196	421	58	191	36,3
80	SQ07.2	195	369	291	247	472	58	191	41,8
100	SQ07.2	195	369	291	261	486	58	191	51,7
125	SQ10.2	205	378	300	297	532	75	216	90,2
150	SQ12.2	205	378	300	328	571	75	233	109,0
200	SQ12.2	205	378	300	408	651	75	233	177,1
250	SA07.6/GS100.3/VZ4.3	450	195		197	361	265	254	328,9
300	SA07.6/GS100.3/VZ4.3	501	195		197	361	265	254	405,9

Примечание: электроприводы подобраны на перепад давления на кране 1,6 МПа. Для подбора привода при перепаде на кране больше 1,6 МПа обращайтесь к инженерам компании АДЛ.



АДЛ — РАЗРАБОТКА, ПРОИЗВОДСТВО И ПОСТАВКИ оборудования для инженерных систем

Компания оставляет за собой право вносить конструктивные изменения

+7 (495) 937-89-68, +7 (495) 221-63-78 | info@adl.ru | www.adl.ru | Интернет-магазин: www.valve.ru

КРАНЫ ШАРОВЫЕ С ПРИВОДАМИ (Торговый Дом АДЛ, Россия)

Кран шаровый двухходовой Pekos, DN 15–300, с пневмоприводами Prisma

Mecanica Prisma (Испания) — занимается разработкой и производством пневматических приводов под торговой маркой Prisma для автоматизации управления шаровыми кранами и поворотными затворами. Компания основана в 1980 году и является одним из ведущих производителей пневмоприводов для трубопроводной арматуры в Европе.

Mecanica Prisma производит пневмоприводы для широкого спектра типоразмеров трубопроводной арматуры с крутящим моментом на выходном валу 17–10000 Нм.

Возможны следующие варианты исполнения пневмоприводов:

общепромышленного применения — корпус выполнен из алюминиевого сплава — серия P (PA);

специального применения — корпус выполнен из нержавеющей стали или из полиамида, высокотемпературное исполнение (серии PI, PP и PH соответственно).

По запросу все пневмоприводы могут оснащаться: пневмораспределителем, блоками конечных выключателей, пневмопозиционером и ручным дублером.

Все пневмоприводы поставляются как двухстороннего действия (маркировка, например: PA05), так и с возвратной пружиной (маркировка оканчивается на S, например: PA05S).

При заказе пневмопривода с арматурой компания АДЛ предоставляет оборудование в собранном виде.

В стандартной комплектации пневмопривод поставляется под давление в пневмолинии 0,6 МПа, при давлении, отличном от данного, оборудование поставляется на заказ.

Примечание: приводы подобраны для перепада давления на кране 1,6 МПа. Для подбора привода при перепаде на кране больше 1,6 МПа обращайтесь к инженерам компании АДЛ.

Размеры, (мм)

DN	Привод	A	B	C		D	Масса, (кг)
				PN 1,6	PN 4,0		
15	PAW	140,2	191,3	95		76,1	4,42
	PA05S	200,8	230,3	95		101,6	6,44
20	PA00	152,3	215,3	105		84,1	4,9
	PA05S	200,8	232,3	105		101,6	6,44
25	PA05	200,8	238,3	115		101,6	7,07
	PA10S	224,4	242,3	115		103,6	7,98
32	PA05	200,8	243,3	140		101,6	9,07
	PA15S	264,2	262,8	140		119,4	11,54
40	PA10	224,4	287,3	150		103,6	12,08
	PA15S	264,2	302,8	150		119,4	13,2
50	PA15	264,2	310,8	165		119,4	16,2
	PA20S	309,5	319,3	165		127,5	18,63
65	PA15	264,2	323,8	185		119,4	20,2
	PA25S	356,2	360,3	185		153,5	27,3
80	PA25	356,2	378,3	200		153,5	30,3
	P30S	407,9	405	200		177	39,5
100	PA25	356,2	392,3	220	235	153,5	39,3
	P30S	479	419			177	49,4
125	P40	444	510	250	270	226	83,2
	P40S	598	510			226	103,8
150	P40	444	527	285	300	226	101,9
	P50S	694	568			257,5	146,74
200	P40	444	607	340	375	226	170,1
	P50S	694	648			257,5	215,0
250	P50	524	688	405	450	257,5	275,8
	P50S tandem	524	1001			257,5	370,5
300	P50	524	739	460	515	257,5	352,8
	P50S tandem	524	1052			257,5	447,5

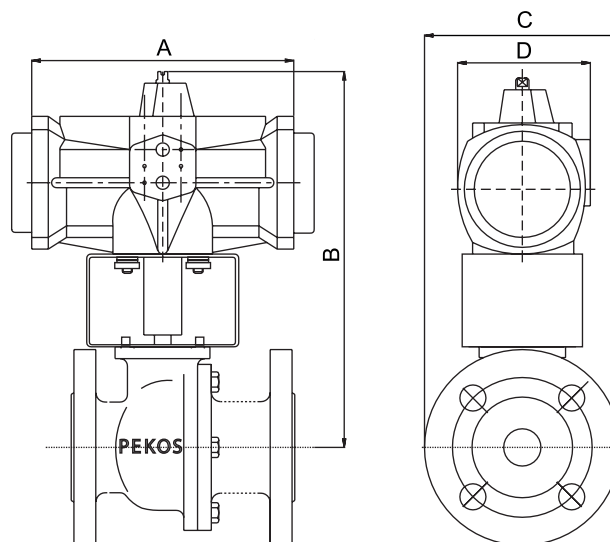

КРАНЫ ШАРОВЫЕ С ПРИВОДАМИ (Торговый Дом АДЛ, Россия)

Кран шаровый серии BV, DN 8–150, из нержавеющей стали с электроприводами PS-Automation серий PSR-E и PSQ

Применение

Для автоматизации управления технологическим процессом. Корпус приводов серии PSR-E выполнен из углекислого пластика, корпус приводов PSQ — высококачественное алюминиевое литье.

В стандартной комплектации приводы серий PS-Automation оснащены:

- защитой от перегрева;
- механическим ограничителем поворота 90°;
- 2 реле для каждого конечного положения (НО и НЗ);
- ручным дублером;
- моментными выключателями (для моделей PSQ102-1002);
- напряжением питания приводов 220 В.

Возможна установка на фланцевые, межфланцевые, сварные и резьбовые краны серии BV, так же возможна установка приводов на 3х ходовые краны серии BV3.

В зависимости от серии в качестве опций предлагаются:

- нагреватель, защищающий от конденсата;
- позиционный датчик;
- напряжение питания 24 В, 380 В;
- уровень защиты IP68;
- позиционер 4–20 мА.

Примечание: приводы подобраны для перепада давления на кране 1,6 МПа. Для подбора привода при перепаде на кране больше 1,6 МПа обращайтесь к инженерам компании АДЛ.

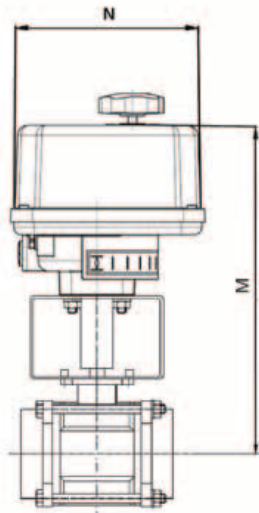

Шаровые краны BV DN 8–50 с электроприводами серий PSR-E

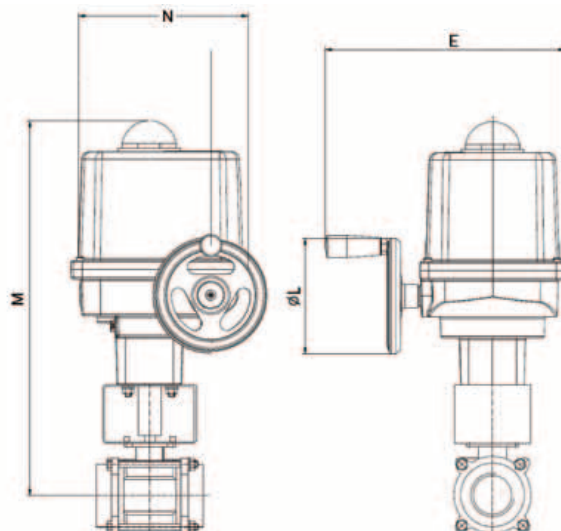
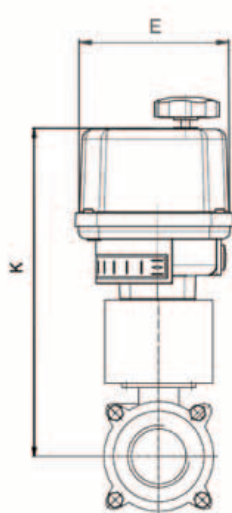

Шаровые краны BV DN 65–100 с электроприводами серий PSQ

Размеры, (мм)

DN	Привод	Момент, (Нм)	Время поворота до 90°	M	N	E	K	L	Масса, (кг)
8	PSR-E 25	25	17	206	180	146	236	-	3,4
10	PSR-E 25	25	17	206	180	146	236	-	3,7
15	PSR-E 25	25	17	210	180	146	240	-	3,8
20	PSR-E 25	25	17	214	180	146	244	-	3,9
25	PSR-E 25	25	17	221	180	146	251	-	4,6
32	PSR-E 50	50	33	255	180	146	285	-	4,9
40	PSR-E 50	50	33	259	180	146	289	-	6,2
50	PSR-E 50	50	33	268	180	146	-	125	7,2
65	PSQ 103	130	16	393	196	263	-	125	15,3
80	PSQ 203	250	20	495	227	355	-	200	22,4
100	PSQ 203	250	20	531	227	355	-	200	26,4



АДЛ — РАЗРАБОТКА, ПРОИЗВОДСТВО И ПОСТАВКИ
оборудования для инженерных систем

Компания оставляет за собой право вносить
конструктивные изменения

+7 (495) 937-89-68, +7 (495) 221-63-78 | info@adl.ru | www.adl.ru | Интернет-магазин: www.valve.ru

КРАНЫ ШАРОВЫЕ С ПРИВОДАМИ (Торговый Дом АДЛ, Россия)**Кран шаровый серии BV, DN 8–150, с возвратной пружиной, из нержавеющей стали, с пневмоприводами Prisma****Применение**

Для автоматизации управления технологическим процессом.

Корпус пневмоприводов выполнен из алюминиевого сплава.

Возможно исполнение из:

- полиамида PP;
- нержавеющей стали PI;
- высокотемпературное исполнение PH.

Возможна установка на фланцевые, межфланцевые, сварные и резьбовые краны серии BV, так же возможна установка приводов на 3х ходовые краны серии BV3.

В качестве дополнительного оборудования к пневмоприводам предлагается:

- взрывозащитное исполнение;
- ручной дублер;
- блок конечных выключателей;
- пневмораспределитель;
- пневмопозиционер.

Примечание: для давления воздуха в пневмосистеме 0,6 МПа. При давлении, отличном от данного, приводы поставляются на заказ.

Приводы подобраны для перепада давления на кране 1,6 МПа. Для подбора привода при перепаде на кране больше 1,6 МПа, обращайтесь к инженерам компании АДЛ.

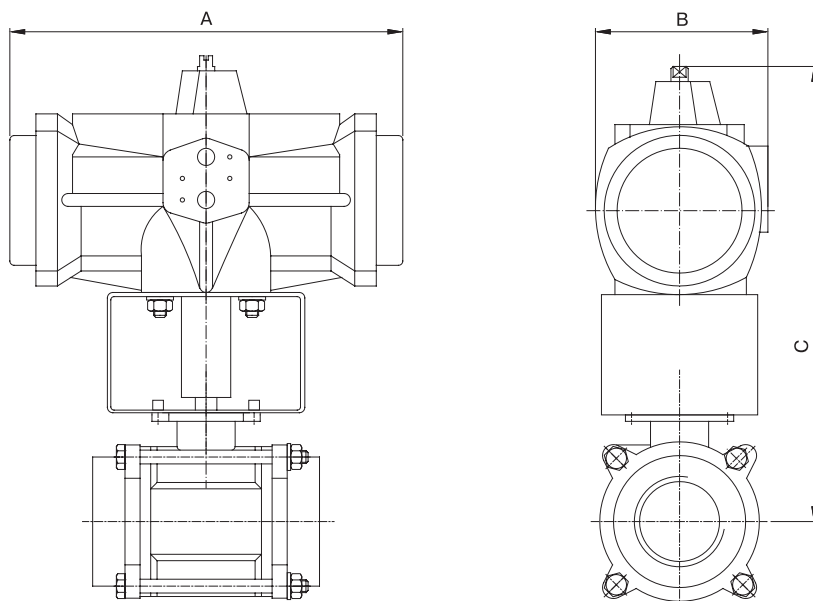
**Размеры, (мм)**

DN	Привод	A	B	C	Масса, (кг)
8	PA05S	200,8	101,6	178,8	3,74
10	PA10S	224,4	103,6	195,8	4,26
15	PA10S	224,4	103,6	195,8	4,44
20	PA10S	224,4	103,6	199,3	4,63
25	PA10S	224,4	103,6	208,3	5,06
32	PA15S	264,2	119,4	209,3	7,27
40	PA20S	309,5	127,5	219,8	9,69
50	PA25S	356,2	153,5	242,8	15
65	PA25S	356,2	153,5	290,8	20,65
80	P30S	479	177	309,3	29,2
100	P40S	598	226	360,3	62,4

КРАНЫ ШАРОВЫЕ С ПРИВОДАМИ (Торговый Дом АДЛ, Россия)

Краны шаровые серии BV, DN 8–100, двойного действия, из нержавеющей стали, с пневмоприводами Prisma

Применение

Для автоматизации управления технологическим процессом. Корпус пневмоприводов выполнен из алюминиевого сплава.

Возможно исполнение из:

- полиамида PP;
- нержавеющей стали PI;
- высокотемпературное исполнение PH.

Возможна установка на фланцевые, межфланцевые, сварные и резьбовые краны серии BV, так же возможна установка приводов на 3х ходовые краны серии BV 3.

В качестве дополнительного оборудования к пневмоприводам предлагается:

- взрывозащитное исполнение;
- ручной дублер;
- блок конечных выключателей;
- пневмораспределитель;
- пневмопозиционер.

Примечание: для давления воздуха в пневмосистеме 0,6 МПа. При давлении, отличном от данного, приводы поставляются на заказ.

Приводы подобраны для перепада давления на кране 1,6 МПа. Для подбора привода при перепаде на кране больше 1,6 МПа обращайтесь к инженерам компании АДЛ.

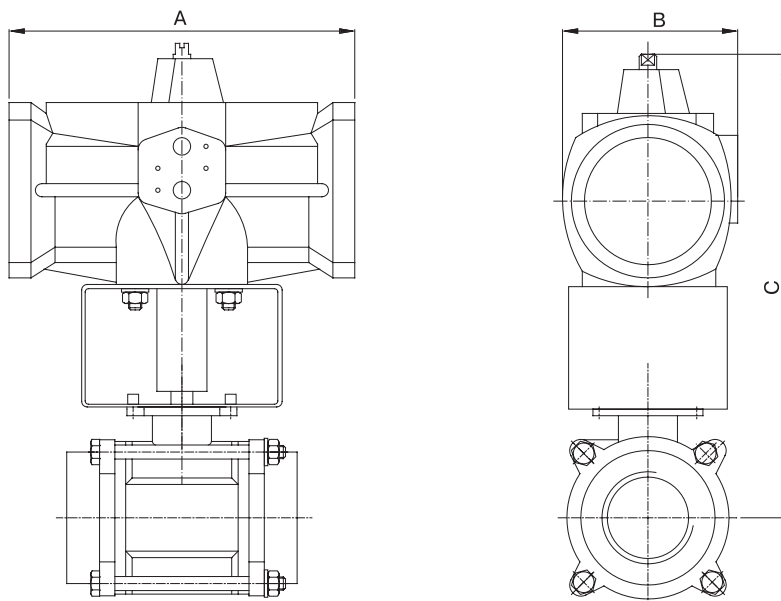

Размеры, (мм)

DN	Привод	A	B	C	Масса, (кг)
8	PA00	152,3	84,1	178,8	2,2
10	PA05	200,8	101,6	195,8	3,35
15	PA05	200,8	101,6	195,8	3,53
20	PA05	200,8	101,6	199,3	3,72
25	PA05	200,8	101,6	208,3	4,15
32	PA05	200,8	101,6	209,3	4,8
40	PA10	224,4	103,6	219,8	6,14
50	PA15	264,2	119,4	242,8	7,9
65	PA15	264,2	119,4	290,8	13,55
80	PA20	309,5	127,5	309,3	18,82
100	PA25	356,2	153,5	360,3	31,6



КРАНЫ ШАРОВЫЕ СЕГМЕНТНЫЕ BV (Торговый Дом АДЛ, Россия)

Маркировка

BV31

200

01

16

04

61

03

66

00

EA

1

2

3

4

5

6

7

8

9

10

1 | Модель крана

2 | Номинальный диаметр, DN (DIN)

DN 25	DN 80	DN 250	DN 500
DN 32	DN 100	DN 300	DN 600
DN 40	DN 125	DN 350	DN 700
DN 50	DN 150	DN 400	
DN 65	DN 200	DN 450	

3 | Тип присоединения

01	фланцевый ф/ф
02	межфланцевый м/ф

4 | Номинальное давление

PN (бар)	
10	PN10
16	PN16
25	PN25
40	PN40
64	PN64
80	PN100

5 | Материал корпуса

03	сталь 25Л (WCB)
04	нерж. сталь 08X18H10 (CF8)
05	CF3
06	нерж. сталь 03X17H14M3 (CF8M)
07	CF3M
12	Duplex SS

6 | Материал сегмента и возможные варианты упрочняющих покрытий

Материал диска		Покрытие	
3	нерж. сталь 08X18H10 (CF8)	1	Хромирование
4	нерж. сталь 03X18H11 (CF3)	3	Никелирование
5	нерж. сталь 12X18H12M3ТЛ (CF8M)	4	Покрытие карбидом вольфрама
6	CF3M	5	Азотирование
0	Специальный сплав	6	Покрытие стеллитом
		0	Специальное покрытие

7 | Конструкция седла

03	Стандартное металлическое седло
04	Мягкое седло
05	Высокотемпературное металлическое седло

8 | Материал седла и возможные варианты упрочняющих покрытий

Металлическое седло		Мягкое седло			
Седло	Покрытие	Материал			
3	нерж. сталь 08X18H10 (304)	1	Хромирование	21	PTFE
4	нерж. сталь 03X18H11 (304L)	4	Покрытие карбидом вольфрама	22	PPL
5	03X17H14M3 (316)	5	Азотирование	23	Нейлон
6	нерж. сталь 03X17H13M2 (316L)	6	Покрытие стеллитом	24	PTFE
0	Специальный сплав (по запросу).			25	PEEK

9 | Материал уплотнения по штоку

Диапазоны рабочих температур материалов, применяемых для изготовления мягкого седла		
01	EPDM	от -20°C до 120°C
02	Витон	от -20°C до 230°C
03	PFA	от -20°C до 230°C
04	FEP	от -20°C до 160°C
05	Графит	от -20°C до 420°C

10 | Тип привода

PA	пневмопривод
PAFC	пневмопривод нормально закрытый
PAFO	пневмопривод нормально открытый
EA	электропривод
NW	ручной привод (рукоятка или редуктор)

Возможность поставки конкретной модели крана нестандартного исполнения, уточняйте у специалистов компании АДЛ.

Пример заказа оборудования:

BV31-250-01-16-03-31-05-36-02-PA, DN250, PN16, ф/ф, из углер.стали 25Л (WCB), сегм из нерж. стали 08X18H10 (CF8)+Хром. покрытие (Cr), седло из нерж. стали 08X18H10 (304)+ стеллит (STL), PA70S, PST-003 с пневмоприводом и позиционером.



КРАНЫ ШАРОВЫЕ СЕГМЕНТНЫЕ BV (Торговый Дом АДЛ, Россия)

Сегментные краны BV31

Назначение и принцип работы

BV31 – регулирующий сегментный кран, предназначенный для регулирования потока рабочей среды. Шаровой сегмент имеет V образный проход, что позволяет использовать данный кран на рабочих средах с содержанием волокон или абразива, а так же склонных к кристаллизации. Если требуется подобрать кран на низкий Kv, есть вариант использования крана DN25 с сегментом специальной конструкции, разработанной для этой задачи.

Применение сегментных кранов началось в середине XX века именно с бумажной промышленности, далее этот вид арматуры начал использоваться и в других отраслях, таких как: нефтехимическая, химическая, фармацевтическая, а так же в металлургии и энергетике.

Особенности конструкции

- Точная механическая обработка шарового сегмента позволяет обеспечить возможность регулирования потока в широком диапазоне значений расхода.
- Шлицевое соединение шарового сегмента и штока обеспечивает точность регулирования.
- Разборная конструкция крана, с возможностью обслуживания (замены седла, изнашиваемых элементов) увеличивает срок службы и уменьшает расходы на эксплуатацию крана.
- Подпружиненные седла отлично подходят для использования крана на высокотемпературных средах, а так же при большом содержании абразива. Такая конструкция позволяет сохранять требуемую герметичность пары седло-шаровой сегмент при широком диапазоне параметров.



Рис.1
Сегментный кран
в разрезе



Технические характеристики

Тип присоединений	Межфланцевый от DN25 до DN250, мм	
	Фланцевый от DN25 до DN700, мм	
PN	1,0, 1,6, 2,5, 4,0, 6,4 МПа	
Рабочая температура	-29 С°~ 240 С° мягкое седло	
	-29 С°~ 350 С° металлическое седло	
Класс герметичности	Мягкое седло	Металлическое седло
	Класс VI	Класс IV

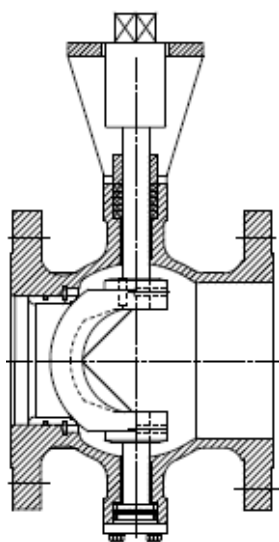
ГОСТ 9544-2015*



Рис. 2
Равнопроцентная
характеристика регулирования

*Гарантированная протечка среды по седлу большинства регулирующих клапанов с мягким седловым уплотнением не превышает 0,05% от величины Kvs , клапанов с металлическим седловым уплотнением – 0,5% от величины Kvs , что соответствует требованиям ГОСТ 23866-87.

**Другие специальные температурные исполнения поставляются по запросу.

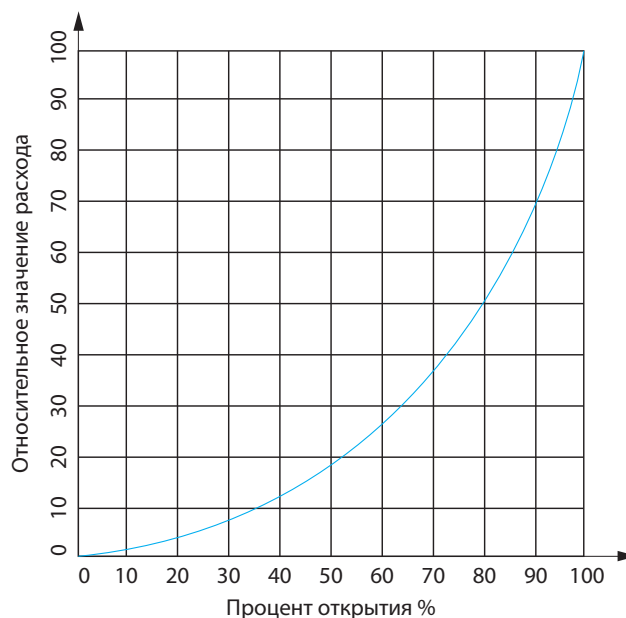

АДЛ — РАЗРАБОТКА, ПРОИЗВОДСТВО И ПОСТАВКИ
оборудования для инженерных систем

Компания оставляет за собой право вносить
конструктивные изменения

+7 (495) 937-89-68, +7 (495) 221-63-78 | info@adl.ru | www.adl.ru | Интернет-магазин: www.valve.ru

КРАНЫ ШАРОВЫЕ СЕГМЕНТНЫЕ BV (Торговый Дом АДЛ, Россия)

Электронные версии чертежей данного оборудования (AutoCAD 2D, 3D, Компас и Revit) вы можете найти на сайте www.adl.ru

Мягкое седло				
Седло	DEVLN	PCTFE	PEEK	
Пружина	09X17H7Ю1 (17-7PH)/03X17H13M2 (316L)			
Уплотнительное кольцо	Витон			
Уплотнение по штоку	PTFE		Графит	
Температурный диапазон	-29~120 C°	-29~120 C°	-29~150 C°	-29~240 C°

Применение
Чистые жидкости и газы с температурой до 160°C, без содержания абразивных частиц в составе.

Стандартное металлическое седло		
Седло	08X18H10 (304)/ 03X17H14M (316)+Стеллит	
Пружина	09X17H7Ю1 (17-7PH)/03X17H13M2 (316L)	
Уплотнительное кольцо	Витон	Высокотемпературный Витон
Уплотнение по штоку	PTFE	
Температурный диапазон	-29~150 C°	-29~220 C°

Применение
Жидкости и газы с содержанием твердых/ абразивных частиц, температурой до 200 С.

Высокотемпературное металлическое седло	
Седло	08X18H10 (304)/ 03X17H14M (316)+Стеллит
Пружина	09X17H7Ю1 (17-7PH)/03X17H13M2 (316L)
Уплотнительное кольцо	Графит
Уплотнение по штоку	Графит
Температурный диапазон	-29~350 C°

Применение
Газы с содержанием твердых/абразивных частиц, при температуре до 450 С.

Схема

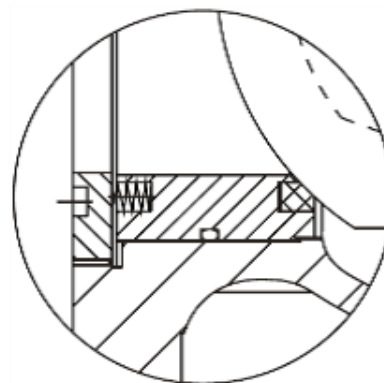

Схема

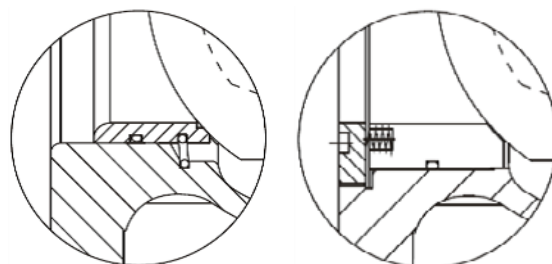

A

Б

Схема

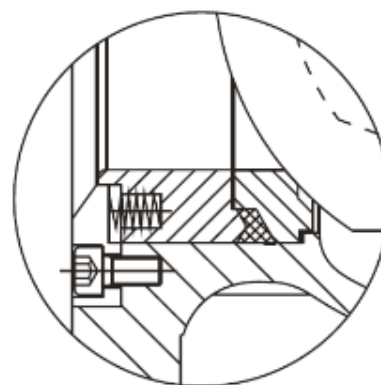

КРАНЫ ШАРОВЫЕ СЕГМЕНТНЫЕ BV (Торговый Дом АДЛ, Россия)

Значение крутящих моментов для подбора электро/пневмопривода, редуктора

DN, мм	PN16, 10 Бар Рабочее давление Металлическое седло	PN16, 10 Бар Рабочее давление Мягкое седло	PN25, 20 Бар Рабочее давление Металлическое/ мягкое седло	PN40, 30 Бар Рабочее давление Металлическое/ мягкое седло	PN63, 50 Бар Рабочее давление Металлическое/ мягкое седло
DN25	20	20	30	70	150
DN32	25	25	36	90	230
DN40	30	30	40	140	270
DN50	35	35	42	150	520
DN65	50	50	62	300	640
DN80	60	80	95	300	640
DN100	80	120	140	420	900
DN125	110	180	220	600	1600
DN150	170	300	360	950	1600
DN200	240	500	590	1500	2700
DN250	430	900	1100	2300	4700
DN300	600	1400	1500	3500	7000
DN350	1200	2000	2500	6200	9300
DN400	1800	3200	4000	7200	13000
DN450	3000	4500	5600	11000	17300
DN500	4600	6500	8200	12500	22000

Коэффициент пропускной способности Kv, м³/ч

DN, мм	Kv, м³/ч	DN, мм	Kv, м³/ч
DN 25	31,1	DN 200	1880,1
DN 32	48,4	DN 250	3051,6
DN 40	81,2	DN 300	4952,4
DN 50	131,3	DN 350	7123,7
DN 65	226,4	DN 400	9202,5
DN 80	309,3	DN 450	11126,6
DN 100	466,6	DN 500	14120,4
DN 125	782,8		
DN 150	1230,3		



КРАНЫ ШАРОВЫЕ СЕГМЕНТНЫЕ BV (Торговый Дом АДЛ, Россия)



Рис. 5
Сегментный кран в разборе

Спецификация/материалы

1	Корпус	Ст.20 (WCB)	08X18H10 (CF8)	03X17H14M3 (CF8M)
2	Шаровый сегмент	08X18H10 + хромирование (CF8+HCr)	08X18H10 + хромирование (CF8+HCr)	03X17H14M3 + хромирование (CF8M+HCr)
3	Цилиндрический штифт	08X18H10 (304)	(08X18H10) 304	(03X17H14M3) 316
4	Седло	08X18H10 + стеллит (304+STL)	08X18H10 + стеллит (304+STL)	03X17H14M3 + стеллит (316+STL)
5	Прижимное кольцо	03X17H13M2 (316L)		
6	Уплотнительное кольцо	Витон		
7	Самосмазывающийся подшипник	08X18H10 (304)+PTFE	08X18H10 (304)+PTFE	03X17H14M (316)+PTFE
8	Нижняя часть штока	08X18H10 (304)	08X18H10 (304)	03X17H14M (316)
9	Уплотнительное кольцо	Витон		
10	Глухой фланец	Ст.20 (WCB)	08X18H10 (CF8)	03X17H14M3 (CF8M)
11/12	Прокладка	PTFE		
13	Шайба	Ст.3пс (Q235)	08X18H10 (304)	03X17H14M (316)
14/15	Винт крепления нижней крышки	Ст.3пс (Q235)	08X18H10 (304)	08X18H10 (304)
16	Самосмазывающийся подшипник	08X18H10 (304)+PTFE	08X18H10 (304)+PTFE	03X17H14M (316)+PTFE
17	Плоская шпонка	(08X18H10) 304	(08X18H10) 304	(03X17H14M) 316
18/19/20	Сальниковые уплотнения	PTFE или графит		
21	Сальник	Ст.20 (WCB)	08X18H10 (CF8)	03X17H14M3 (CF8M)
22	Гайка фиксации верхней крышки	Ст.3пс (Q235)	08X18H10 (304)	08X18H10 (304)
23	Верхняя часть штока	08X18H10 (304)	08X18H10 (304)	03X17H14M (316)

КРАНЫ ШАРОВЫЕ СЕГМЕНТНЫЕ BV (Торговый Дом АДЛ, Россия)

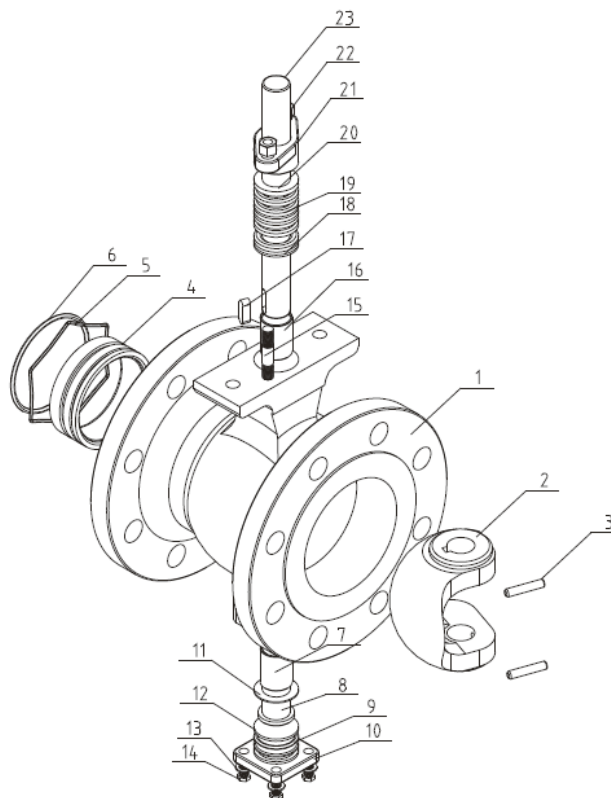

Рис. 6

Фланцевый сегментный кран, PN10/PN16

Размеры и масса фланцевого крана, мм PN10/PN16

DN	A	B	b1	f	C	T	Y	L	d	H	S	K	M	Z	Вес, кг
25	102	115	16	2	38	81	73	75	16	35	75	/	2-M10	5	4.9
32	102	140	18	2	45	86	78	75	16	35	75	/	2-M10	5	6.6
40	114	150	18	2	50	90	80	75	16	35	75	/	2-M10	5	7.6
50	124	165	20	2	62	93	90	75	16	35	75	/	2-M10	5	9.5
65	145	185	20	2	73	108	105	75	16	35	75	/	2-M10	5	12.4
80	165	200	20	2	90	123	118	75	20	35	90	28	4-M10	6	15.5
100	194	220	22	2	115	138	130	75	20	35	90	28	4-M10	6	20.6
125	194	250	22	2	134	148	145	80	25	40	90	28	4-M10	8	28.6
150	229	285	24	2	164	170	170	94	30	50	110	40	4-M12	8	42.5
200	243	340	24	2	206	200	201	94	30	50	110	40	4-M12	8	59.5
250	297	405	26	2	260	240	237	98	40	60	135	40	4-M16	12	99
300	338	460	28	2	316	286	282	98	40	60	135	40	4-M16	12	148
350	400	520	30	2	372	330	337	125	50	60	140	64	4-M16	14	216
400	400	580	32	2	420	367	372	172	60	80	170	80	4-M20	18	285
450	520	640	40	2	470	422	432	172	70	90	190	90	4-M24	20	370
500	600	715	44	2	516	490	498	180	80	100	190	90	4-M24	22	480

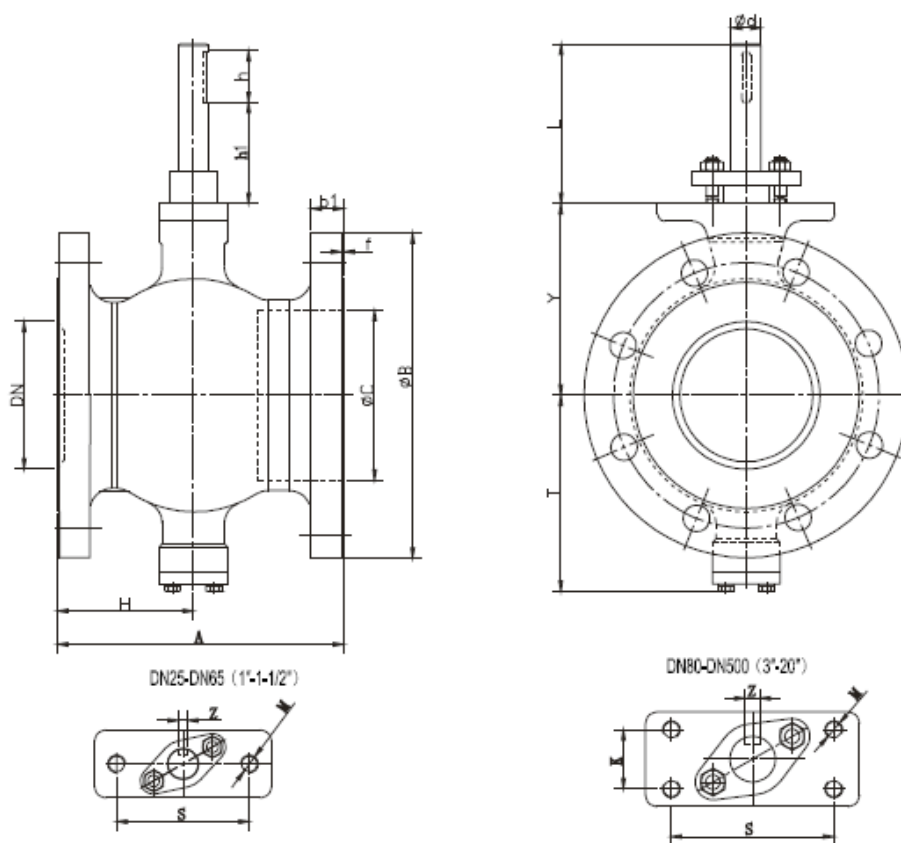

КРАНЫ ШАРОВЫЕ СЕГМЕНТНЫЕ BV (Торговый Дом АДЛ, Россия)



Рис. 7

Фланцевый сегментный кран, PN25

Размеры и масса фланцевого крана, мм PN25

DN	A	B	b1	f	C	T	Y	L	d	h	S	K	M	Z	Вес, кг
25	102	115	16	2	40	88	86	75	20	35	90	28	4-M10	6	5.4
32	102	140	18	2	48	90	90	75	20	35	90	28	4-M10	6	7.3
40	114	150	18	2	56	95	93	80	25	40	90	28	4-M10	8	8.4
50	124	165	20	2	65	98	98	80	25	40	90	28	4-M10	8	10.5
65	145	185	22	2	81	130	125	95	30	50	110	40	4-M12	8	13.2
80	165	200	24	2	95	128	128	95	30	50	110	40	4-M12	8	17.7
100	194	235	24	2	115	142	142	95	30	50	110	40	4-M12	8	24.7
125	194	270	26	2	138	175	170	100	40	60	135	40	4-M16	12	34.5
150	229	300	28	2	170	215	215	125	50	60	140	64	4-M16	14	50.7
200	243	360	30	2	208	228	228	125	50	60	140	64	4-M16	14	72.7
250	297	425	32	2	265	260	260	150	60	80	170	80	4-M20	18	116
300	338	485	34	2	320	310	310	150	60	80	170	80	4-M20	18	169

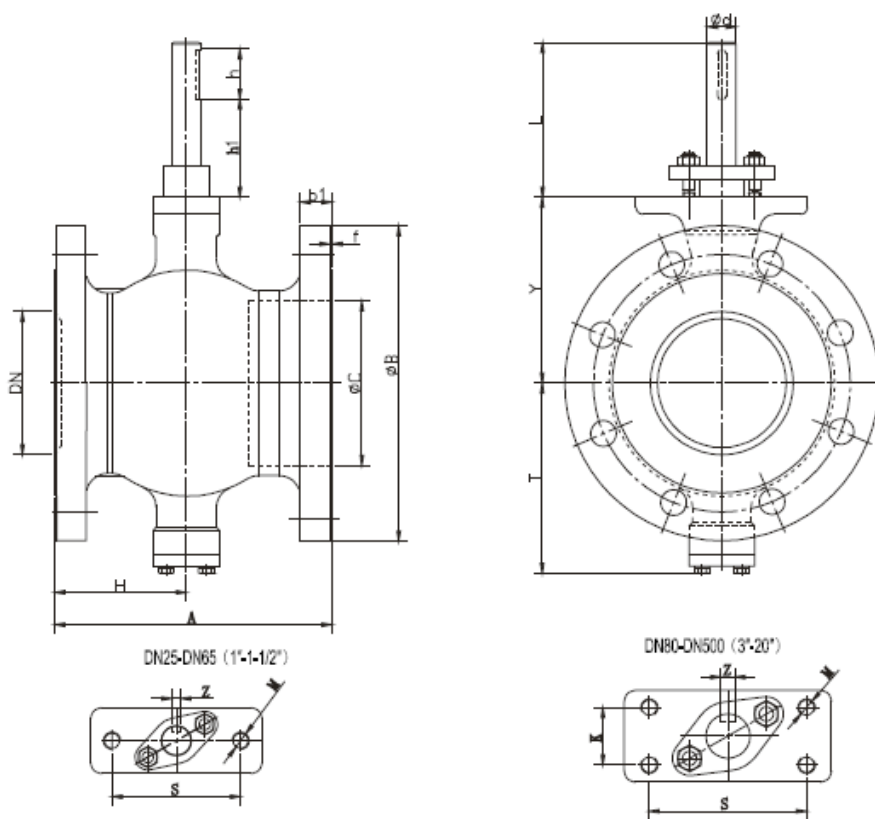
Электронные версии чертежей данного оборудования (AutoCAD 2D, 3D, Компас и Revit) вы можете найти на сайте www.adl.ru



КРАНЫ ШАРОВЫЕ СЕГМЕНТНЫЕ BV (Торговый Дом АДЛ, Россия)



Рис. 8

Межфланцевый сегментный кран, PN10/PN16/PN25, ANSI150

Размеры и масса межфланцевого крана, мм PN10/PN16/PN25, ANSI150

DN	A	B	C	T	Y	L	d	h	S	K	M	Z	Вес, кг	
													PN10/16	PN25
25	50	68	38	81	73	75	16	35	75	/	2-M10	5	2.6	2.9
32	60	76	45	86	78	75	16	35	75	/	2-M10	5	3	3.3
40	60	84	50	90	80	75	16	35	75	/	2-M10	5	3.5	4
50	75	100	62	93	90	75	16	35	75	/	2-M10	5	4.5	5
65	100	118	73	108	105	75	16	35	75	/	2-M10	5	6	7
80	100	132	90	123	118	75	20	35	90	8	4-M10	6	8	9
100	115	158	115	138	130	75	20	35	90	28	4-M10	6	12	13
125	129	184	134	148	145	80	25	40	90	28	4-M10	8	19	20
150	160	216	164	170	170	94	30	50	110	40	4-M12	8	30	33
200	200	268	206	200	201	94	30	50	110	40	4-M12	8	47	51
250	240	326	260	240	237	98	40	60	135	40	4-M16	12	79	87

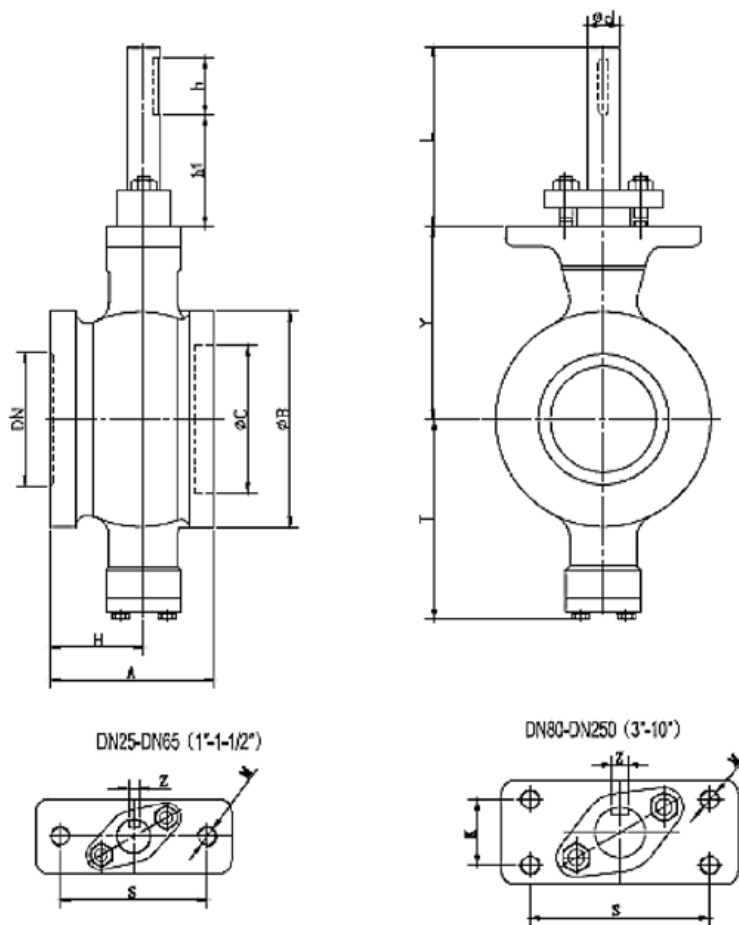

КРАНЫ ШАРОВЫЕ СЕКТОРНЫЕ RAMÉN (ШВЕЦИЯ)

Краны шаровые секторные Ramén, DN 25–300, PN 16–40, рабочая температура от –40 до 200 °С

- Более точное регулирование расхода по сравнению с обычными шаровыми кранами, имеющими V-порт в шаре. Рабочий диапазон до 300:1, равнопроцентная характеристика регулирования.
- Прямой проход в секторе крана, без дополнительных препятствий (как в осевых дисковых затворах, где диск в открытом состоянии находится посреди потока). Подходит для различных технологических сред, в том числе агрессивных и с содержанием твердых частиц.
- Большая пропускная способность по сравнению с вентилями.
- Большой срок службы на абразивных средах по сравнению с сегментными кранами. У кранов Ramén седловое уплотнение полностью защищено от износа в открытом положении.

Применение

Ramén Шаровый секторный кран серии KS разработан и произведен в Швеции. Впервые Ramén KS был представлен в 1967 и с тех пор многие тысячи кранов были установлены в следующих областях промышленности:

- Целлюлозно-бумажная промышленность
- Химическая промышленность
- Горно-обогатительные комбинаты
- Metallургические комбинаты
- Цементная промышленность
- Фармацевтическая промышленность
- Водоочистные и очистные сооружения
- Энергетика

Конструктивные особенности

Секторный шаровый кран Ramén сделан из полусферы, которая посредством двух валов соединяется с корпусом. Секторный шар поворачивается на 90° от открытого состояния до полного закрытия.

Конструктивные особенности и технология изготовления Ramén KS основаны на большом опыте использования кранов в сложных условиях. Ramén KS доказал свои преимущества для плотного закрытия, регулирования расхода, дросселирования газов, жидкостей и шламов при умеренном давлении и температуре:

- Воздух и такие газы как кислород, азот, аргон, метан, пропан, аммиак и природный газ
- Пары и конденсат
- Масла
- Целлюлоза и бумажная пульпа, различные типы щелоков
- Каустик и растворы кислот
- Абразивные жидкие суспензии, такие как железная руда, уголь, известковый шлам и летучая зола

Нормы протечки кранов и классы герметичности

Ramén KS обычно обеспечивает герметичное закрытие жидкостей и газов, а также тестируется перед поставкой согласно следующим стандартам:

Седло из PTFE: тестируется с воздухом при 600 кПа и 20 °С согласно DIN 3230-BO. Класс герметичности VI по стандарту IEC 60534-4.

Седло из 316SST+PTFE: тестируется с водой при 20 °С – лучше чем 0,005 л/ч на каждый дюйм размера крана. Класс герметичности IV по стандарту IEC 60534-4.

Седло из 316SST с стеллитной поверхностью уплотнения: тестируется с водой при 20 °С – лучше чем 0,005% или макс. 0,01% от макс. Kv/ Cv-значения.



Таблица 1 – размеры кранов, диаметр, Cv/Kvs-значения, рабочий крутящий момент

Размеры кранов DN			Диаметр (mm)	Cv/Kvs
Тип KS	Тип KSP	Тип KSM		
25/0,03[K]	-----	-----	(1)	0,03/0,025
25/0,3[F]	-----	-----	(1)	0,3/0,25
25/0,7[D]	-----	-----	(1)	0,7/0,6
25/1,3[C]	-----	-----	(1)	1,3/1,1
25/2,5[A]	-----	-----	(1)	2,5/2,1
25/5	-----	-----	(2)	5,8/5
25/10	-----	-----	(2)	9/7,5
25/15	-----	-----	15	15/12,5
25/20	-----	-----	19	25/21
40/25	50/25	-----	25	40/34
40/32	50/32	-----	32	75/64
50	50/40	-----	40	110/94
80	80	-----	64	300/255
100	100	-----	80	460/390
150	150	150	120	950/810
200	200	200	155	1600/1365
250	250	250	195	2600/2220
300	-----	300	250	4500/3840

(1) Шаровой сектор с пазом треугольной формы, угол поворота крана 0-72°.

(2) Шаровой сектор с отверстием треугольной формы.

Таблица 2 – Соотношение входного и выходного давления на кране, в зависимости от величины открытия. F (C)

Фактор F _L (C _F)	Открытие в процентах						
	5%	10%	20%	40%	60%	80%	100%
	0,9	0,88	0,85	0,77	0,67	0,62	0,60

КРАНЫ ШАРОВЫЕ СЕКТОРНЫЕ РАМЕН (ШВЕЦИЯ)

Технические характеристики

Таблица 3 Макс. дифференциальное давление и температура

Размер крана	Максимальный перепад давления при различных значениях температуры, бар				
	Седло из PTFE			Седло из 316SST+стеллит	
температурный диапазон DN, мм	0-80 °C	120 °C	150 °C	0-80 °C	170 (200) °C
25-50	25	6	1	25	25
80-100	16	6	1	16	16
150-250	16	6	1	16	12
300	10	6	1	10	8

Вышеуказанные значения являются рекомендацией только для нормального регулирования чистой среды. Для применений, связанных с быстрыми циклами изменения температуры и давления, необходимо учитывать дополнительный запас. Запас уточняется по запросу, исходя из точных рабочих параметров.

Рабочий диапазон

Лучше чем 300:1. Обратите внимание, что большой рабочий диапазон обычно выходит за пределы точности обычных приводов.

Возможность оснащения пневмо/электроприводами

Шаровые секторные краны поставляются с монтажным комплектом для установки любого привода. При использовании крана в качестве регулирующего — рекомендуется устанавливать пневмо/электроприводы, разработанные для точного дроссельного регулирования. Наша компания может предложить клапаны с установленными и настроенными приводами.

- Управление рукояткой с возможностью фиксации в любом положении.
- Пневматическим приводом двустороннего и одностороннего действия для работы в режиме открыто/закрыто или с позиционером для работы в режиме регулирования.
- Электрический привод с синхронным двигателем для вкл/выкл управления или шаговый мотор для высокой точности.

Стандарты установки и фланцев

- DN 25 – 50 межфланцевый дизайн для соединения между фланцами трубопровода согласно DIN, PN10/40, ANSI 300/600 lb (1"-2")
- DN 80 – 100 DIN, PN10/25, ANSI 300 lb (3"-4")
- DN 150 – 250 DIN, PN10/16, ANSI 150 lb (6"-8")
- DN 300 Фланцевый корпус для присоединения к фланцам согласно DIN, PN16



Рис. 1



Рис. 2

Эффективный угол поворота

Краны всех диаметров могут быть повернуты на 90° при работе. Благодаря уменьшенному отверстию секторного шара эффективный угол для дроссельного регулирования немного снижается. См. табл. 4.

Таблица 4

Кран DN	Закрытие	Регулирование
25/A-K	0°-18°	18°-90°
25/5	0°-30°	30°-90°
25/10	0°	0°-90°
25/15	0°-25°	25°-90°
25/20	0°	0°-90°
40/25, 50/25	0°-30°	30°-90°
40/32, 50/32	0°-20°	20°-90°
50-300	0°	0°-90°

Нижняя часть диапазона крутящего момента может использоваться для применения вкл/выкл для чистых сред при нормальной температуре.

Верхняя часть диапазона крутящего момента должна использоваться для пневматических приводов с позиционером, когда требуется высокая точность регулирования или для грязных/липких сред

Характеристика регулирования расхода

Необходимо понимать разницу между характеристикой потока при постоянном перепаде давления и установленной характеристикой потока крана при переменном перепаде давления. На диаграмме слева внизу (Рис. 1) представлена характерная для Ramén KS характеристика потока воздуха и воды при постоянном перепаде давления. Она близка к равнопроцентной. А также для сравнения показана характеристика клапана с линейной характеристикой потока. На диаграмме справа внизу (Рис.2) представлена установленная характеристика для тех же кранов, которые применены в контуре управления, где перепад давления растет при закрытии клапана. Равнопроцентная характеристика становится более похожа на прямую. Чем больше перепад давления для определенного изменения расхода, тем больше изменяется установленная характеристика. Сравнение показывает, что установленная характеристика потока крана Ramén KS подходит для большинства случаев применения.



КРАНЫ ШАРОВЫЕ СЕКТОРНЫЕ РАМЕН (Швеция)



Таблица 6 – Комбинации материалов для кранов типа KS

Код материала	1	1A	1B	1C	1E	5
1. Корпус	316	316	316	316	316	Титан
2. Удерживающее уплотнительное кольцо	316	316	316	316+хром	316+хром	Титан
3. Секторный шар	316	316+хром	316+хром	316+хром	316+хром	Титан
4. Подшипник	329	329	329	329	329	329
4A. Удерживающее кольцо	316	316	316	316	316	316
5 и 6. (6L/6S). Вали (короткая и длинная версии)	329	329	329	329	329	Титан
7. Фиксирующее кольцо уплотнения	316	316	316	316	316	316
8. Шпонка	329	329	329	329	329	329
9. Подшипник вала	Стандарт = модифицированный TFE (LR) Специальный = PTFE (MP)					
10. Уплотнительное кольцо	Карбон/графит с PTFE	Карбон/графит с PTFE	316+ Стеллит	316+ Стеллит	316+ Стеллит, спец. исп-е	Карбон/графит с PTFE
11. Фиксирующий винт	316	316	316	316	316	316
12. Фиксирующий винт подшипника штока	316	316	316	316	316	316
13. Уплотнение вала тип KSP сальник	PTFE	PTFE	PTFE	PTFE	PTFE	PTFE
13A и 14. Уплотнение вала тип KS Уплотнительное кольцо	Viton®	Viton®	Viton®	Viton®	Viton®	Viton®
15. Седло Уплотнительное кольцо тип KS	Viton®	Viton®	Viton®	Viton®	Viton®	Viton®
16. Уплотнение между кольцом и корпусом	Viton®	Viton®	Viton®	Viton®	Viton®	Viton®
Краны, поставляемые с другими уплотнительными кольцами, имеют следующий код:	(P) = EPDM Peroxid, (E) = EPDM (ККТ/КТТ) = Kalrez®/Viton® (L) = Viton®GLT (N) = Nitrile (C) = Nitrile Polar (X) = Другие типы уплотнения — проработка по отдельному запросу.					

Корпус крана имеет код материала, указанный ниже в таблице Код материала: 1=316/329 (DN 25-300), 5=титан (DN 25-100)

Электронные версии чертежей данного оборудования (AutoCAD 2D, 3D, Компас и Revit) вы можете найти на сайте www.adl.ru

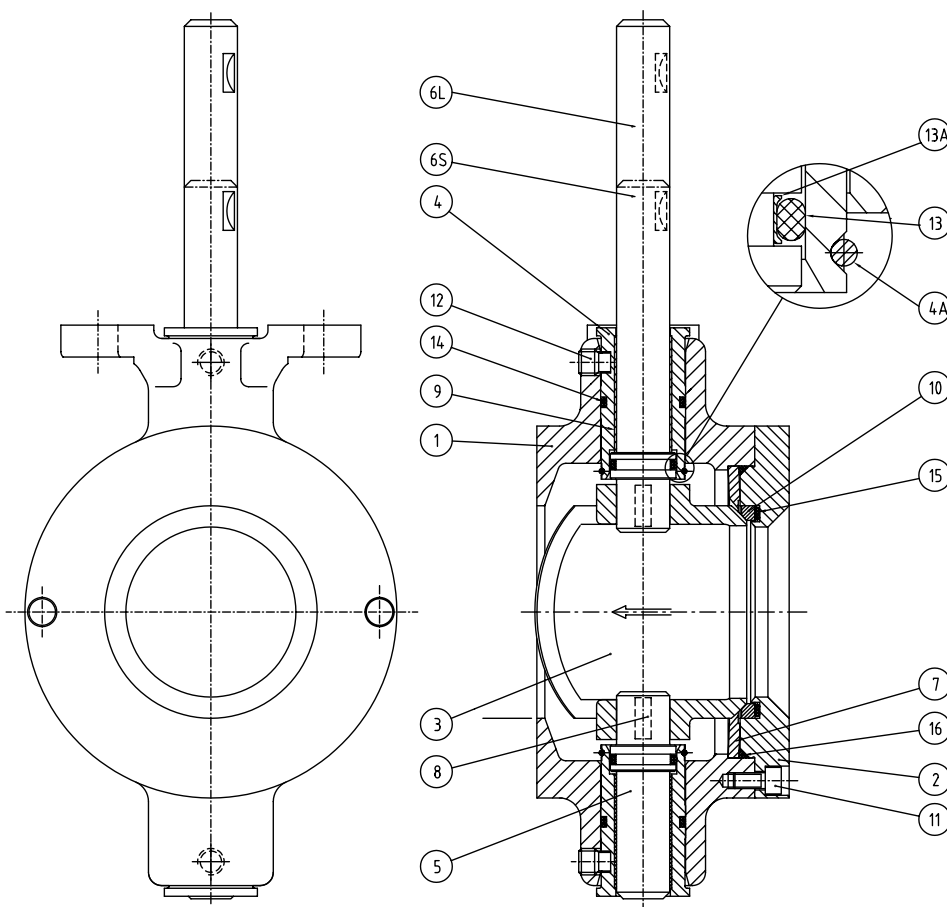

КРАНЫ ШАРОВЫЕ СЕКТОРНЫЕ РАМЕН (Швеция)

Таблица 7 – Пределы температуры и давления

PN	-40 °C	+20 °C	+50 °C	+75 °C	+100 °C	+150 °C	+200 °C	+250 °C
PN10	10	10	9	8,5	8	7,5	7	7
PN16	16	16	14,5	13,5	13	12	11,5	11
PN25	25	25	23	21,5	20,5	19	18	17,5
PN40	40	40	37	35	33	31	29	28

Максимальное рабочее давление в бар для материала нерж. сталь 316

CE- маркировка — Ramén KS краны могут поставляться с CE-маркировкой согласно PED 97/23/EC, категория 1.

Тест на давление — Ramén KS краны стандартно испытаны и маркированы для давления PN16. Другое давление по запросу.

Таблица 8 – Предельные температуры для седел и уплотнений

Материал	Уплотнительное кольцо (тип KS)					Седельное кольцо (тип KS / KSP)		Сальник (тип KSP)
	Viton®	Viton® GLT	EPDM	Nitrile Nitrile Polar	Kalrez®	Карбон/графит с PTFE	Нерж. сталь с стеллитом	PTFE-оплетка
Мин. температура	-10 °C	-40 °C	-20 °C	-40 °C	-10 °C	-40 °C	-40 °C	-40 °C
Макс. температура	+170 °C	+170 °C	+120 °C	+120 °C	+200 °C	+170 °C	+200 °C	+250 °C

Все значения зависят от среды и давления.

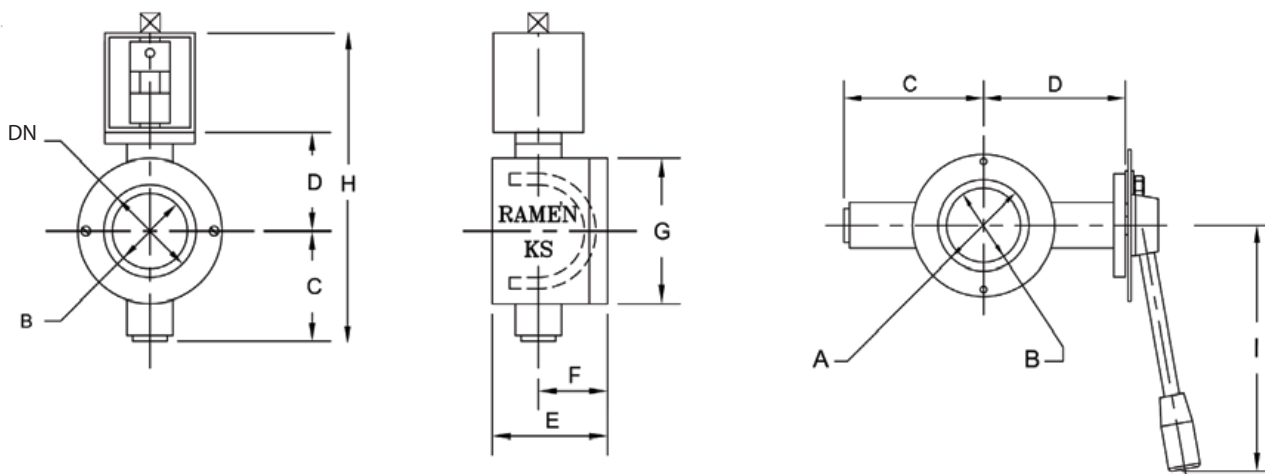

Размеры

DN	25	40	50	80	100	150	200	250	300
В проход [мм]	19 (15)	25/32	40	64	80	120	150	195	250
C [мм]	35	95	95	107	118	167	188	233	310
D [мм]	80	95	95	108	119	162	190	228	300
E [мм]	50	71	71	95	112	170	210	270	368
F [мм]	25	38	38	55	62	95	120	150	198
G [мм]	70	94	94	140	160	220	274	330	460
H [мм]	389	250	250	315	337	454	503	561	710
I [мм]	162	160	160	290	290	370	370	N.A.*	N.A.*
Масса [кг]	4	4	4	8	12	25	38	67	170
ISO фланец под установку привода EN-ISO 5211	кв. 14/17 F05/F07	кв.14/17/ F05/F07	кв.14/17 F05/F07	кв.17/22 F07/F10	кв.17/22 F07/F10	кв.22/27 F10/F12	кв.22/27 F10/F12	кв.27 F10/F12	кв.36 F14

*Редукторы и приводы доступны по запросу.



ФИЛЬТРЫ СЕТЧАТЫЕ

Фильтр сетчатый серии IS17, DN 65–600, PN 1,6–4,0 МПа

$t_{\text{макс.}}$ +200 °С, грязеуловитель, цилиндрический

Применение

Для горячей и холодной воды в системах тепло- и водоснабжения, газоснабжения, для нефти и нефтепродуктов и других сред.

Установка

Устанавливается перпендикулярно потоку с крышкой в верхнем положении.

Описание

Цилиндрический грязеуловитель предназначен для систем горячего и холодного водоснабжения, теплоснабжения, а также для систем, транспортирующих нефть, дизельное топливо и другие нефтепродукты для очистки от взвешенных частиц грязи и других примесей. Имеет дренажную пробку в нижней части конструкции.

Фильтр серии IS17 имеет простой способ внутренней очистки — для этого необходимо снять верхнюю крышку и вынуть фильтрующий элемент.

Технические характеристики

Присоединение	Фланцевое / под сварку
Номинальное давление	4,0 МПа / 1,6 МПа
Рабочая температура	-20...+200 °С (Ст20)
	-60...+200 °С (09Г2С)
Климатическое исполнение	УХЛ3 (Ст20)
	УХЛ1,1 (09Г2С, нерж. сталь)

Спецификация

Корпус и внутренние детали*	Сталь Ст20
Крышка	Сталь Ст20
Сетка**	Нержавеющая сталь AISI 304

* Возможны другие материальные исполнения по запросу (сталь 09Г2С, нерж. сталь).

** Фильтрующий элемент — сетка из нержавеющей стали, размер ячейки сетки уточняйте у инженеров компании АДЛ.

Опции

- Возможно исполнение из других материалов.
- Возможны сетки с другими DN ячейки.
- Исполнение до +400 °С по запросу.
- Присоединение под приварку.

Примеры заказа

IS17.03.0500.200.16. Ф/Ф (фильтр сетчатый из угл. стали, DN 200, PN 1,6 МПа, $t_{\text{макс.}}$ +200 °С).

Размеры PN 16, (мм)

Артикул (Угл. ст. 20)	DN	A	B	C	D	Kv, (м³/ч)	Дренажная пробка, резьба G	Патрубок под воздухоотводчик, резьба G	Масса, (кг)
BM04B544974	40	290	340	185	245	130	1/2"	G1/2	23,5
BM04B544973	50	290	340	185	245	130	1/2"	G1/2	25
BM04B417670	65	310	415	205	280	130	1/2"	G1/2	37
BM04B439531	80	310	415	205	280	200	1/2"	G1/2	37
BM04B421113	100	310	415	205	280	230	1/2"	G1/2	39
BM04B417676	125	400	510	250	335	390	3/4"	G3/4	58
BM04B417677	150	490	625	290	405	500	1"	G1	91
BM04B420847	200	500	740	320	460	850	1"	G1	135
BM04B417681	250	600	760	325	520	1200	1"	G1	179
BM04B417684	300	700	845	360	580	1500	1 1/2"	G1 1/2	244
BM04B417685	350	800	950	410	710	2400	1 1/2"	G1 1/2	356
BM04B417688	400	900	1000	500	840	3200	1 1/2"	G1 1/2	525
BM04B417690	500	1100	1275	585	1020	6000	1 1/2"	G1 1/2	890
BM04B417693	600	1400	1485	645	1255	9000	1 1/2"	G1 1/2	1485

Сделано в

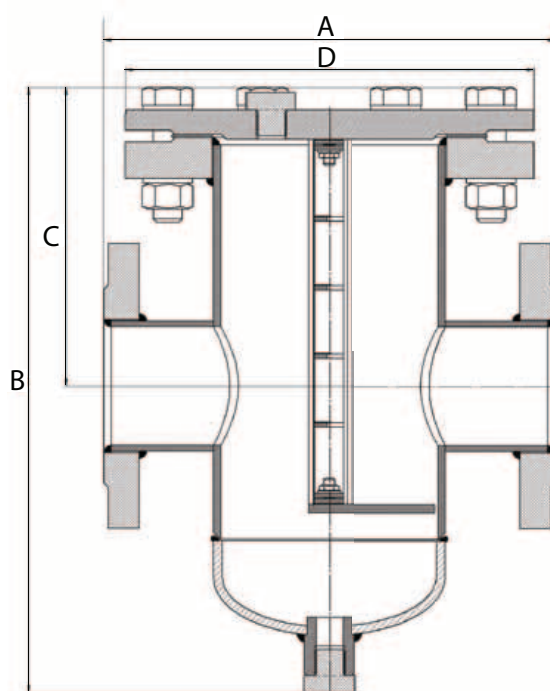

ФИЛЬТРЫ СЕТЧАТЫЕ

Фильтр сетчатый серии IS30, DN 15–80, PN 4,0 МПа из нержавеющей стали (Торговый Дом АДЛ, Россия)

Применение

Для воды, пара, нефтепродуктов, а также для пищевых и агрессивных сред.

Установка

Устанавливается в горизонтальном положении крышкой вниз, на паропроводе устанавливать крышкой вбок. Установка в вертикальном положении возможна только при направлении потока сверху вниз. При установке убедиться, что направление потока совпадает с направлением, указанным на корпусе фильтра.

Технические характеристики

Максимальное давление	4,0 МПа
Диапазон раб. температур	-60...+200 °С
Присоединение	Внутренняя резьба BSP (ГОСТ 6357-81)
Шаг сетки	0,6 мм

Спецификация

1	Уплотнение	PTFE
2	Сливная пробка	03X17H14M3 (316)
3	Крышка фильтра	03X17H14M3 (CF8M)
4	Уплотнение	PTFE
5	Корпус	03X17H14M3 (CF8M)
6	Сетка	03X17H14M3 (316)

Пример заказа

IS30-04-0,6-15-40-P/P (DN 15, PN 4,0 МПа, размер ячейки 0,6 мм, резьбовое присоединение).

Примечание: сетка ячейкой 0.1 мм делается от Dn40. Остальные размеры требуют уточнений

Размеры, (мм)

Артикул	DN	D	H	L	Масса, (кг)
BM01A601753	15	14	48	65	0,3
BM01A601754	20	19	55	80	0,4
BM01A601755	25	24	65	88	0,7
BM01A601756	32	30	75	104	0,8
BM01A601757	40	36	80	118	1,1
BM01A601758	50	47	95	134	1,9
BM01A601759	65	62	138	165	3,7
BM01A601760	80	74	153	188	5,5

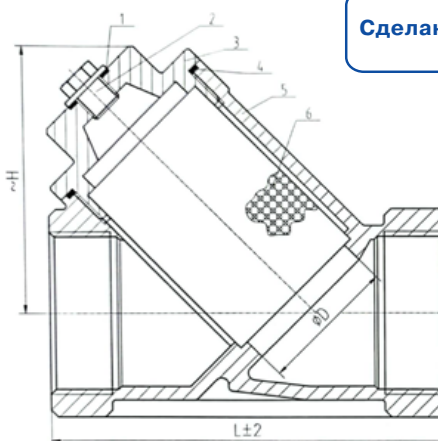

Сделано в АДЛ

Диаграмма «Температура – Давление»

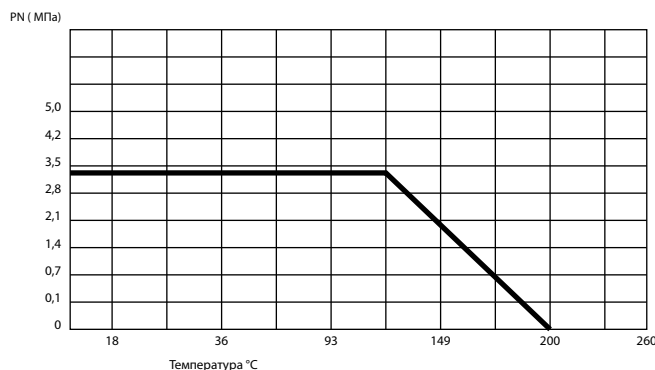

ФИЛЬТРЫ СЕТЧАТЫЕ

Фильтр сетчатый серии IS31, DN 15–500, PN 1,6/4,0 МПа из нержавеющей стали (Торговый Дом АДЛ, Россия)

Применение

Для воды, пара, нефтепродуктов, а также для пищевых и агрессивных сред.

Установка

Устанавливается в горизонтальном положении крышкой вниз. На паропроводе устанавливать крышкой вбок. Установка в вертикальном положении возможна только при направлении потока сверху вниз. При установке убедиться, что направление потока совпадает с направлением, указанным на корпусе фильтра.

Технические характеристики

Максимальное давление	1,6 / 4,0 МПа
Рабочая температура	-60...+300 °С
Присоединение	Фланцевое по DIN
Шаг сетки	Стандартный: 0,6 мм*; Нестандартный: по требованию заказчика

* Возможны заказные исполнения сеток.

Примечание: сетка ячейкой 0.1 мм делается от Dn40. Остальные размеры требуют уточнений.

Каждый фильтр IS31 имеет возможность прочистки сетки фильтра. На фильтрах диаметром больше DN50 крышка фильтра крепится на шпильках. Также на крышке имеется сливная пробка для прочистки фильтра.

На Фильтрах диаметром DN 50 и менее, крышка крепится на фильтр при помощи резьбы и при необходимости выполняет роль сливной пробки.

Спецификация

1	Корпус	Нержавеющая сталь 1.4408
2	Крышка	Нержавеющая сталь 1.4408
3	Уплотнение	Нерж. сталь AISI 304 + Графит
4	Сетка фильтра	Нержавеющая сталь AISI 304
5	Болт	Нержавеющая сталь AISI 304
6	Дренажная заглушка	Нержавеющая сталь 1.4408



Сделано в АДЛ

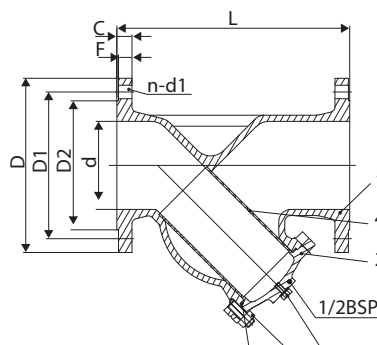

Пример заказа

IS31-04-1,0-50-40-Ф/Ф (DN 50, PN 4,0 МПа, размер ячейки 1,0 мм, фланцевое присоединение).

Размеры, (мм)

Артикулы		DN	d	L	D PN1,6/4,0	D1 PN1,6/4,0	D2 PN1,6/4,0	C PN1,6/4,0	f	n-d1 PN 1,6	n-d1 PN 4,0*	Масса, (кг) PN1,6/4,0
PN 1,6	PN 4,0											
BM01B394988	BM01B398650	15	15	130	95	65	45	16	2	4x14	4x14	2/2,5
BM01B395239	BM01B398651	20	20	146	105	75	58	16	2	4x14	4x14	2,8/3,5
BM01B395240	BM01B398652	25	25	152	115	85	68	18	2	4x14	4x14	3/4
BM01B395242	BM01B398653	32	32	160	140	100	78	18	2	4x18	4x18	4/5
BM01B395246	BM01B398654	40	40	202	150	110	88	18	3	4x18	4x18	5,5/7
BM01B395247	BM01B398655	50	50	222	165	125	102	18/20	3	4x18	4x18	7/9
BM01B395248	BM01B381052	65	65	250	185	145	122	18/22	3	8x18	8x18	10,4/13
BM01B395249	BM01B381053	80	80	278	200	160	138	20/24	3	8x18	8x18	13/15
BM01B395250	BM01B398656	100	100	315	220/235	180/190	158/162	20/24	3	8x18	8x22	18/19
BM01B395251	BM01B398658	125	125	340	250/270	210/220	180/188	22/26	3	8x18	8x26	22/30
BM01B395252	BM01B398659	150	150	380	285/300	240/250	212/218	22/28	3	8x22	8x26	26/39
BM01B395253	BM01B381054	200	200	480	340/375	295/320	268/285	24/34	3	12x22	12x30	50/60
BM01B393623	BM01B398660	250	250	550	405/450	355/385	320/345	26/38	3	12x26	12x33	82/100
BM01B395254	BM01B398661	300	300	610	460/515	410/450	378/410	28/42	4	12x26	16x33	100/135
BM01B395255	BM01B389231	350	350	690	520/580	470/510	438/465	30/46	4	12x26	16x36	150/200
BM01B395257	BM01B389233	400	400	780	580/660	525/585	490/535	32/50	4	16x30	16x39	230/280
BM01B395258	BM01B389229	450	450	840	640/685	585/610	550/560	40/57	4	20x30	20x39	300/360
BM01B393413	BM01B389234	500	500	890	715/755	560/670	610/615	44/57	4	20x33	20x42	380/420

Примечание: при несовпадении артикулов, просьба уточнять габаритные и технические характеристики у инженеров компании АДЛ.



АДЛ — РАЗРАБОТКА, ПРОИЗВОДСТВО И ПОСТАВКИ
оборудования для инженерных систем

Компания оставляет за собой право вносить
конструктивные изменения

+7 (495) 937-89-68, +7 (495) 221-63-78 | info@adl.ru | www.adl.ru | Интернет-магазин: www.valve.ru

ФИЛЬТРЫ СЕТЧАТЫЕ

Фильтр сетчатый серии IS40, DN 15–400, PN 4,0 МПа, $t_{\text{макс.}} +400\text{ }^{\circ}\text{C}$ из углеродистой стали со сливной пробкой (Торговый Дом АДЛ, Россия)



Применение

Для пара, горячей и холодной воды в системах тепло- и водоснабжения.

Установка

Устанавливается в горизонтальном положении крышкой вниз. на трубопроводе необходимо устанавливать крышкой вбок. Установка в вертикальном положении возможна только при направлении потока сверху вниз.

Технические характеристики

Номинальное давление	4,0 МПа
Максимально допустимая температура	+400 °С
Присоединение	Фланцевое

Спецификация

Корпус	Сталь GS-C25
Крышка	Сталь GS-C25
Сетка*	Нерж.сталь AISI 304
Прокладка	Графит
Пробка	Сталь

Фильтрующий элемент — сетка из нержавеющей стали:

- DN 15–80 сетка с ячейкой 0,6 мм;
- DN 100–150 сетка с ячейкой 1 мм;
- DN 200–400 сетка с ячейкой 2мм.

Зависимость «Температура — Давление»

°С	-20	150	200	300	400
МПа	4,0	4,0	3,5	2,8	2,1

Способы установки фильтра

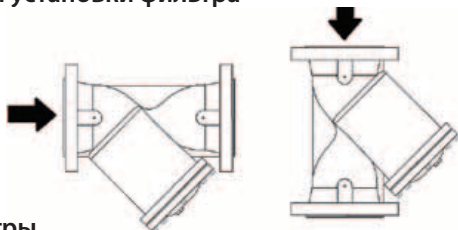

Параметры

Артикул	DN	L	H	D	D1	D2	B	f	N-Ø	Kv, (м³/ч)	Масса, (кг)
BM04A102750	15	130	70	95	65	45	16	2	4-14	5,95	3
BM04A102752	20	150	90	105	75	58	18	2	4-14	9,35	4
BM04A102754	25	160	105	115	85	68	18	2	4-14	15,30	5
BM04A102755	32	180	118	140	100	78	18	2	4-18	22,10	6
BM04A102756	40	200	135	150	110	88	18	3	4-18	31,45	8
BM04A102757	50	230	140	165	125	102	20	3	4-18	51,00	11
BM04A102758	65	290	160	185	145	122	22	3	8-18	85,00	15
BM04A102759	80	310	190	200	160	138	24	3	8-18	127,50	20
BM04A102760	100	350	230	235	190	162	24	3	8-22	195,50	33
BM04A102761	125	400	260	270	220	188	26	3	8-26	280,50	48
BM04A102762	150	480	305	300	250	218	28	3	8-26	340,00	75
BM04A102763	200	600	385	375	320	285	34	3	12-30	552,50	200
BM04A102764	250	730	540	450	385	345	38	3	12-33	1020,00	230
BM04A102765	300	850	615	515	450	410	42	4	16-33	1615,00	380
BM04A102766	350	980	675	580	510	465	46	4	16-36	2193,00	527
BM04A102767	400	1100	780	660	585	535	50	4	16-39	2843,25	775

* Фланцевое присоединение согласно стандарту DIN 2501 (DIN 2635 на PN 4,0 МПа) / EN1092-1. Возможно использование ответных фланцев российского производства согласно ГОСТ 33259-2015 на PN 4,0 МПа.

Внимание! При установке сетки с нестандартным размером ячейки или магнитной вставки необходимо менять прокладку между крышкой и корпусом фильтра (поставляется отдельно).



Диаграмма перепада давления для фильтра стандартного исполнения



Электронные версии чертежей данного оборудования (AutoCAD 2D, 3D, Компас и Revit) вы можете найти на сайте www.adl.ru

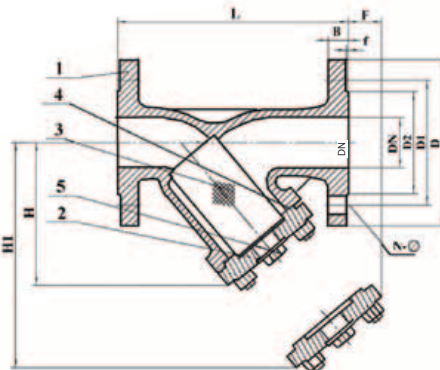
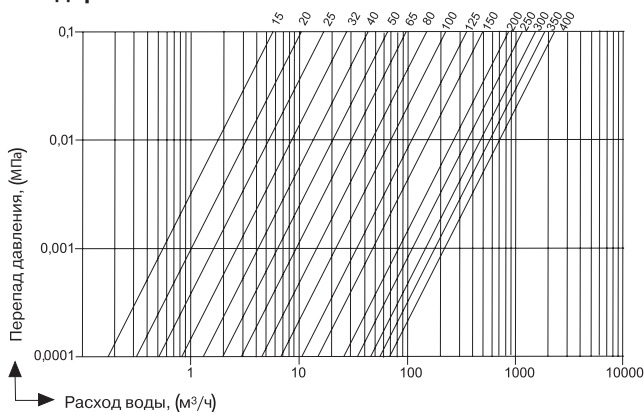

АДЛ — РАЗРАБОТКА, ПРОИЗВОДСТВО И ПОСТАВКИ
оборудования для инженерных систем

Компания оставляет за собой право вносить
конструктивные изменения

+7 (495) 937-89-68, +7 (495) 221-63-78 | info@adl.ru | www.adl.ru | Интернет-магазин: www.valve.ru

ФИЛЬТРЫ СЕТЧАТЫЕ

Размеры PN 25, (мм)

Артикул (Угл. ст. 20)	DN	A	B	C	D	Kv, (м³/ч)	Дренажная пробка, резьба G	Патрубок под воздухоот- водчик, резьба G	Масса, (кг)
BM04B544978	40	290	354	200	274	130	1/2"	G1/2	28
BM04B544975	50	290	354	200	274	130	1/2"	G1/2	30
BM04B431695	65	310	425	215	300	130	1/2"	G1/2	38
BM04B431696	80	310	425	215	300	200	1/2"	G1/2	39
BM04B431697	100	310	440	220	300	230	1/2"	G1/2	43
BM04B431698	125	400	535	265	360	390	3/4"	G3/4	62
BM04B431699	150	490	660	250	425	500	1"	G1	100
BM04B431700	200	500	775	340	485	850	1"	G1	150
BM04B431701	250	600	785	425	550	1200	1"	G1	210
BM04B431703	300	700	850	450	610	1500	1 1/2"	G1 1/2	310
BM04B431704	350	800	950	480	730	2400	1 1/2"	G1 1/2	430
BM04B431705	400	900	1020	492	840	3200	1 1/2"	G1 1/2	600
BM04B419526	500	1100	1300	610	1075	6000	1 1/2"	G1 1/2	1000

Размеры PN 40, (мм)

Артикул (Угл. ст. 20)	DN	A	B	C	D	Kv, (м³/ч)	Дренажная пробка, резьба G	Патрубок под воздухоот- водчик, резьба G	Масса, (кг)
BM04B544980	40	290	354	200	274	130	1/2"	G1/2	34
BM04B544979	50	290	354	200	274	130	1/2"	G1/2	36
BM04B431709	65	310	425	215	300	130	1/2"	G1/2	39
BM04B431711	80	310	425	215	300	200	1/2"	G1/2	40
BM04B431720	100	310	455	235	300	230	1/2"	G1/2	43
BM04B431722	125	400	550	280	375	390	3/4"	G3/4	72
BM04B431723	150	490	680	265	445	500	1"	G1	115
BM04B431724	200	500	795	355	510	850	1"	G1	180
BM04B431725	250	600	810	440	570	1200	1"	G1	260
BM04B431726	300	700	870	435	665	1500	1 1/2"	G1 1/2	400
BM04B431727	350	800	980	535	755	2400	1 1/2"	G1 1/2	500



ВЕНТИЛИ ЗАПОРНЫЕ

«Гранвент» серии KV17, DN 15–200, PN 4,0 МПа, под приварку, из углеродистой стали, с графитовым уплотнением

$t_{\text{макс.}} +400\text{ }^{\circ}\text{C}$

Сделано в 

Применение

Для пара, горячей и холодной воды в системах тепло- и водоснабжения.

Установка

Произвольная, направление потока должно совпадать со стрелкой на корпусе. Перед установкой вентиля внутренние полости системы должны быть очищены от грязи, окалины, песка и других посторонних частиц, т.к. они могут повредить поверхности седла и диска, что может повлечь нарушение герметичности вентиля.

Технические характеристики

Максимально допустимое давление	4,0 МПа
Максимально допустимая температура	+400 °С
Тест на прочность корпуса	6,0 МПа
Тест на герметичность	4,4 МПа
Присоединение	под сварку

Спецификация

1	Корпус	Сталь GS-C25
2	Диск	Нерж. сталь X10Cr13
3	Шток	Нерж. сталь
4	Прокладка корпуса	Графит
5	Крышка	Сталь GS-C25
6	Сальниковая набивка	Графит
7	Сальник	Сталь GS-C25
8	Штурвал	Угл. сталь

Поставляется с седловым уплотнением «металл по металлу». Уплотнением по штоку является сальник. Данный тип клапана в процессе работы требует сервисного обслуживания в виде замены сальниковой набивки.

Зависимость «Температура — Давление»

t, (°C)	-40	120	200	250	300	350	400
PN, (МПа)	4,0	4,0	3,5	3,2	2,8	2,4	2,1

Пример заказа

KV17.03.01.100.40. с/с – вентиль запорный «Гранвент», серии KV17, корпус из углеродистой стали, сальниковый DN 100, PN4,0 МПа, присоединение под сварку

Размеры, (мм)

Артикул	DN	L	H	A	B	W	Kvs, (м³/ч)	Масса, (кг)
BO03B532910	15	130	176	22	17,3	140	4,2	3
BO03B532913	20	150	185	28	23,3	140	7,4	3
BO03B532928	25	160	205	35	28,5	160	12	4
BO03B532929	32	180	215	44	37,2	160	19	4
BO03B532931	40	200	235	50	43,1	180	30	6
BO03B532932	50	230	260	61	54	180	47	9
BO03B532935	65	290	290	77	68,9	200	77	11
BO03B532934	80	310	315	91	80,9	250	120	15
BO03B532937	100	350	355	117	104,3	300	188	28
BO03B533000	125	400	420	144	130,7	350	288	61
BO03B533003	150	480	475	172	157,1	400	410	86
BO03B533004	200	600	545	223	204,9	500	725	116

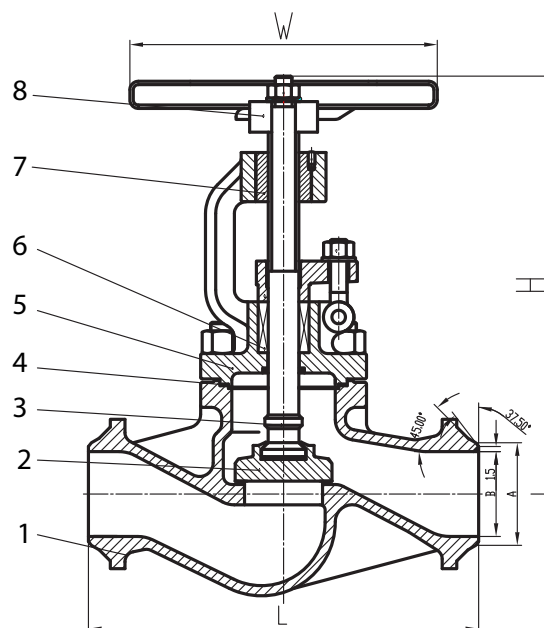

ВЕНТИЛИ ЗАПОРНЫЕ

«Гранвент» серии KV35, DN 15–400, PN 4,0 МПа, фланцевый, из нержавеющей стали, с сальфонным уплотнением t_{макс.} +400 °С

Сделано в 

Применение

Для пара, горячей и холодной воды в системах тепло- и водоснабжения, также для нефтепродуктов, слабоагрессивных сред.

Установка

Произвольная, направление потока должно совпадать со стрелкой на корпусе. Перед установкой вентиля внутренние полости системы должны быть очищены от грязи, окалины, песка и других посторонних частиц, т. к. они могут повреждать поверхности седла и диска, что может повлечь нарушение герметичности вентиля.

Технические характеристики

Максимально допустимое давление	4,0 МПа
Рабочая температура	-60...+400 °С
Тест на прочность корпуса	6,0 МПа
Тест на герметичность	4,4 МПа
Присоединение	Фланцевое по DIN

Спецификация

1	Корпус	Нержавеющая сталь CF8
2	Диск	F304
3	Шпонка	Нержавеющая сталь
4	Сильфон	Нержавеющая сталь 304
5	Шток	Нержавеющая сталь 304
6	Крышка	Нержавеющая сталь CF8
7	Уплотнение	Графит
8	Сальник	Нержавеющая сталь
9	Штурвал	Сталь
10	Прокладка корпуса	Нержавеющая сталь + графит

KV35 обладает улучшенной конструкцией уплотнения — сальфоном из нержавеющей стали, благодаря чему исключаются утечки по штоку. Данный тип клапана не требует сервисного обслуживания, т. к. в конструкцию кроме сальникового уплотнения включен сальфон.

Зависимость «Температура — Давление»

t, (°С)	-60	-10	100	150	200	250	300	350	400
PN, (МПа)	4,0	4,0	4,0	3,63	3,37	3,18	2,97	2,85	2,74

Размеры, (мм)

DN	L	D	D1	D2	H	W	B	f	N-Ø	Kvs, (м³/ч)	Масса, (кг)
15	130	95	65	45	180	140	16	2	4-14	4,2	4
20	150	105	75	58	190	140	18	2	4-14	7,4	4,8
25	160	115	85	68	220	160	18	2	4-14	12	5,5
32	180	140	100	78	225	160	18	2	4-18	19	7
40	200	150	110	88	252	180	18	3	4-18	30	9
50	230	165	125	102	263	180	20	3	4-18	47	11
65	290	185	145	122	295	200	22	3	8-18	77	15,8
80	310	200	160	138	330	250	24	3	8-18	120	21,8
100	350	235	190	162	350	300	24	3	8-22	188	37,5
125	400	270	220	188	420	350	26	3	8-26	288	55
150	480	300	250	218	455	400	28	3	8-26	410	78,5
200	600	375	320	285	550	500	34	3	12-30	725	132
250	730	450	385	345	720	500	38	3	12-33	1145	310
300	850	515	450	410	800	500	42	4	16-33	1635	409
350	980	580	510	465	960	600	46	4	16-36	2225	650
400	1100	660	585	535	1060	600	50	4	16-39	2906	850

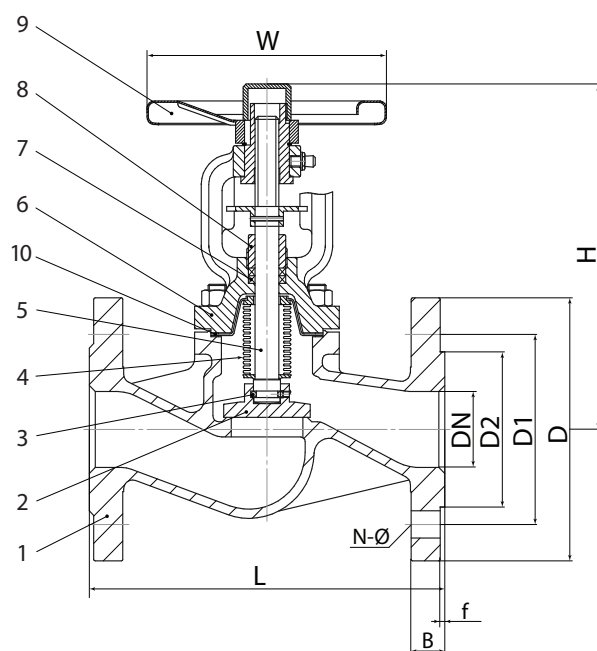

Пример заказа

KV35.04.02.100.40.Ф/Ф - запорный вентиль «Гранвент» серии KV35, сальфонный, корпус из нержавеющей стали DN100, PN40 бар, присоединение фланцевое.

ВЕНТИЛИ ЗАПОРНЫЕ

«Гранвент» серии KV37, DN 15–150, PN 4,0 МПа, под приварку, из углеродистой стали, с сильфонным уплотнением
t_{макс.} +400 °С

Сделано в 

Применение

Для пара, горячей и холодной воды в системах тепло- и водоснабжения.

Установка

Произвольная, направление потока должно совпадать со стрелкой на корпусе. Перед установкой вентиля внутренние полости системы должны быть очищены от грязи, окалина, песка и других посторонних частиц, т. к. они могут повредить поверхности седла и диска, что может повлечь нарушение герметичности вентиля.

Технические характеристики

Максимально допустимое давление	4,0 МПа
Максимально допустимая температура	+400 °С
Тест на прочность корпуса	6,0 МПа
Тест на герметичность	4,4 МПа
Присоединение	под сварку

Спецификация

1	Корпус	Сталь GS-C25
2	Диск	Нержавеющая сталь X10Cr13
3	Шпонка	Нержавеющая сталь 304
4	Сильфон	Нержавеющая сталь 304
5	Шток	Нержавеющая сталь
6	Крышка	Сталь GS-C25
7	Уплотнение	Графит
8	Сальник	Сталь
9	Индикатор положения	Сталь
10	Подшипник	Медь
11	Штурвал	Угл. сталь
12	Болт	Сталь
13	Гайка	Сталь
14	Прокладка корпуса	Нержавеющая сталь + графит

KV37 обладает улучшенной конструкцией уплотнения — сильфоном из нержавеющей стали, благодаря чему исключаются утечки по штоку. Данный тип клапана не требует сервисного обслуживания, т. к. в конструкцию кроме сальникового уплотнения включен сильфон.

На вентилях DN 150 и выше поток направлен на седло.

Зависимость «Температура – Давление»

t, (°С)	-40	120	200	250	300	350	400
PN, (МПа)	4,0	4,0	3,5	3,2	2,8	2,4	2,1

Пример заказа

KV37.03.02.100.40. c/c – вентиль запорный «Гранвент», серии KV37, корпус из углеродистой стали, сильфонный, DN100 PN4,0 МПа, присоединение под сварку.

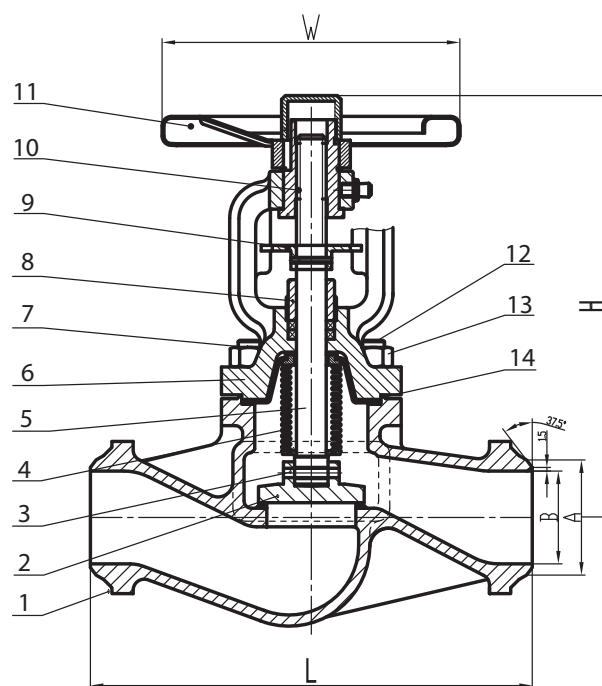

Размеры, (мм)

Артикул	DN	L	H	A	B	W	Kvs, (м³/ч)	Масса, (кг)
BO03A532948	15	130	180	22	17,3	140	4,2	3
BO03A532961	20	150	190	28	22,3	140	7,4	3
BO03A532962	25	160	220	35	28,5	160	12	4
BO03A532963	32	180	225	44	37,2	160	19	4
BO03A532968	40	200	252	50	43,1	180	30	6
BO03A532969	50	230	263	61	54	180	47	9
BO03A532976	65	290	295	77	68,9	200	77	11
BO03A532978	80	310	330	91	80,9	250	120	15
BO03A532979	100	350	350	117	104,3	300	188	28
BO03A533007	125	400	420	144	130,7	350	288	57
BO03A533010	150	480	455	172	157,1	400	410	84



ВЕНТИЛИ ЗАПОРНЫЕ

«Гранвент» серии KV40, DN 15–400, PN 4,0 МПа, фланцевый, из углеродистой стали, с графитовым уплотнением
t_{макс.} +400 °С

Сделано в 

Применение

Для пара, горячей и холодной воды в системах тепло- и водоснабжения.

Установка

Произвольная, направление потока должно совпадать со стрелкой на корпусе. Перед установкой вентиля внутренние полости системы должны быть очищены от грязи, окалины, песка и других посторонних частиц, т.к. они могут повредить поверхности седла и диска, что может повлечь нарушение герметичности вентиля.

Технические характеристики

Максимально допустимое давление	4,0 МПа
Максимально допустимая температура	+400 °С
Тест на прочность корпуса	6,0 МПа
Тест на герметичность	4,4 МПа
Присоединение	фланцевое

Спецификация

1	Корпус	Сталь GS-C25
2	Диск	Нерж. сталь X10Cr13
3	Шток	Нерж. сталь X7Cr13
4	Прокладка корпуса	Графит
5	Крышка	Сталь GS-C25
6	Сальниковая набивка	Графит
7	Сальник	Сталь
8	Втулка	Бронза
9	Штурвал	Сталь GS-C25

Поставляется с седловым уплотнением «металл по металлу». Уплотнением по штоку является сальник. Данный тип клапана в процессе работы требует сервисного обслуживания в виде замены сальниковой набивки.

На вентилях DN 200 и выше поток направлен на седло.

Фланцевое присоединение согласно стандарту DIN2501 (DIN2635 на PN 4,0 МПа) / EN1092-1.

Возможно использование ответных фланцев российского производства согласно ГОСТ 33259-2015 на PN 4,0 МПа.

Размеры, (мм)

Артикул	DN	L	D	D1	H	N-φ	Kvs, (м ³ /ч)	Масса, (кг)
BO03B102680	15	130	95	65	180	4×14	4,2	4
BO03B102684	20	150	105	75	190	4×14	7,4	5
BO03B102685	25	160	115	85	220	4×14	12	6
BO03B102686	32	180	140	100	220	4×18	19	8
BO03B102687	40	200	150	110	230	4×18	30	10
BO03B102688	50	230	165	125	250	4×18	47	13
BO03B102691	65	290	185	145	260	8×18	77	21
BO03B102692	80	310	200	160	325	8×18	120	27
BO03B102693	100	350	235	190	340	8×22	188	40
BO03B102696	125	400	270	220	410	8×26	288	61
BO03B102698	150	480	300	250	450	8×26	410	86
BO03B102699	200	600	375	320	540	12×30	725	116
BO03B102700	250	730	450	385	660	12×33	1145	285
BO03B102702	300	850	515	450	710	16×33	1635	410
BO03B102703	350	980	580	510	845	16×36	2225	641
BO03B102705	400	1100	660	585	950	16×39	2906	957

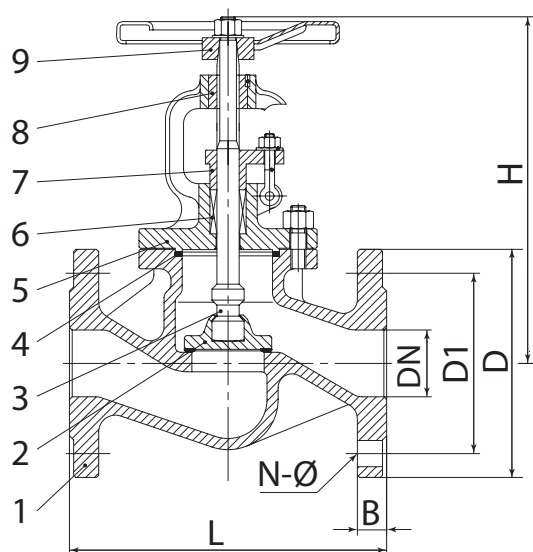

Зависимость «Температура — Давление»

t, (°С)	-40	120	200	250	300	350	400
PN, (МПа)	4,0	4,0	3,5	3,2	2,8	2,4	2,1

Пример заказа

KV40.03.01.100.40 Ф/Ф (вентиль запорный «Гранвент» серии KV40, корпус из углеродистой стали, сальниковый, DN 100, PN 40 МПа, присоединение фланцевое).



ВЕНТИЛИ ЗАПОРНЫЕ

«Гранвент» серии KV45, DN 15–400, PN 4,0 МПа, фланцевый, из углеродистой стали, с сильфонным уплотнением
 $t_{\text{макс.}} +400\text{ }^{\circ}\text{C}$

Сделано в 

Применение

Для пара, горячей и холодной воды в системах тепло- и водоснабжения.

Установка

Произвольная, направление потока должно совпадать со стрелкой на корпусе. Перед установкой вентиля внутренние полости системы должны быть очищены от грязи, окалина, песка и других посторонних частиц, т.к. они могут повредить поверхности седла и диска, что может повлечь нарушение герметичности вентиля.

Технические характеристики

Максимально допустимое давление	4,0 МПа
Максимально допустимая температура	+400 °С
Тест на прочность корпуса	6,0 МПа
Тест на герметичность	4,4 МПа
Присоединение	фланцевое

Спецификация

1	Корпус	Сталь GS-C25
2	Диск	Нержавеющая сталь X10Cr13
3	Шпонка	Нержавеющая сталь X7Cr13
4	Сильфон	Нержавеющая сталь X12CrNiTi18
5	Шток	Нержавеющая сталь X10Cr13
6	Крышка	Сталь GS-C25
7	Уплотнение	Графит
8	Сальник	Сталь GS-C25
9	Индикатор положения	Сталь
10	Подшипник	Медь
11	Штурвал	Сталь GS-C25
12	Болт	Сталь
13	Гайка	Сталь
14	Прокладка корпуса	Нержавеющая сталь, графит

KV45 обладает улучшенной конструкцией уплотнения — сильфоном из нержавеющей стали, благодаря чему исключаются утечки по штоку. Данный тип клапана не требует сервисного обслуживания, т.к. в конструкцию кроме сальникового уплотнения включен сильфон.

На вентилях DN 150 и выше поток направлен на седло.

Фланцевое присоединение согласно стандарту DIN2501 (DIN2635 на PN 4,0 МПа)/EN1092-1.

Возможно использование ответных фланцев российского производства согласно ГОСТ 33259-2015 на PN 4,0 МПа.

Зависимость «Температура – Давление»

t, (°C)	-40	120	200	250	300	350	400
PN, (МПа)	4,0	4,0	3,5	3,2	2,8	2,4	2,1

Пример заказа

KV45.03.02.100.40 Ф/Ф (вентиль запорный «Гранвент» серии KV45, корпус из углеродистой стали, сильфонный, DN 100, PN 40 МПа, присоединение фланцевое).

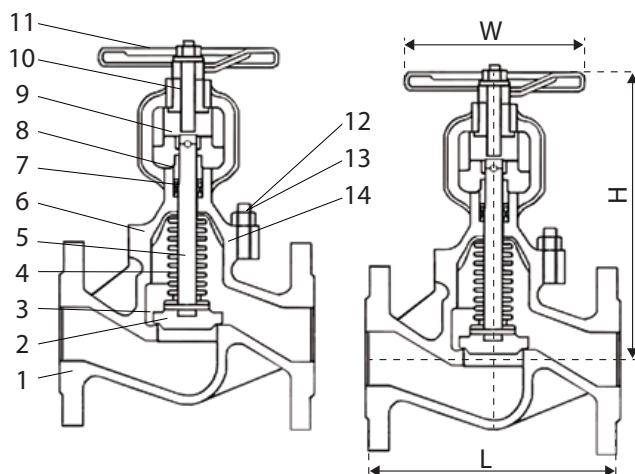

Размеры, (мм)

Артикул	DN	L	H	W	Kvs, (м³/ч)	Масса, (кг)
BO03A102697	15	130	202	130	4,2	4
BO03A102707	20	150	202	130	7,4	5
BO03A102711	25	160	210	130	12	6
BO03A102712	32	180	210	130	19	7
BO03A102715	40	200	230	150	30	9
BO03A102717	50	230	230	150	47	12
BO03A102719	65	290	245	180	77	16
BO03A102722	80	310	265	180	120	26
BO03A102724	100	350	350	200	188	37
BO03A102726	125	400	380	200	288	57
BO03A102727	150	480	415	400	410	84
BO03A102728	200	600	550	450	725	166
BO03A102729	250	730	730	450	1145	290
BO03A102730	300	850	795	500	1635	400
BO03A102732	350	980	940	500	2225	615
BO03A102733	400	1100	1030	500	2906	990



ВЕНТИЛИ ЗАПОРНЫЕ

«Гранвент» серии KV45, DN 15–400, PN 4,0 МПа, фланцевый из углеродистой стали, с сильфонным уплотнением t_{макс.} +400 °С

Сделано в 

Применение

Для пара, горячей и холодной воды в системах тепло- и водоснабжения.

Установка

Произвольная, направление потока должно совпадать со стрелкой на корпусе. Перед установкой вентиля внутренние полости системы должны быть очищены от грязи, окалины, песка и других посторонних частиц, т.к. они могут повредить поверхности седла и диска, что может повлечь нарушение герметичности вентиля.

Технические характеристики

Максимально допустимое давление	4,0 МПа
Максимально допустимая температура	+400 °С
Тест на прочность корпуса	6,0 МПа
Тест на герметичность	4,4 МПа
Присоединение	фланцевое

Спецификация

1	Корпус	Сталь GS-C25
2	Диск	Нержавеющая сталь X10Cr13
3	Шпонка	Нержавеющая сталь X7Cr13
4	Сильфон	Нержавеющая сталь X12CrNiTi18
5	Шток	Нержавеющая сталь X10Cr13
6	Крышка	Сталь GS-C25
7	Уплотнение	Графит
8	Сальник	Сталь GS-C25
9	Индикатор положения	Сталь
10	Подшипник	Медь
11	Штурвал	Сталь GS-C25
12	Болт	Сталь
13	Гайка	Сталь
14	Прокладка корпуса	Нержавеющая сталь, графит

KV45 обладает улучшенной конструкцией уплотнения — сильфоном из нержавеющей стали, благодаря чему исключаются утечки по штоку. Данный тип клапана не требует сервисного обслуживания, т.к. в конструкцию кроме сальникового уплотнения включен сильфон. На вентилях DN 150 и выше поток направлен на седло.

Фланцевое присоединение согласно стандарту DIN2501 (DIN2635 на PN 4,0 МПа) / EN1092-1.

Возможно использование ответных фланцев российского производства согласно ГОСТ 33259-2015 на PN 4,0 МПа.

Зависимость «Температура – Давление»

t, (°С)	-40	120	200	250	300	350	400
PN, (МПа)	4,0	4,0	3,5	3,2	2,8	2,4	2,1

Пример заказа

KV45.03.02.100.40 Ф/Ф (вентиль запорный «Гранвент» серии KV45, корпус из углеродистой стали, сильфонный, DN 100, PN 40 МПа, присоединение фланцевое).

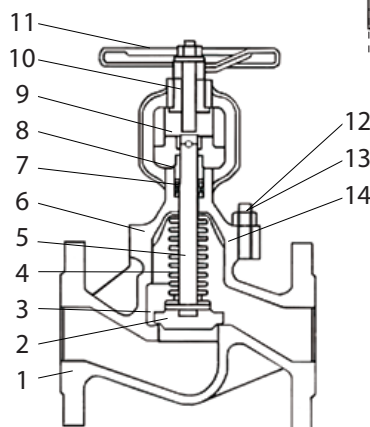
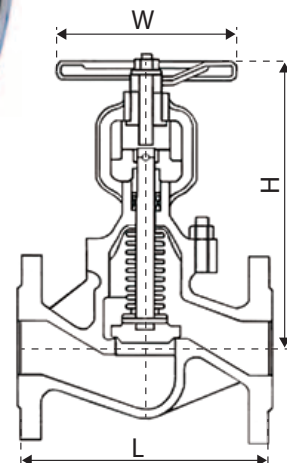

Размеры, (мм)						
Артикул	DN	L	H	W	Kvs, (м³/ч)	Масса, (кг)
BO03A102697	15	130	202	130	4,2	4
BO03A102707	20	150	202	130	7,4	5
BO03A102711	25	160	210	130	12	6
BO03A102712	32	180	210	130	19	7
BO03A102715	40	200	230	150	30	9
BO03A102717	50	230	230	150	47	12
BO03A102719	65	290	245	180	77	16
BO03A102722	80	310	265	180	120	26
BO03A102724	100	350	350	200	188	37
BO03A102726	125	400	380	200	288	57
BO03A102727	150	480	415	400	410	84
BO03A102728	200	600	550	450	725	166
BO03A102729	250	730	730	450	1145	290
BO03A102730	300	850	795	500	1635	400
BO03A102732	350	980	940	500	2225	615
BO03A102733	400	1100	1030	500	2906	990



ВЕНТИЛИ ЗАПОРНЫЕ

«Гранвент» серии KV45, DN 15-200, PN 4,0 МПа, с электроприводом AUMA

Применение

Для пара, горячей и холодной воды. Применяется в качестве запорного устройства в пароконденсатных системах, на котлах и т.д.

Установка

В произвольном положении за исключением положения «штурвалом вниз». Направление потока должно совпадать со стрелкой на корпусе. Перед установкой вентиля внутренние полости системы, трубопровод должны быть очищены от грязи, песка, окалины и других посторонних частиц во избежание повреждения поверхности седла и диска, что может привести к нарушению герметичности вентиля.

Технические характеристики

Максимально допустимое давление	4,0 МПа
Максимально допустимая температура	+400 °С
Тест на прочность корпуса	6,0 МПа
Тест на герметичность	4,4 МПа
Присоединение	фланцевое

Спецификация

1	Корпус	Сталь GS-C25
2	Диск	Нержавеющая сталь X10Cr13
3	Шпонка	Нержавеющая сталь X7Cr13
4	Сильфон	Нержавеющая сталь X12CrNiTi18
5	Шток	Нержавеющая сталь X10Cr13
6	Крышка	Сталь GS-C25
7	Уплотнение	Графит
8	Сальник	Сталь GS-C25
9	Индикатор положения	Сталь
10	Подшипник	Медь
11	Присоединительный фланец	Сталь
12	Болт	Сталь
13	Прокладка корпуса	Нержавеющая сталь, графит

Зависимость «Температура – Давление»

t, (°C)	-40	120	200	250	300	350	400
PN, (МПа)	4,0	4,0	3,5	3,2	2,8	2,4	2,1

Пример заказа

Запорный вентиль ГРАНВЕНТ KV45.03.02.080.40.Ф/Ф, стальной, сильфонный, фланцевый, DN80 PN40 Tмакс=400оС с эл. приводом AUMA SA07.6 (380 В).

Размеры, (мм)

DN	Привод	Размеры			Kvs, (м³/ч)	Масса, кг	dP, бар
		L	H	W			
15	SA07.6	130	475	514	4,2	24	25
20		150	475		7,4	25	
25		160	485		12	26	
32		180	485		19	27	
40		200	505		30	29	
50		230	505		47	32	
65		290	520		77	36	
80	310	540	120	46			
100	SA10.2	350	615	537	188	60	25
	SA14.2		645	728	80	40	
125	SA14.2	400	665	728	288	100	25
	SA14.6					110	
150	SA14.2	480	700	728	410	127	40
	SA14.6					137	
200	SA14.6	600	825	728	725	219	25
	SA16.2		840	795		249	40

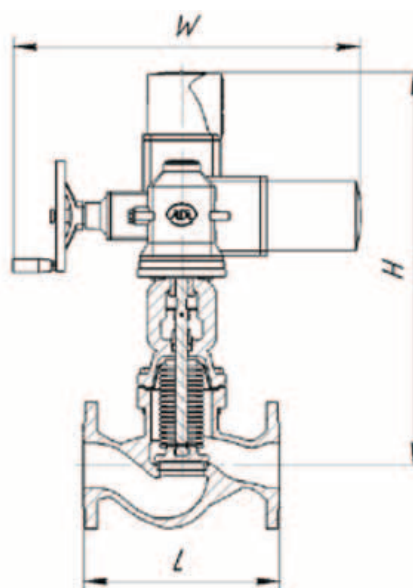
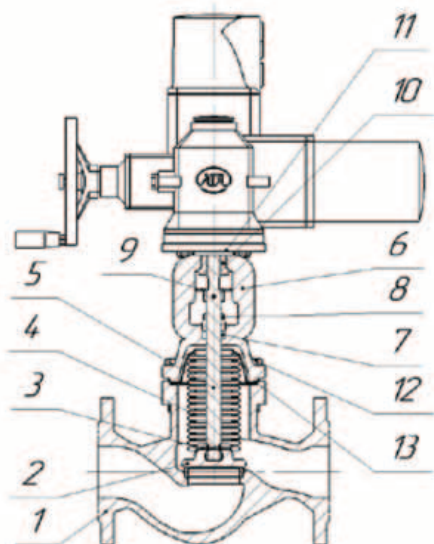

ВЕНТИЛИ ЗАПОРНЫЕ

Вентиль игольчатый серии MV40, DN 8–25, PN 25 МПа из нержавеющей стали (Торговый Дом АДЛ, Россия)

Сделано в 

Применение

Для пара, жидкостей, воздуха, пищевых и агрессивных сред. Вентиль должен использоваться только для перекрытия потока среды и не предназначен для регулирования.

Технические характеристики

Диапазон диаметров	8–25
Максимальное давление	25,0 МПа
Рабочая температура	–60...+200 °С
Присоединение	Внутренняя резьба BSP (ГОСТ 6357-81)

Спецификация

1	Корпус	03X17H14M3 (316)
2	Плунжер	03X17H14M3 (316)
3	Уплотнение корпуса	03X17H14M3 (316)
4	Сальник	PTFE
5	Обойма	03X17H14M3 (316)
6	Втулка	03X17H14M3 (316)
7	Втулка	03X17H14M3 (316)
8	Шток	03X17H14M3 (316)
9	Рукоятка	08X18H10 (304)

Размеры, (мм)

Артикул	DN	H	L	W	Масса, (кг)
BO01A661366	6	75	54	58	0,4
BO01A661367	10	75	54	58	0,4
BO01A661368	15	75	57	58	0,45
BO01A661369	20	77	62	58	0,7
BO01A661370	25	77	68	58	1

Коэффициент пропускной способности, (м³/ч)

DN	8	10	15	20	25
Kvs	0,7	0,8	1,0	1,1	1,5

Пример заказа

MV40-015 (вентиль игольчатый серии MV40, DN 15).

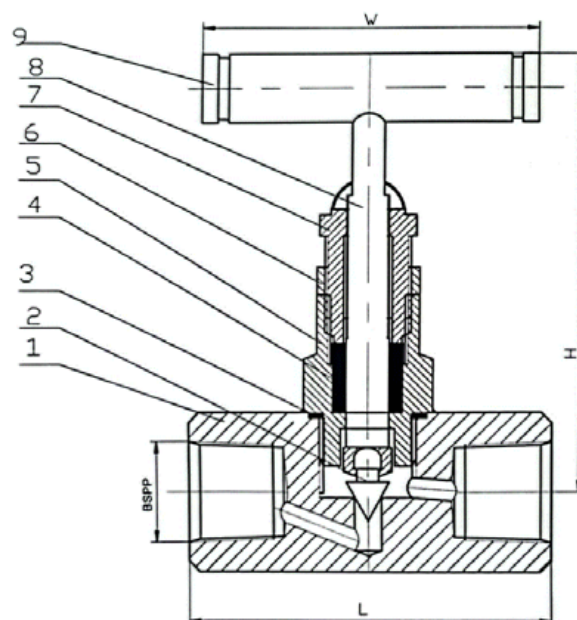

ВЕНТИЛИ ЗАПОРНЫЕ

Вентиль игольчатый VYC147, DN 8–50, PN 20,0 / 25,0 МПа

(Испания)

Применение

Для жидкостей, пара и газов.

Присоединение

Внутренняя резьба BSP.

Исполнения

VYC147-01 — корпус из латуни, VYC147-02 — корпус из углеродистой стали, VYC 147-03 — корпус из нержавеющей стали AISI 316.

Технические характеристики

Максимальное рабочее давление	25,0 МПа
Максимальная рабочая температура	+400 °С

Спецификация

	Латунь	Углер. ст.	Нерж. ст.
Корпус	Латунь	Углер. ст.	AISI 316
Клапан	AISI 316	AISI 316	AISI 316
Корпус сальника	Латунь	Углер. ст.	AISI 316
Кольцо	AISI 316	AISI 316	AISI 316
Уплотнение	Графит	Графит	Графит
Крышка сальника	Латунь	Углер. ст.	AISI 316
Гайка сальника	Латунь	Углер. ст.	AISI 316
Шток	AISI 316	AISI 316	AISI 316
Рукоятка	Углер. ст.	Углер. ст.	AISI 316
Пластина	Алюминий	Алюминий	Алюминий
Гайка	AISI 316	AISI 316	AISI 316
Шайба	AISI 316	AISI 316	AISI 316

Параметры

Характеристики	Латунь	Углер. сталь	Нерж. сталь
PN, (МПа)	20,0	25,0	25,0
Давление, (МПа)	20,0 17,5 3,4	25,0 20,0 17,0	25,0 20,0 16,4
Макс. температура, (°С)	120 180 200	120 300 400	120 200 400
Мин. температура, (°С)	-60	-10	-60

Размеры, (мм)

DN	8	10	15	20	25	32	40	50
D	1/4"	3/8"	1/2"	3/4"	1"	1 1/4"	1 1/2"	2"
H	77	89	102	111	132	158	172	191
H1	83	94	111	121	146	173	192	216
L	50	55	65	75	90	95	100	112
D1	60	60	75	75	90	100	125	125
Ø	6	8	9,5	11,5	15	17	21	25

		Параметры							
Масса, (кг)	латунь	0,38	0,65	0,98	1,12	2,58	3,36	4,59	7,76
	углер. ст.	0,35	0,5	0,92	1,05	2,4	3,16	4,31	7,22
	нерж. ст.	0,36	0,51	0,93	1,06	2,43	3,2	4,36	7,31

Артикулы

DN	Латунь	Угл.ст	Нерж.ст.
8	DQ01A9989	DQ02A10208	DQ03A10215
10	DQ01A8824	DQ02A10209	DQ03A10217
15	DQ01A9982	DQ02A10207	DQ03A7261
20	DQ01A9983	DQ02A10210	DQ03A10216
25	DQ01A9984	DQ02A10211	DQ03A10218
32	DQ01A9985	DQ02A10212	DQ03A10219
40	DQ01A9986	DQ02A10213	DQ03A10220
50	DQ01A9987	DQ02A10214	DQ03A10221



Диаграмма перепада давления



Коэффициент пропускной способности, (м³/ч)

D	1/4"	3/8"	1/2"	3/4"	1"	1 1/4"	1 1/2"	2"
DN	8	10	15	20	25	32	40	50
Kv	0,68	1,11	2,16	4,10	6,20	9,80	12,98	19,40

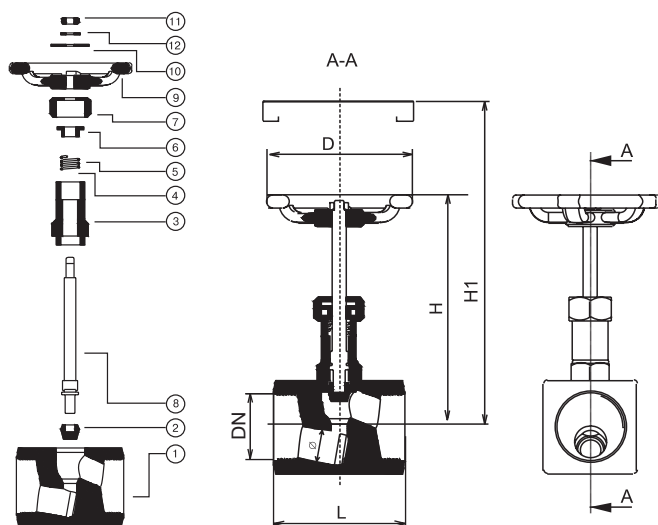
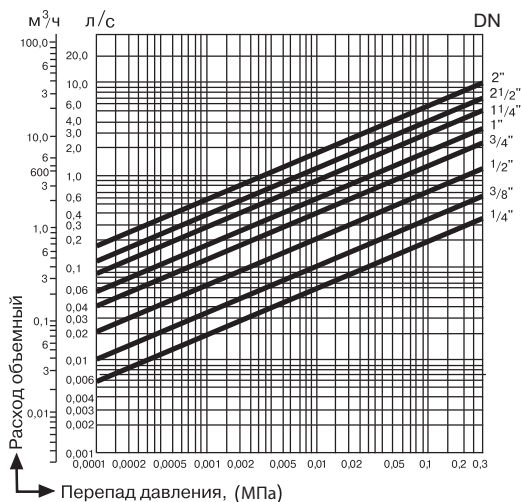
Пример заказа

VYC147-02-015 (DN 15, PN 4,0 МПа, корпус из углеродистой стали).

Электронные версии чертежей данного оборудования (AutoCAD 2D, 3D, Компас и Revit) вы можете найти на сайте www.adl.ru



АДЛ — РАЗРАБОТКА, ПРОИЗВОДСТВО И ПОСТАВКИ оборудования для инженерных систем

Компания оставляет за собой право вносить конструктивные изменения

+7 (495) 937-89-68, +7 (495) 221-63-78 | info@adl.ru | www.adl.ru | Интернет-магазин: www.valve.ru

ВЕНТИЛИ ЗАПОРНЫЕ

Вентиль запорный VYC248, DN 15-200, PN 1,6/4,0 МПа (Испания)

Применение

Для жидкостей, пара и газов.

Присоединение

I – Фланцы PN 16- EN 1092-2

II – Фланцы PN 40- EN 1092-1

III – Фланцы Класс 150 ibs ASME / ANSI B 16.5

IV – Фланцы Класс 300 ibs ASME / ANSI B 16.5

Варианты исполнения

VYC248-01 — корпус из высокопрочного чугуна.

VYC248-02 — корпус из углеродистой стали.

VYC248-03 — корпус из нержавеющей стали AISI 316.

Технические характеристики

Максимальное рабочее давление	1,6/4,0 МПа
Максимальная рабочая температура	+400 °С

Спецификация

№	Наименование	Высокопрочн. чугун	Углер. ст.	Нерж. ст.
1	корпус	Чугун с шаровидным графитом (EN-5.3103)	Литая сталь (EN-1.0619)	Нерж. сталь (EN-1.4408)
2	седло	Нерж. сталь (EN-1.4301)	Нерж. Сталь (EN-1.4021)	Нерж. сталь (EN-1.4408)
3	затвор	Нерж. сталь (EN-1.4021)	Нерж. сталь (EN-1.4021)	Нерж. сталь (EN-1.4401) + Stellite n°6
4	шпилька	Нерж. сталь (EN-1.4301)	Нерж. сталь (EN-1.4301)	Нерж. сталь (EN-1.4401)
5	Шток	Нерж. сталь (EN-1.4021)	Нерж. сталь (EN-1.4021)	Нерж. сталь (EN-1.4401)
6	сильфон	Нерж. сталь (EN-1.4301)	Нерж. сталь (EN-1.4301)	Нерж. сталь (EN-1.4404)
7	Диск сильфона	Нерж. сталь (EN-1.4301)	Нерж. сталь (EN-1.4301)	Нерж. сталь (EN-1.4401)
8	Прокладки корпуса	Графит + Нерж. сталь (EN-1.4301)	Графит + Нерж. сталь (EN-1.4301)	Графит + Нерж. сталь (EN-1.4401)
9	крышка	Чугун с шаровидным графитом (EN-5.3103)	Литая сталь (EN-1.0619)	Нерж. сталь (EN-1.4408)
10	Болт/Винт	Литая сталь (EN-1.1191)	Литая сталь (EN-1.1191)	Нерж. сталь (EN-1.4401)
11	Гайка	-	Литая сталь (EN-1.1141)	Нерж. сталь (EN-1.4401)
12	Набивка	Графит	Графит	Графит
13	Сальник	Литая сталь (EN-1.1191)	Литая сталь (EN-1.1191)	Нерж. сталь (EN-1.4305)
14	Шпилька	Литая сталь (EN-1.1231)	Литая сталь (EN-1.1231)	Нерж. сталь (EN-1.4301)

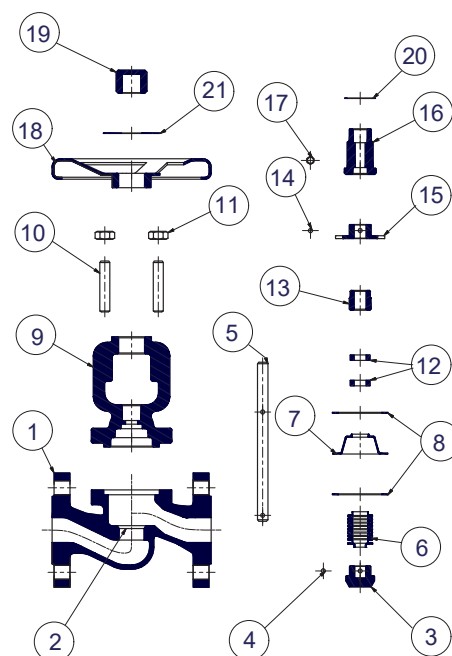

№	Наименование	Высокопрочн. чугун	Углер. ст.	Нерж. ст.
15	Съемная стопорная шайба	Литая сталь (EN-1.0037)	Литая сталь (ENH.0037)	Нерж. сталь (EN-1.4301)
16	Гайка	Литая сталь (EN-1.1191)	Литая сталь (EN-1.1191)	Bras (EN-CW617N)
17	Тавотница	Bras (EN-CW617N)	Bras (EN-CW617N)	Bras (EN-CW617N)
18	Штурвал	Литая сталь (EN-1.0517)	Литая сталь (EN-1.0517)	Литая сталь (EN-1.0517)
19	Колпачек	Литая сталь (EN-1.1191)	Литая сталь (EN-1.1191)	Литая сталь (EN-1.1191)
20	Кольцо	Нерж. сталь (EN-1.4301)	Нерж. сталь (EN-1.4301)	Нерж. сталь (EN-1.4301)
21	Шильдик	Алюминий	Алюминий	Алюминий

ВЕНТИЛИ ЗАПОРНЫЕ

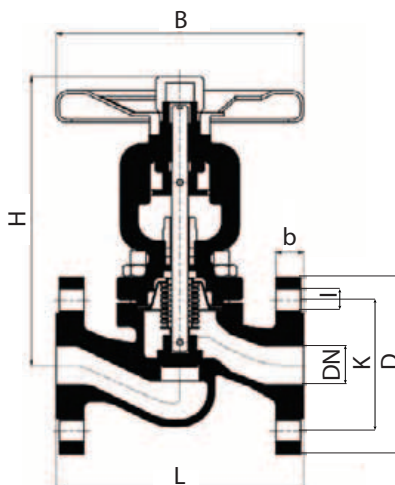

Размеры, (мм)													
DN, (мм)	15	20	25	32	40	50	65	80	100	125	150	200	
DN, (дюймы)	1/2"	3/4"	1"	1 1/4"	1 1/2"	2"	2 1/2"	3"	4"	5"	6"	8"	
H (PN1,6/4,0)	192	192	207	207	245	253	295	328	385	427	480	672	
H (class 150 lbs and 300 lbs)	240	240	256	267	325	315*/348**	330	380	405	455	513	683	
L EN-558 (PN-16, PN40)	130	150	160	180	200	230	290	310	350	400	480	600	
L ASME B16.10 (class 150 lbs)	108	117	127	140	165	203	216	241	292	356	406	495	
L ASME B16.10 (class 300 lbs)	152	178	203	216	229	267	292	318	356	400	444	559	
B	140	140	160	160	180	200	220	250	300	350	400	450	
Масса, (кг)	Высокопрочн. чугун	3,8	4,4	5,6	7,1	9,1	11,8	20,8	27	39,1	54,6	78,7	157
	Углер. сталь, нерж. сталь	4,2	4,8	6,2	7,8	10	13	22,8	29,7	43	60	86,5	172,5

Параметры												
Характеристики	Высокопрочн. чугун				Углер. сталь				Нерж. сталь			
PN, (МПа)	16				40				40			
Давление, (МПа)	16	15,5	14,7	11,2	40	37,1	33,3	23,8	40	40	33,7	27,4
Макс. температура, (°C)	120	150	200	350	120	100	200	400	120	100	200	400
Мин. температура, (°C)	-10				-20				-40			

Характеристики												
D	1/2"	3/4"	1"	1 1/4"	1 1/2"	2"	2 1/2"	3"	4"	5"	6"	8"
DN, (мм)	15	20	25	32	40	50	65	80	100	125	150	200
Kvs, (м³/ч)	4,70	6,80	11,40	16,30	29,00	43,50	74,00	109,00	172,00	277,00	408,00	708,00

Пример заказа

VVC248-02-015 (DN 15, PN 4,0 МПа, корпус из углеродистой стали).



ВЕНТИЛИ ЗАПОРНЫЕ

Диаграмма перепада давления

Диаграмма перепада давления для DN 15–80



Диаграмма перепада давления для DN 100–200



Электронные версии чертежей данного оборудования (AutoCAD 2D, 3D, Компас и Revit) вы можете найти на сайте www.adl.ru

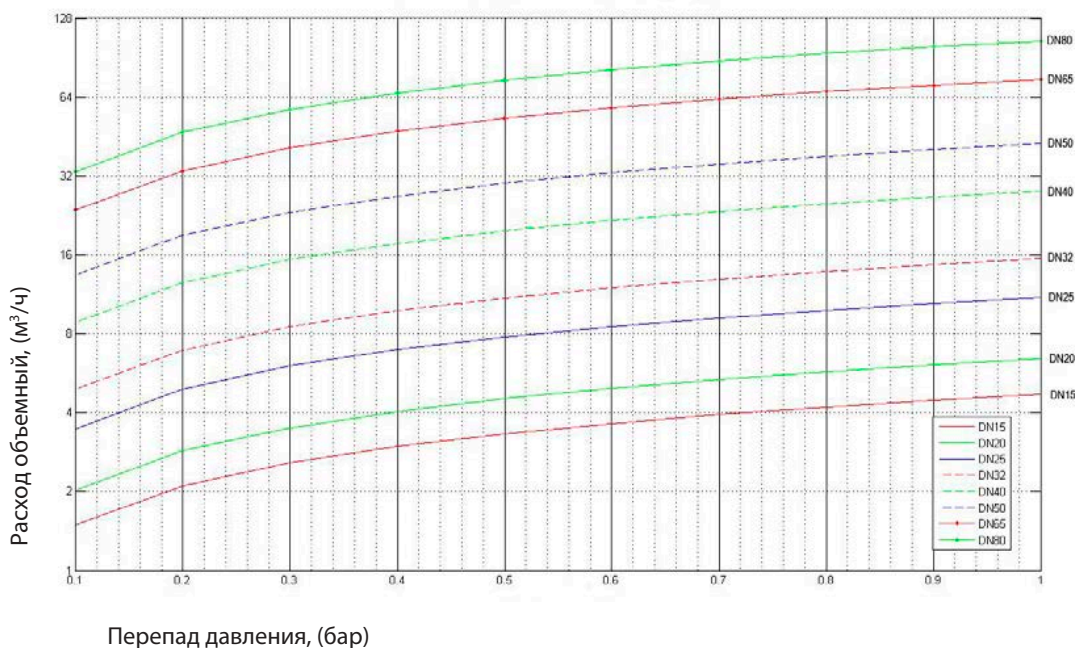
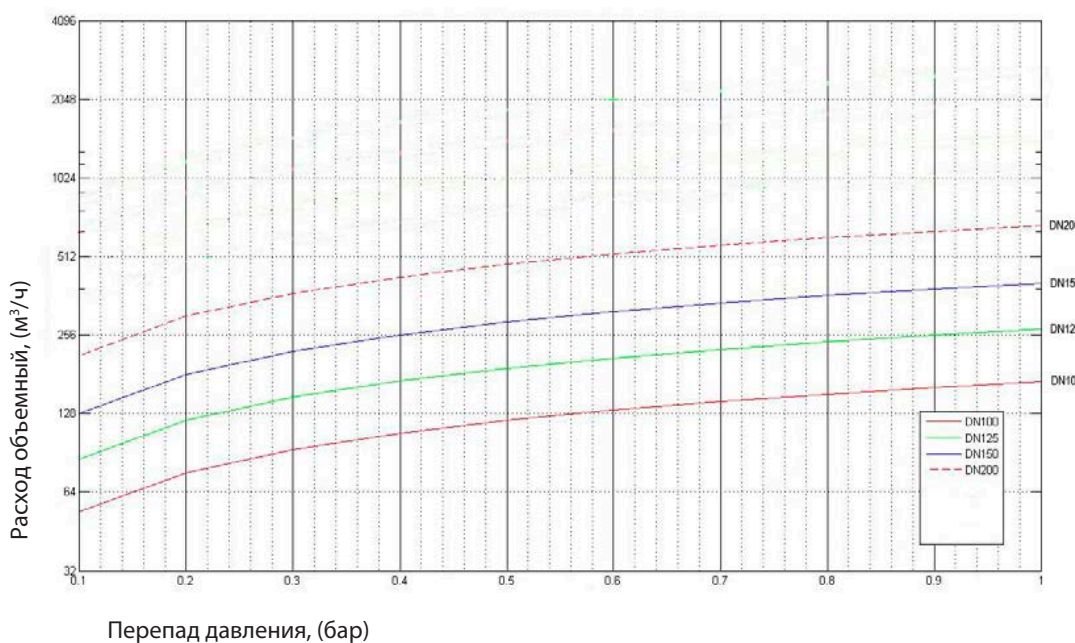

ОБРАТНЫЕ КЛАПАНЫ

Обратный клапан CVS16, DN 15–100, PN 1,6 МПа, $t_{\text{макс.}} +400\text{ }^{\circ}\text{C}$ (Торговый Дом АДЛ, Россия)



Применение

Для жидкостей, пара и сжатого воздуха.

Присоединение

Межфланцевое.

Технические характеристики

Максимально допустимая температура	+250 °C
Максимально допустимое давление	1,6 МПа

Спецификация материалов

1	Корпус	Бронза
2	Крышка	Бронза
3	Диск	Нержавеющая сталь 40X13
4	Пластина	Нержавеющая сталь 12X18Н10Т
5	Пружина	Нержавеющая сталь 10X17Н13М2Т
6	Центровочное кольцо	Нержавеющая сталь 8X18Н10Т

Размеры, (мм)

Артикул	DN	H	A	D1	D2	D3	Масса, (кг)	
							Бронза	Бронза
DF02A371176	15	17	44,5	44,5	52	-	0,14	
DF02A371178	20	20	54,5	54,5	65,5	-	0,24	
DF02A371180	25	22	64,5	64,5	72	-	0,35	
DF02A371182	32	28	75	75	83	-	0,56	
DF02A371187	40	32	84	84	93,5	-	0,82	
DF02A371189	50	40	97,5	97,5	110	-	1,10	
DF02A371191	65	46	117	117	127	-	2,15	
DF02A371193	80	50	133	133	154	142,5	2,90	
DF02A371195	100	60	153	153	168,5	162,5	4,02	

Характеристики

Давление открытия, (кПа)	Направление течения	Без пружины	С пружиной			Kvs, (м³/ч) ΔP = 0,1 МПа
			↑	→	↓	
DN, (мм)	15	0,251	2,2	2,05	1,7	3,96
	20	0,238	2,19	2,05	1,71	7,20
	25	0,196	2,15	2,05	1,75	10,80
	32	0,370	2,32	2,05	1,58	18,00
	40	0,400	2,35	2,05	1,55	23,00
	50	0,411	2,36	2,05	1,54	36,00
	65	0,495	2,44	2,05	1,46	60,00
	80	0,564	2,51	2,05	1,39	79,00
	100	0,681	2,63	2,05	1,27	118,00

Параметры клапанов

Характеристики	Бронза (CVS16)			
	PN, (МПа)	1,6		
Давление, (МПа)	1,6	1,5	1,4	1,3
Макс. температура, (°C)	120	180	200	250
Мин. температура, (°C)	-60			

Пример заказа

«Гранлок» CVS16.05.080.16 (обратный клапан межфланцевый бронзовый, DN 80).



Диаграмма падения давления на клапане



Электронные версии чертежей данного оборудования (AutoCAD 2D, 3D, Компас и Revit) вы можете найти на сайте www.adl.ru

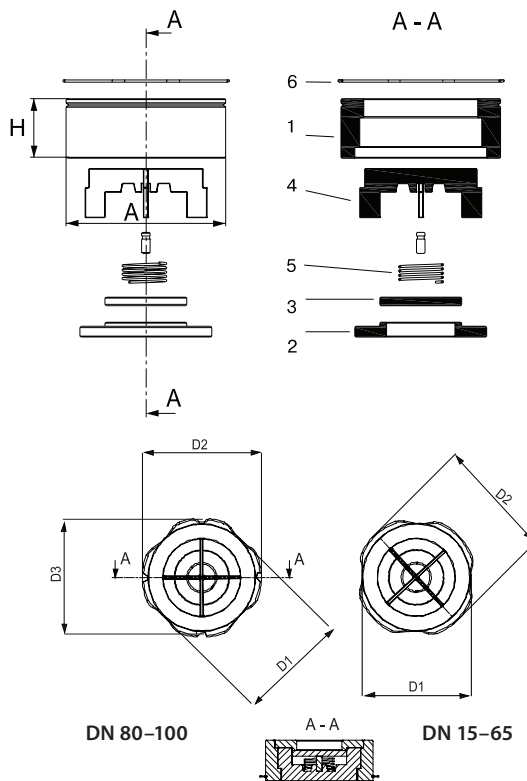
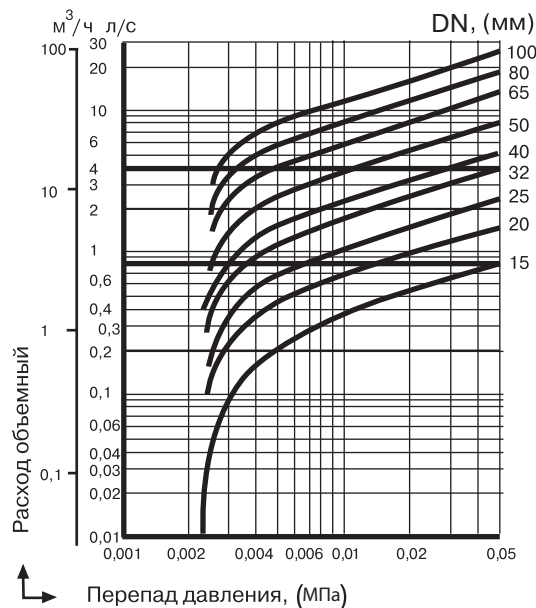

ОБРАТНЫЕ КЛАПАНЫ

Обратный клапан CVS16, DN 125–200, PN 1,6 МПа

(Торговый Дом АДЛ, Россия)



Применение

Для жидкостей, пара и сжатого воздуха.

Установка

Клапан может устанавливаться как в горизонтальном, так и в вертикальном положении. При монтаже клапан зажимается между фланцами. Поток среды должен быть направлен на диск клапана, как показано стрелкой.

Технические характеристики

Макс. допустимая температура	+250 °С
Мак. допустимое давление	1,6 МПа

Спецификация

1	Корпус	Бронза
2	Седло	Бронза
3	Уплотнение	Бронза
4	Направляющие пружины	Бронза
6	Пружина	Нержавеющая сталь
7	Центровочное кольцо	Нержавеющая сталь

Размеры, (мм)

DN	H	A	D1	D2	Масса, (кг)
125	90	180	180	205	8,13
150	106	205	205	240	12,05
200	140	262	262	300	21,66

Характеристики

Давление открытия, (кПа)	Без пружины	С пружиной				Kv, (м³/ч) ΔP=0,1 МПа
		↑	→	↓	↘	
Направление течения	↑	↑	→	↓		
Материал	Бронза					
DN, (мм)	125	0,84	2,84	2,20	1,16	2,10
	150	1,17	3,17	2,40	0,83	3,49
	200	1,30	3,30	2,40	0,70	6,40

Параметры клапанов

PN, (МПа)	1,6			
Давление, (МПа)	1,6	1,5	1,4	1,3
Макс. температура, (°С)	120	180	200	250
Мин. температура, (°С)	-60			

Пример заказа

«Гранлок» CVS16.05.150.16 (обратный клапан межфланцевый бронзовый, DN 150).



Диаграмма падения давления на клапане



Электронные версии чертежей данного оборудования (AutoCAD 2D, 3D, Компас и Revit) вы можете найти на сайте www.adl.ru

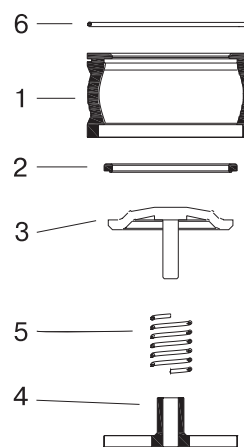
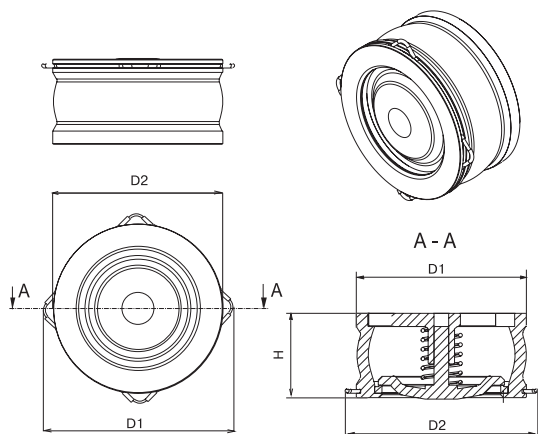
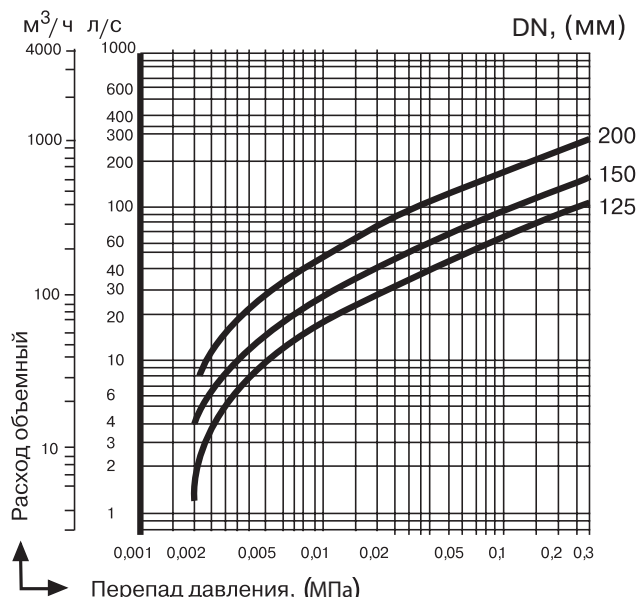

ОБРАТНЫЕ КЛАПАНЫ

Обратный клапан «Гранлок» серии CVS25, DN 1/4–2", PN 2,5–4,0 МПа из нержавеющей стали (Торговый Дом АДЛ, Россия)

Сделано в



Применение

Для пара, жидкостей, воздуха, а также для пищевых и агрессивных сред.

Установка

Клапан может устанавливаться как в горизонтальном, так и в вертикальном положении. При установке убедиться, что направление потока совпадает с направлением, указанным на корпусе.

Присоединение

Внутренняя резьба BSP.

Технические характеристики

Номинальное давление, PN	2,5 / 4,0 МПа
Тест на прочность корпуса	3,75 / 6,0 МПа
Тест на герметичность корпуса	2,75 / 4,4 МПа
Максимальная температура рабочей среды	+250 °C

Спецификация

1	Корпус	Нерж. сталь 1.4301/ AISI304
2	Крышка	Нерж. сталь 1.4301/ AISI304
3	Диск	Нерж. сталь 1.4301/ AISI304
4	Пластина ограничивающая нижняя	Нерж. сталь 1.4301/ AISI304
5	Пластина ограничивающая верхняя	Нерж. сталь 1.4301/ AISI304
6	Пружина	Нерж. сталь 1.4301/ 10X17H13M2T

Диаграмма «Температура — Давление»

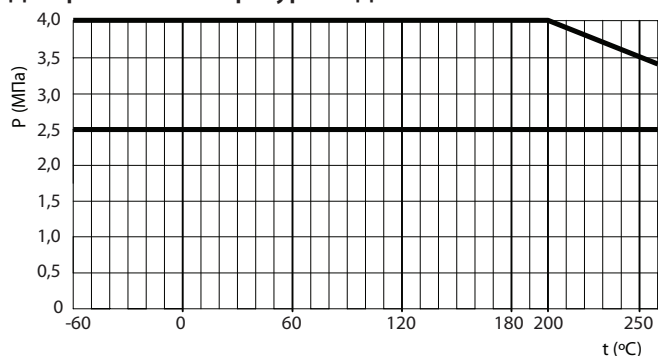

Размеры, (мм)

Артикул		DN		A	B		Kv, (м³/ч)	Масса, (кг)
нерж. сталь 1.4408	нерж. сталь 1.4301	мм	дюйм		PN 2,5	PN 4,0		
-	DF03A231702	6	1/4	47,5	40	40	0,8	0,35
DF03A358875	DF03A231708	10	3/8	47,5	40	40	1,8	0,35
DF03A231533	DF03A231709	15	1/2	55	40	40	3,96	0,38
DF03A231534	DF03A231711	20	3/4	61	45	45	7,20	0,38
DF03A224442	DF03A231712	25	1	71	49	49	10,80	0,57
DF03A231535	DF03A231713	32	1 1/4	60	65	65	18,0	0,61
DF03A231536	DF03A231714	40	1 1/2	72	80	83	23,0	0,91
DF03A231537	DF03A231715	50	2	72	80	83	36,0	1,13
DF03A365308	-	65*	2 1/2	122	108	108	60	3,8
DF03A365309	-	80*	3	140	122	122	89	4,9

Пример заказа

CVS25.04.25.40.P/P (CVS25, DN 25, PN 4,0 МПа, нержавеющая сталь, присоединение — резьба).

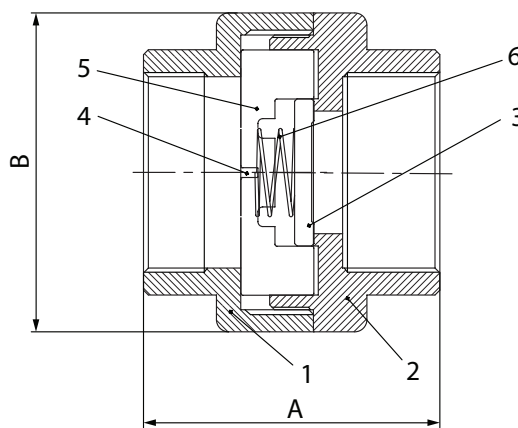

ОБРАТНЫЕ КЛАПАНЫ

Обратный клапан «Гранлок» серии CVS40, DN 15–300, PN 4,0 МПа из нержавеющей стали 08X18H10 (304) (Торговый Дом АДЛ, Россия)

Сделано в



Применение

Для пара, жидкостей, воздуха, а также для пищевых и агрессивных сред.

Установка

Клапан может устанавливаться как в горизонтальном, так и в вертикальном положении. При монтаже клапан зажимается между фланцами. При установке убедиться, что направление потока совпадает с направлением, указанным на корпусе клапана.

Технические характеристики

Максимальное давление, PN	4,0 МПа
Рабочая температура	–60...+300 °С
Присоединение	Межфланцевое
Уплотнение	Металл / Металл
Класс герметичности	D по ГОСТ 54808-2011

Спецификация

1	Корпус	Нерж. сталь 08X18H10 (304)
2	Диск	Нерж. сталь 08X18H10 (304)
3	Крепление	Нерж. сталь 08X18H10 (304)
4	Пружина	Нерж. сталь 08X18H10 (304)

Размеры, (мм)

Артикул	DN	d	ØD	L	Масса, (кг)
DF03B604451	15	15	45	17	0,14
DF03B604452	20	20	55	20	0,22
DF03B604453	25	25	65	22	0,3
DF03B604454	32	32	75	28	0,5
DF03B604455	40	39	84	32	0,7
DF03B604458	50	48	97	40	1,05
DF03B604459	65	63	117	46	1,9
DF03B604460	80	75	133	50	2,6
DF03B604461	100	92	153	60	3,8
DF03B604462	125	118	192	90	6,86
DF03B604463	150	140	218	106	9,29
DF03B604464	200	190	285	120	17,42
DF03B604465	250	231	340	145	30,76
DF03B604466	300	280	398	160	43,45

Давления открытия, (мбар)

DN	Kvs, (м³/ч)	давление открытия в мбар. (в зависимости от установки)		
		горизонтально	с низу в верх	с верху в низ
15	4,4	22,5	25	20
20	6,8	22,5	25	20
25	10,8	22,5	25	20
32	17	23,5	27	20
40	26	24,5	28	20
50	43	24,5	29	20
65	60	25	30	20
80	80	25,5	31	20
100	113	26,5	33	20
125	183	22	30	10
150	258	22	30	10
200	410	22	30	10
250	698	22	30	10
300	732	22	30	10

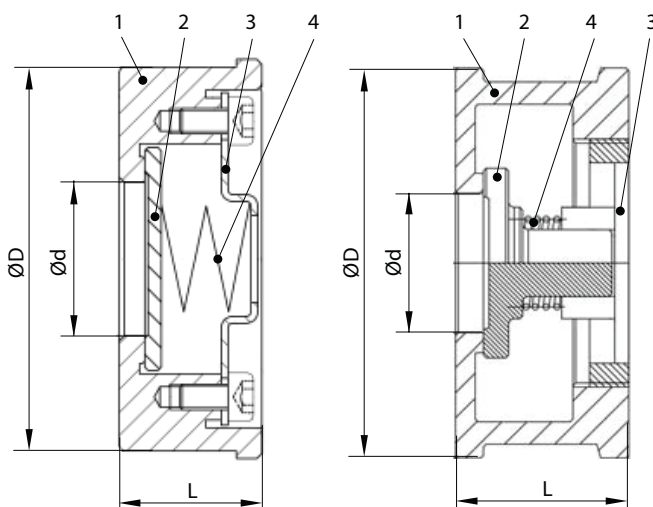

Исполнение
для DN 15–100

Исполнение
для DN 125–300

Пример заказа

CVS40.04.015.40.М/Ф (CVS40, корпус из нержавеющей стали, DN 15,
PN 4,0 МПа, межфланцевое присоединение).



ОБРАТНЫЕ КЛАПАНЫ

**Обратный клапан «Гранлок» серии CVS40, DN 15–300,
PN 4,0 МПа из нержавеющей стали 08X18H10 (304)**

(Торговый Дом АДЛ, Россия)



Диаграмма перепада давления

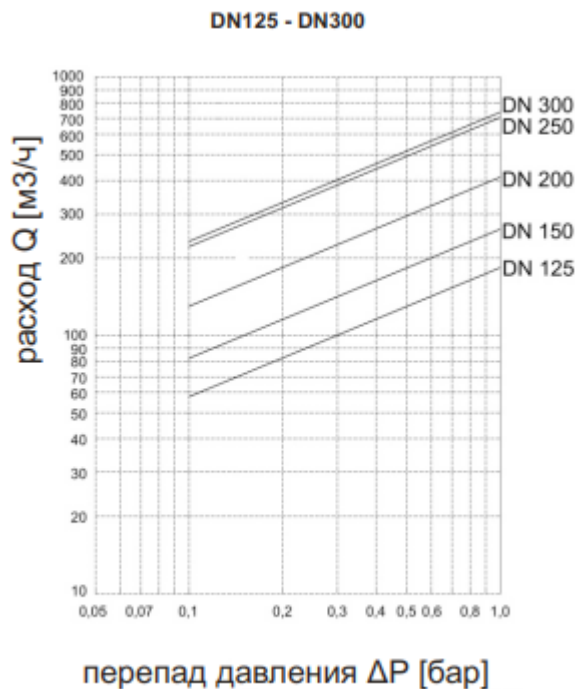
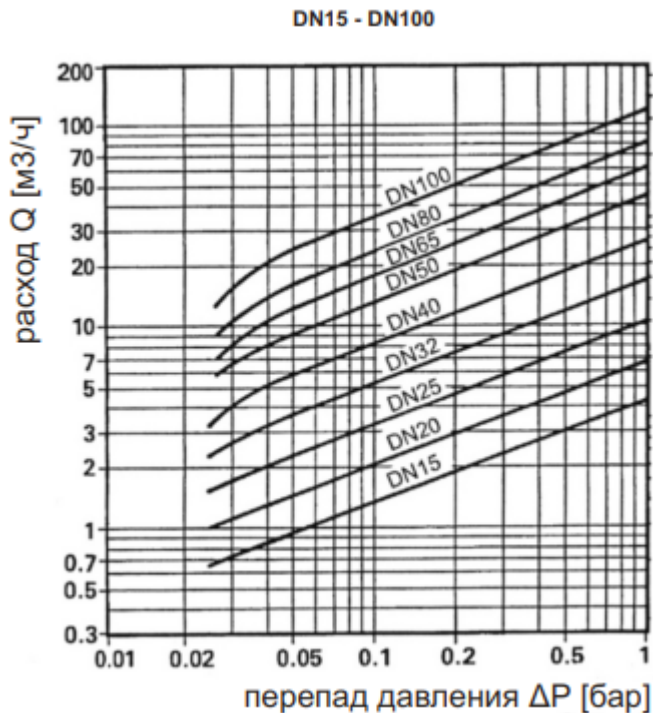

Электронные версии чертежей данного оборудования (AutoCAD 2D, 3D, Компас и Revit) вы можете найти на сайте www.adl.ru



ОБРАТНЫЕ КЛАПАНЫ

Обратный клапан «Гранлок» серии CVS50, DN40-600, PN 2,5 МПа из нержавеющей стали (Торговый Дом АДЛ, Россия)

Сделано в 

Применение

Для пара, жидкостей, воздуха, а также для пищевых и агрессивных сред.

Установка

Клапан может устанавливаться как в горизонтальном, так и в вертикальном положении (направление потока на вертикальном трубопроводе только снизу вверх). При монтаже клапан зажимается между фланцами. При установке убедиться, что направление потока совпадает с направлением, указанным на корпусе клапана.

Технические характеристики

Максимальное давление, PN	2,5 МПа*
Рабочая температура	-60...+300 °С
Присоединение	Межфланцевое
Уплотнение	Металл / Металл
Класс герметичности	D по ГОСТ 54808-2011

* Клапаны на давления PN10, PN16 и PN40 поставляются по запросу

Пример заказа

ГРАНЛОК® Обратный поворотный клапан CVS50.04.050.25.М/Ф, из нерж. ст., DN050 PN25 уплотнение металл по металлу

Спецификация

1	Винт	3X17H14M3 (316)
2	Подшипник	08X17H13M2 (316)
3	Ось	08X17H13M2 (316)
4	Диск	08X18H10 (CF8M)
5	Корпус	08X18H10 (CF8M)
6	Фиксирующая вставка	08X17H13M2 (316)
7	Рым-болт	08X17H13M2 (316)
8	Упор	08X17H13M2 (316)

Спецификация

1	Винт	3X17H14M3 (316)
2	Подшипник	08X17H13M2 (316)
3	Ось	08X17H13M2 (316)
4	Диск	08X18H10 (CF8M)
5	Корпус	08X18H10 (CF8M)
6	Фиксирующая вставка	08X17H13M2 (316)
7	Упор	08X17H13M2 (316)

Размеры, мм*

Артикул	DN	L	Ød	ØD	ØC	B
DF03B672855	40	60	40	93	32	47
DF03B672856	50	60	51	108	38	52
DF03B672857	65	67	65	128	53	70
DF03B672858	80	73	80	142	63	80
DF03B671828	100	73	102	168	79	93
DF03B672861	125	86	125	194	98	115
DF03B672847	150	98	152	224	123	135
DF03B672860	200	127	203	284	161	176
DF03B672862	250	146	254	341	216	226
DF03B672863	300	181	305	401	242	268

*Клапаны, диаметром больше, чем DN600 поставляются по запросу

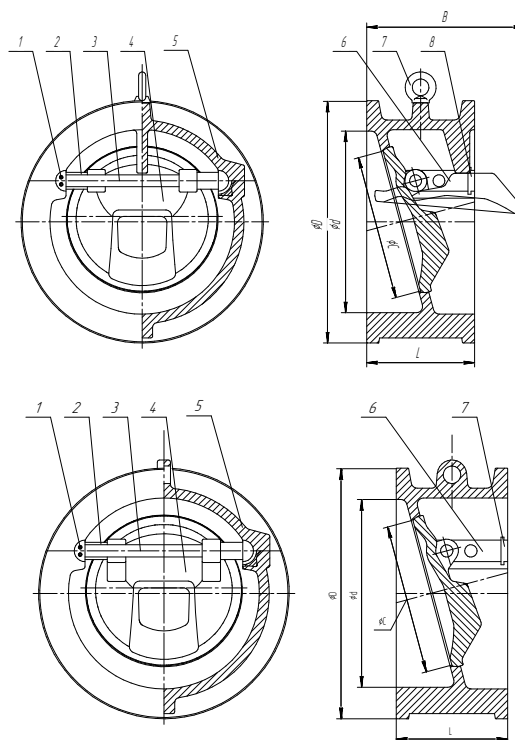

Размеры, мм*

Артикул	DN	L	Ød	ØD	ØC
DF03B671827	350	184	350	458	288
DF03B672865	400	191	400	515	322
DF03B672867	500	219	500	622	402
DF03B672868	600	222	600	732	489



ОБРАТНЫЕ КЛАПАНЫ

Обратный клапан «Гранлок» серии CVT16, DN 15–100, PN 1,6 МПа из нержавеющей стали (Торговый Дом АДЛ, Россия)

Сделано в 

Применение

Для пара, жидкостей, воздуха, а также для пищевых и агрессивных сред.

Установка

Клапан применяется только для горизонтальных трубопроводов, при этом крышка клапана должна находиться в верхней точке. При установке необходимо убедиться, что направление потока совпадает с направлением, указанным на корпусе клапана.

Технические характеристики

Максимальное допустимое давление	1,6 МПа
Минимальное давление открытия	3,0 кПа
Диапазон рабочих температур	-60...+200 °С
Мин. температура окружающей среды	-60 °С
Присоединение	Внутренняя резьба BSP (ГОСТ 6357-81)

Спецификация

1	Крышка	03X17H14M3 (CF8M)
2	Уплотнение	PTFE
3	Корпус	03X17H14M3 (CF8M)
4	Ось	08X18H10 (304)
5	Стопорный Винт	08X18H10 (304)
6	Уплотнение корпуса	PTFE
7	Диск	03X17H14M3 (CF8M)

Размеры, (мм)

Артикул	DN	A	H	L	Масса, (кг)
DF03A661626	15	15	40	64	0,35
DF03A661627	20	20	45	78	0,50
DF03A661635	25	25	50	87	0,75
DF03A661721	32	31	58	101	1,10
DF03A661723	40	37	64	117	1,50
DF03A661724	50	47	72	134	2,40
DF03A661725	65	65	90	165	3,90
DF03A661726	80	76	107	191	6,20
DF03A661621	100	96	145	238	10,2

Пример заказа

CVT16.04.025.16.P/P (клапан обратный Гранлок серии CVT16, корпус из нержавеющей стали, DN 25, PN 1,6 МПа, присоединение резьбовое).

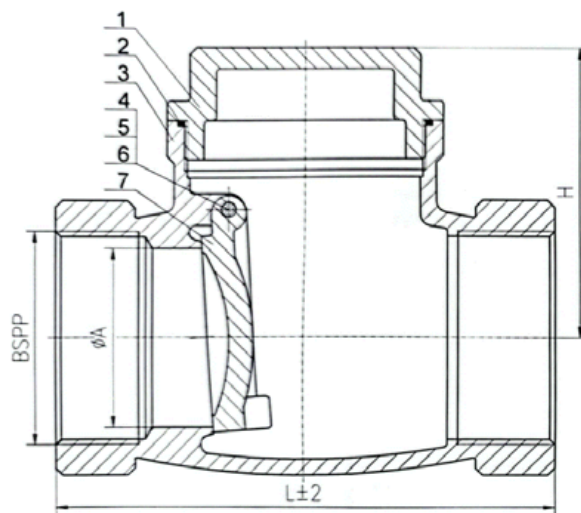

ОБРАТНЫЕ КЛАПАНЫ

Обратный клапан VYC170, DN 15–100, PN 1,6/4,0 МПа (Испания)

Применение

Для жидкостей, пара и сжатого воздуха.

Технические характеристики

Максимальная температура	+250 °С (+400 °С)
Максимальное давление	1,6 МПа (4,0 МПа)
Присоединение	Межфланцевое

Спецификация

	Бронза	Углер. сталь	Нерж. сталь
1 Корпус	Бронза	Углер. сталь	AISI 316
2 Седло	Бронза	AISI 420	AISI 316
3 Уплотнение	AISI 420	AISI 420	AISI 316
4 Загрузка пружины	AISI 316	AISI 316	AISI 316
6 Пружина	AISI 316Ti	AISI 316Ti	AISI 316Ti
7 Центровочное кольцо	AISI 302	AISI 302	AISI 302

Размеры, (мм)

DN	15	20	25	32	40	50	65	80	100
H	17	20	22	28	32	40	46	50	60
A	44,5	54,5	64,5	75	84	97,5	117	133	153
D1	44,5	54,5	64,5	75	84	97,5	117	133	153
D2	52	65,5	72	83	93,5	110	127	154	168,5
D3	-	-	-	-	-	-	-	142,5	162,5
Масса, (кг)									
Бронза	0,14	0,24	0,35	0,56	0,82	1,10	2,15	2,90	4,02
Углер. ст.	0,11	0,21	0,30	0,51	0,75	1,05	1,92	2,70	3,90
Нерж. ст.	0,11	0,21	0,30	0,51	0,75	1,05	1,92	2,70	3,90

Характеристики

Направление течения	DN	Давление открытия, (кПа)				Kv, (м³/ч) ΔP = 0,1 МПа
		без пружины		с пружиной		
	15	0,251	2,20	2,05	1,70	3,96
	20	0,238	2,19	2,05	1,71	7,20
	25	0,196	2,15	2,05	1,75	10,80
	32	0,37	2,32	2,05	1,58	18,00
	40	0,4	2,35	2,05	1,55	23,00
	50	0,411	2,36	2,05	1,54	36,00
	65	0,495	2,44	2,05	1,46	60,00
	80	0,564	2,51	2,05	1,39	79,00
	100	0,681	2,63	2,05	1,27	118,00

Параметры клапанов*

Характеристики	Бронза (VYC170-01)				Углерод. сталь (VYC170-02)				Нерж. сталь (VYC170-03)			
	PN, (МПа)	1,6			4,0				4,0			
DN, (МПа)	1,6	1,5	1,4	1,3	4,0	3,5	2,8	2,1	4,0	3,4	3,2	2,9
t _{макс.} , (°С)	120	180	200	250	120	200	300	400	120	200	300	400
t _{мин.} , (°С)	-60				-10				-60			

* Для применения с фланцами по DIN (PN — 0,6; 1,0; 1,6; 2,5; 4,0), ANSI, NF, BS.

Артикулы

DN	Бронза	Угл.сталь	Нерж.сталь
15	DS01A4677	DS02A4687	DS03A4702
20	DS01A4678	DS02A4693	DS03A4703
25	DS01A4679	DS02A4694	DS03A5525
32	DS01A4680	DS02A4695	DS03A5526
40	DS01A4681	DS02A4696	DS03A5527
50	DS01A4682	DS02A4697	DS03A5528
65	DS01A4683	DS02A4698	DS03A5529
80	DS01A4684	DS02A4699	DS03A5054
100	DS01A4685	DS02A4700	DS03A5055



Диаграмма падения давления на клапане



Пример заказа

VYC170-01-080 (обратный клапан межфланцевый бронзовый, DN 80).

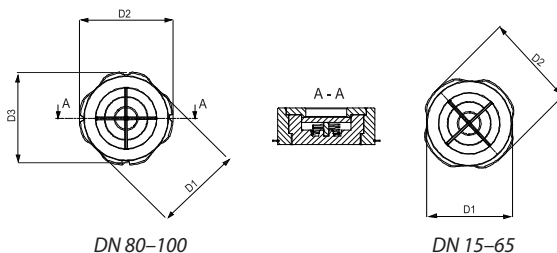
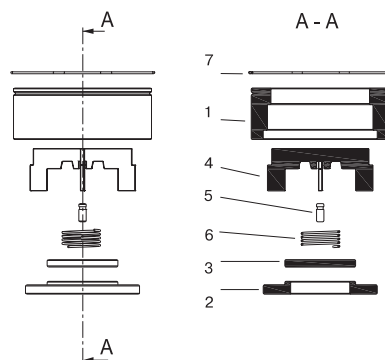
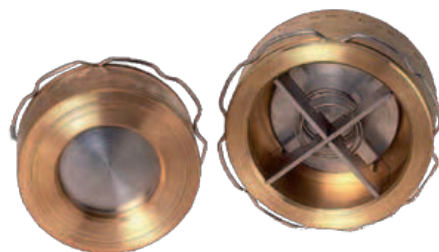
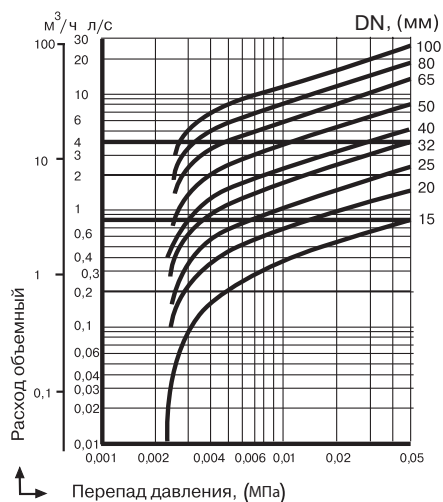
Электронные версии чертежей данного оборудования (AutoCAD 2D, 3D, Компас и Revit) вы можете найти на сайте www.adl.ru



ОБРАТНЫЕ КЛАПАНЫ

Обратный клапан VYC172, DN 125–200, PN 1,6/4,0 МПа

(Испания)

Применение

Для жидкостей, пара и сжатого воздуха.

Установка

Клапан может устанавливаться как в горизонтальном, так и в вертикальном положении. При монтаже клапан зажимается между фланцами. Поток среды должен быть направлен на диск клапана, как показано стрелкой.

Технические характеристики

	PN 1,6	PN 4,0
Макс. доп. температура	бронза: +250 °С; чугун : +300 °С	+400 °С
Макс. доп. давление	1,6 МПа	4,0 МПа

Спецификация

	Бронза	Углер. сталь	Нерж. сталь	Чугун
1 Корпус	Бронза	Сталь	Нерж. сталь	GG25
2 Седло	Бронза	Нерж. сталь	Нерж. сталь	GG25
3 Уплотнение	Бронза	Нерж. сталь	Нерж. сталь	GG25
4 Направляющие пружины	Бронза	Нерж. сталь	Нерж. сталь	GGG40
6 Пружина	AISI 316Ti			
7 Центровочное кольцо	AISI 302			

Размеры, (мм)

DN	125	150	200
H	90	106	140
A	180	205	262
D1	180	205	262
D2	205	240	300
Материал	Масса, (кг)		
Бронза	8,13	12,05	21,66
Углер. ст.	6,90	10,78	19,13
Нерж. ст	6,93	10,83	19,21
Чугун	6,95	10,86	19,26

Характеристики

Направл. течения	Давление открытия, (кПа)								Kv, (м³/ч) ΔP=0,1 МПа
	Без пружины		С пружиной						
Материал	Бр.	Ст./чуг.	↗		→		↘		
			Бр.	Ст./чуг.	Бр.	Ст./чуг.	Бр.	Ст./чуг.	
DN	125	0,84	0,75	2,84	2,75	2,20	1,16	1,25	2,10
	150	1,17	1,05	3,17	3,05	2,40	0,83	0,95	3,49
	200	1,30	1,16	3,30	3,16	2,40	0,70	0,84	6,40

Параметры клапанов

Хар-ки	Бронза (VYC172-01)		Углер. сталь (VYC172-02)				Нерж. сталь (VYC172-03)		Чугун 172-04	
PN, (МПа)	1,6		4,0				4,0		1,6	
Давление, (МПа)	1,6	1,5	1,4	1,3	4,0	3,5	2,8	2,1	4,0	1,6
t _{макс.} , (°С)	120	180	200	250	120	200	300	400	120	200
t _{мин.} , (°С)	-60		-10				-60		-10	

Артикулы

DN	Угл.сталь	Нерж.сталь	Чугун	Бронза
125	DS02A5522	DS03A5530	DS04A374880	DS01A5516
150	DS02A5523	DS03A5531	DS04A216300	DS01A5517
200	DS02A5524	DS03A5532	DS04A216305	DS01A5518

Пример заказа

VYC172-01-125 (обратный клапан межфланцевый бронзовый, DN 125).



Диаграмма падения давления на клапане



Электронные версии чертежей данного оборудования (AutoCAD 2D, 3D, Компас и Revit) вы можете найти на сайте www.adl.ru

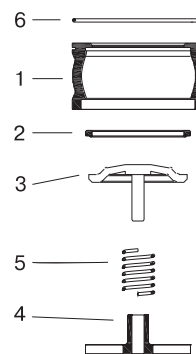
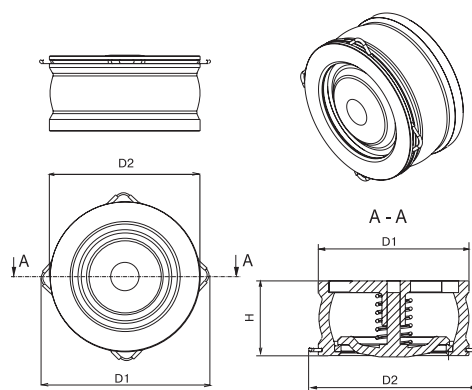
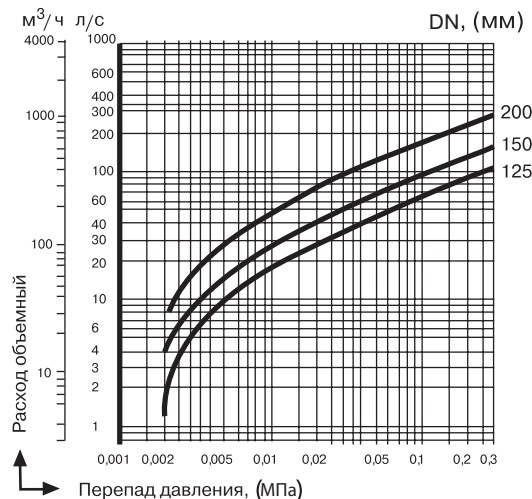

АДЛ — РАЗРАБОТКА, ПРОИЗВОДСТВО И ПОСТАВКИ оборудования для инженерных систем

Компания оставляет за собой право вносить конструктивные изменения

+7 (495) 937-89-68, +7 (495) 221-63-78 | info@adl.ru | www.adl.ru | Интернет-магазин: www.valve.ru

ОБРАТНЫЕ КЛАПАНЫ

Дополнительные опции (под заказ)

Контрбалансир с гасителем гидроудара (демпфером) или без него

Обычно используется на насосных станциях для уменьшения эффекта гидроудара. Применение данных систем требует предварительного изучения характеристик установки.

В этих случаях рекомендуется обращаться к специалистам компании АДЛ.

Возвратная пружина

Увеличивает скорость закрытия.

Материалы

Возможно специсполнение из других материалов (AISI 317, 254 SMO, хастелой, титан и т. д.).

Специсполнение

Возможно специсполнение в зависимости от применения, рабочего давления системы, требуемого диаметра и материала конструкции.

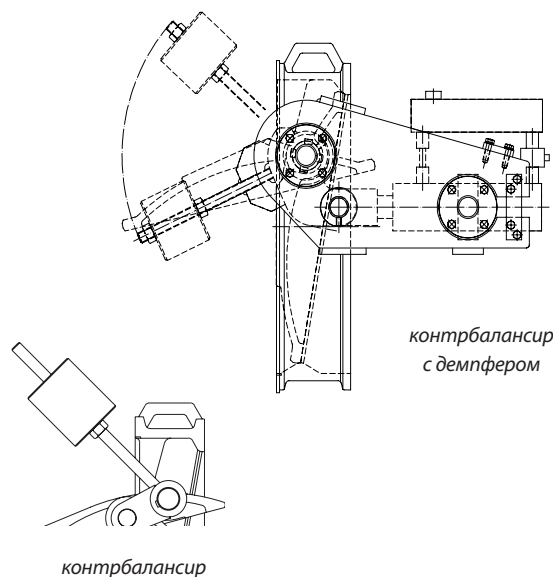

Способы установки

Клапан следует устанавливать таким образом, чтобы до и после клапана были прямые участки трубопровода не менее 1 диаметра клапана.

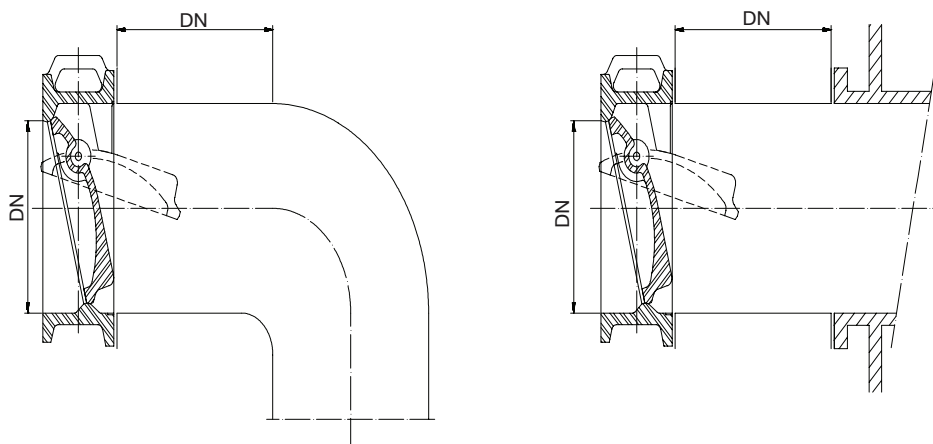

Тип седлового уплотнения Металл по металлу (стандарт)

Эффективность данного уплотнения достигается высокоточной машинной обработкой корпуса и кромки диска.

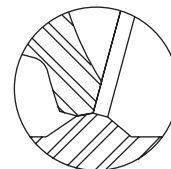

На всех системах клапан должен открываться вверх по направлению потока.

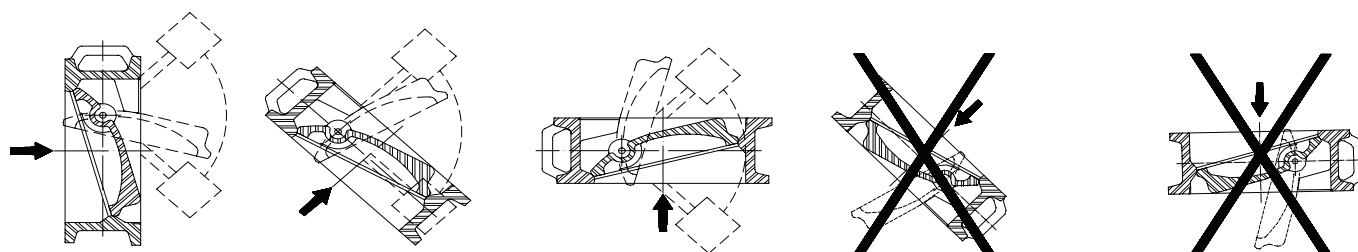

ОБРАТНЫЕ КЛАПАНЫ

Обратный клапан «Гранлок» серии CV16, DN 50–300, PN 1,6/2,5 МПа, пожарный

Сделано в 

Применение

Для трубопроводов, транспортирующих техническую горячую и холодную воду, нейтральные среды. Клапан предназначен для защиты трубопровода от обратного потока рабочей среды. Обратный клапан CV16 также применяется для системы пожаротушения, исполнение корпуса в красном цвете.

Установка

Клапан может устанавливаться как на горизонтальном, так и на вертикальном трубопроводе. При установке необходимо убедиться, что направление потока совпадает с направлением, указанным на корпусе клапана.

Технические характеристики

Максимальная температура	+110 °С
Максимальное давление	1,6/2,5 МПа
Присоединение	Межфланцевое

Спецификация

1	Корпус	Чугун GGG40
2	Пластины	Чугун, EPDM
3	Шток	Нержавеющая сталь AISI316
4	Шайба	PTFE
5	Пружина	Нержавеющая сталь SS304
6	Прокладочное кольцо	PTFE
7	Уплотнение	EPDM
8	Болт	Сталь
9	Направляющая	Сталь

Размеры, (мм)

Артукул		Dn	L	D	Масса, (кг)
PN 1,6	PN 2,5				
DF04A527258	DF04A432827	50	43	107	1,52
DF04A527259	DF04A432831	65	46	127	2,3
DF04A527260	DF04A432832	80	64	142	3,4
DF04A527262	DF04A432834	100	64	168	4,42
DF04A527263	–	125	70	191	6,4
DF04A527265	DF04A432837	150	76	224	8,5
DF04A395508	DF04A432838	200	89	284	14,4
DF04A395510	DF04A432839	250	114	341	28
DF04A395513	DF04A432840	300	114	401	38,7

Kv, (м³/ч) и мин. давление открытия, (кПа)

DN	Kv, (м³/ч)	Рмин., (кПа)
50	34	4,3
65	70	4,6
80	88	6,4
100	238	6,4
125	465	7,0
150	658	7,6
200	930	8,9
250	2043	11,4
300	3178	11,4
350	4313	12,7
400	6810	14,0
450	9080	15,2
500	10210	15,2
600	15890	17,8

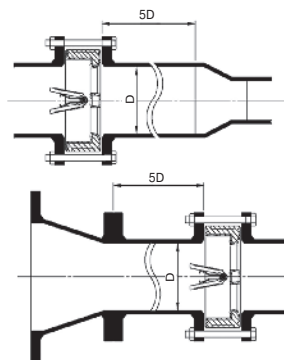
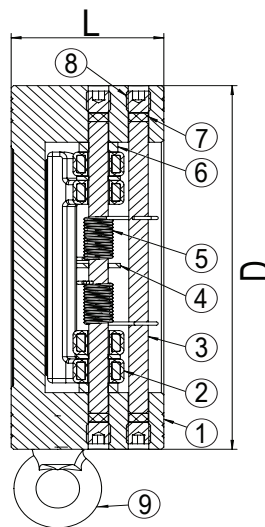
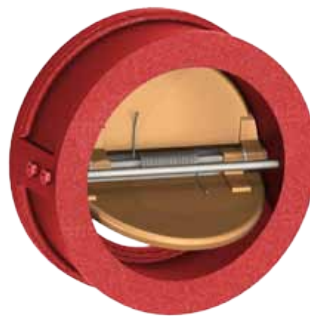

Способы установки клапана

Клапан следует устанавливать таким образом, чтобы до и после клапана были прямые участки трубопровода не менее 3–5 диаметров клапана.



Рекомендации к установке обратного клапана



АДЛ — РАЗРАБОТКА, ПРОИЗВОДСТВО И ПОСТАВКИ оборудования для инженерных систем

Компания оставляет за собой право вносить конструктивные изменения

+7 (495) 937-89-68, +7 (495) 221-63-78 | info@adl.ru | www.adl.ru | Интернет-магазин: www.valve.ru

ОБРАТНЫЕ КЛАПАНЫ

Обратный клапан «Гранлок» серии RD40, DN 15–300, PN 1,6/4,0 МПа из нержавеющей стали (Торговый Дом АДЛ, Россия)

Сделано в 

Применение

Для защиты трубопроводов от обратного потока рабочей среды. Предназначен для трубопроводов, транспортирующих техническую горячую, холодную воду, пар, нефтепродукты, масла, агрессивные среды.

Установка

Обратный клапан поворотный может устанавливаться как в горизонтальном, так и в вертикальном положениях. Монтаж к трубопроводу осуществляется при помощи фланцев. Направление движения среды должно совпадать с направлением, указанным на клапане. Клапан устанавливается на горизонтальном трубопроводе так, чтобы ось диска была выше оси трубопровода и располагалась в горизонтальной плоскости. На вертикальном трубопроводе клапаны устанавливаются входным патрубком вниз таким образом, чтобы ось диска находилась в горизонтальной плоскости.

Технические характеристики

Номинальное давление, (МПа)	1,6/4,0 МПа
Максимальная допустимая температура	+300°C
Минимальная допустимая температура	-60°C
Тест на прочность, (МПа)	2,4/6,3 МПа
Присоединение	фланцевое

Спецификация

№	Деталь	Материал
1	Корпус	нерж. сталь CF8/304
2	Диск	нерж. сталь CF8/304
3	Рычаг	нерж. сталь CF8/304
4	Гайка	нерж. сталь 304
5	Вал	нерж. сталь 304
6	Упор	нерж. сталь CF8/304
7	Стопный болт	нерж. сталь 304
8	Прокладка	нерж. сталь 304 + графит
9	Крышка	нерж. сталь CF8/304
10	Шпилька	нерж. сталь 304
11	Гайка	нерж. сталь 304
12	Рым-болт	сталь 25 + Zn

* По запросу клапан может быть выполнен из 316 стали

Зависимость «Температура – Давление» на PN 16

T, (°C)	-60	150	200	300
PN, (МПа)	1,6	1,6	1,28	0,96

Зависимость «Температура – Давление» на PN 40

T, (°C)	-60	150	200	300
PN, (МПа)	4,0	4,0	3,5	2,8

Размеры, (мм)

Артикул		DN	D		D1		D2		b		f	N-ød PN 1,6	N-ød PN 4,0	L		Масса, кг		Kv, (м3/ч)
PN 1,6 МПа	PN 4,0 МПа		PN 1,6	PN 4,0	PN 1,6	PN 4,0	PN 1,6	PN 4,0	PN 1,6	PN 4,0				PN 1,6	PN 4,0			
DF03D586541	DF03D586556	50	165		125		99		20		3	4-18	4-18	230	15	15,5	96,3	
DF03D586543	DF03D586557	65	185		145		118		20	22	3	4-18	8-18	290	22,5	23,5	151	
DF03D586547	DF03D586558	80	200		160		132		20	24	3	8-18	8-18	310	340	27,5	28,5	209
DF03D586549	DF03D586559	100	220	235	180	190	156		22	24	3	8-18	8-22	350		37	38,5	332
DF03D586550	DF03D586560	125	250	270	210	270	184		22	26	3	8-18	8-26	400		54,5	62,5	585
DF03D586552	DF03D586561	150	285	300	240	250	211		24	28	3	8-22	8-26	480		81	90	867
DF03D586553	DF03D586562	200	340	375	295	320	266	284	24	34	3	12-22	12-30	550		130	152	1253
DF03D586555	DF03D586563	250	405	450	355	385	319	345	26	38	3	12-26	12-33	650		212,5	242	1780
DF03D586573	DF03D586564	300	460	515	410	450	370	409	28	42	4	12-26	16-33	750		308	365	2370

Пример заказа

RD40.04.0.50 16 Ф/Ф (клапан обратный Гранлок серии RD40, корпус из нержавеющей стали, DN 50, PN 1,6 МПа, присоединение фланцевое)

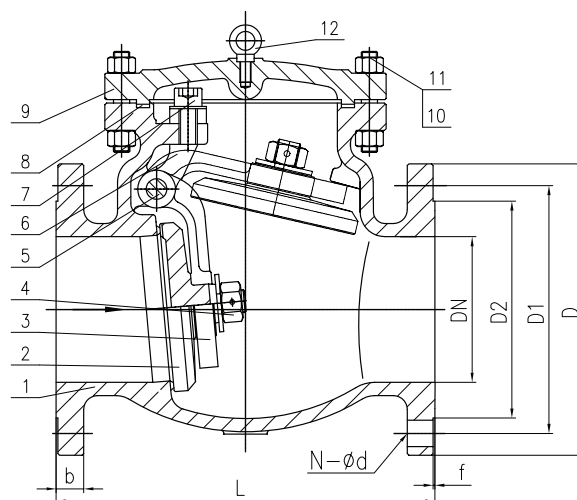

ОБРАТНЫЕ КЛАПАНЫ

Обратный клапан «Гранлок» серии RD50, DN 15–400, PN 4,0 МПа подъемные из углеродистой стали (Торговый Дом АДЛ, Россия)

Сделано в



Применение

Для защиты трубопроводов от обратного потока рабочей среды. Предназначен для трубопроводов, транспортирующих техническую горячую, холодную воду, пар, нейтральные среды.

Установка

Обратный клапан подъемный с пружиной (стандартное исполнение) устанавливается в горизонтальном положении. Направление движения среды должно совпадать с направлением, указанным на клапане.

Технические характеристики

Номинальное давление	4,0 МПа
Максимально допустимая температура	+350 °С
Минимально допустимая температура	-20 °С
Тест на прочность корпуса	6,0 МПа
Тест на герметичность	4,4 МПа
Присоединение	Фланцевое

Спецификация

1	Корпус	Сталь GS-C25
2	Диск	Нержавеющая сталь SS316
3	Пружина	Нержавеющая сталь
4	Прокладка	Графит
5	Крышка	Сталь GS-C25
6	Болты	Сталь

Размеры, (мм)

Артикул	DN	L	H	Kv	Масса, (кг)
DF01A102753	15	130	70	5,7	3
DF01A102768	20	150	70	7,8	4
DF01A102769	25	160	80	11,8	5
DF01A102770	32	180	80	17,9	6
DF01A102771	40	200	85	27,5	8
DF01A102772	50	230	95	48,0	10
DF01A102773	65	290	110	77,6	14
DF01A102774	80	310	130	109	20
DF01A102775	100	350	155	168	33
DF01A102776	125	400	165	251	51
DF01A102777	150	480	215	389	74
DF01A102778	200	600	285	664	170
DF01A102779	250	730	325	1017	260
DF01A102780	300	850	365	1446	411
DF01A374056	350	980	545	2060	510
DF01A102782	400	1100	630	2690	910

Зависимость «Температура — Давление»

Сталь GS-C25, PN 4,0					
°С	-20	150	200	300	400
МПа	4,0	4,0	3,5	2,8	2,1

Фланцевое присоединение согласно стандарту DIN2501 (DIN2635 на PN 4,0 МПа) / EN1092-1.

Возможно использование ответных фланцев российского производства согласно ГОСТ 12821-80 на PN 4,0 МПа.

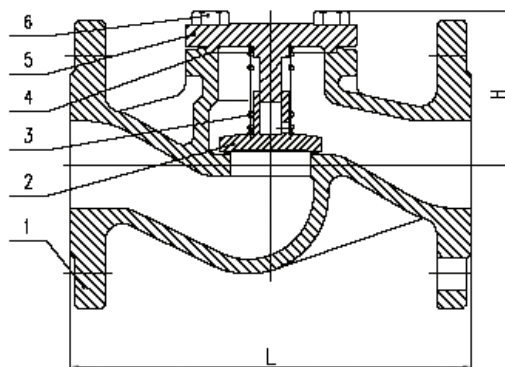

ОБРАТНЫЕ КЛАПАНЫ

Обратный клапан VUC179, DN 8–50, PN 25,0 МПа плунжерные (Испания)

Применение

Для жидкостей, пара и газов.

Технические характеристики

Максимальное рабочее давление	25,0 МПа
Максимальная рабочая температура	+400 °С
Присоединение	Резьбовое

Спецификация

	Латунь	Углер. сталь	Нерж. сталь
Корпус	Латунь	Углер. ст.	AISI 316
Крышка	Латунь	Углер. ст.	AISI 316
Плунжер	AISI 316	AISI 316	AISI 316
Пружина	AISI 316	AISI 316	AISI 316

Размеры, (мм)

DN	8	10	15	20	25	32	40	50
D, (дюймы)	1/4	3/8	1/2	3/4	1	1 1/4	1 1/2	2
H	34	39	48	55	62	64	82	85
L	50	55	65	75	90	95	100	112
D1	6	8	9,5	11,5	15	17	21	25
Материал	Масса, (кг)							
Латунь	0,31	0,47	0,92	0,95	2,21	2,66	3,82	6,43
Углер. сталь	0,29	0,44	0,78	0,88	2,05	2,47	3,56	6,16
Нерж. сталь	0,29	0,44	0,78	0,90	2,07	2,50	3,61	6,24

Параметры

Характеристики	Латунь	Углер. сталь	Нерж. сталь
PN, (МПа)	20,0	25,0	25,0
DN, (МПа)	20,0	17,5	3,4
t _{макс.} , (°С)	120	180	200
t _{мин.} , (°С)	-60	-10	-60

Характеристики

Направление потока		Давление открытия, (кПа)				Пропускная способность	
		без пружины		с пружиной			
D, (дюймы)	DN	8	3,41	4,96	7,91	1,09	0,68
		10	3,55	5,10	8,15	1,05	1,11
		15	3,48	5,10	8,08	1,12	2,16
		20	3,28	4,40	7,68	1,02	4,10
		25	3,46	5,41	8,04	1,12	6,20
		32	3,48	5,54	8,69	1,11	9,80
		40	3,50	5,59	8,20	1,10	12,98
		50	3,40	5,60	7,69	1,04	19,40

Артикулы

DN	Латунь	Угл.ст.	нерж.ст.
8	DS05A37464	DS02B37496	DS03B37542
10	DS05A37466	DS02B37535	DS03B37588
15	DS05A37468	DS02B37536	DS03B37590
20	DS05A37469	DS02B37537	DS03B37591
25	DS05A37470	DS02B37538	DS03B37592
32	DS05A37472	DS02B37539	DS03B37593
40	DS05A37473	DS02B37540	DS03B37594
50	DS05A37475	DS02B37541	DS03B37595



Диаграмма перепада давления



Электронные версии чертежей данного оборудования (AutoCAD 2D, 3D, Компас и Revit) вы можете найти на сайте www.adl.ru

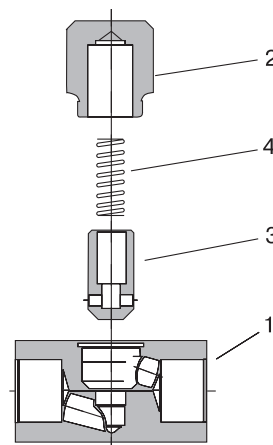
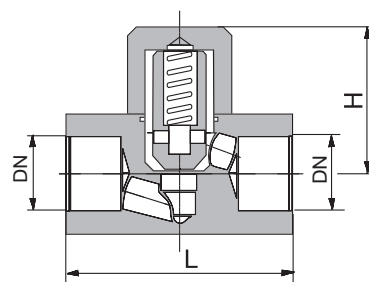
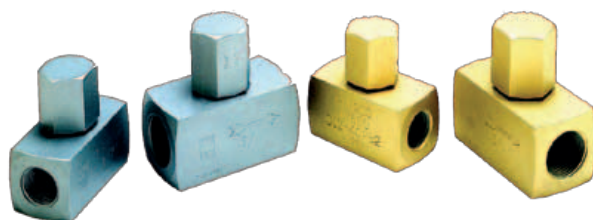
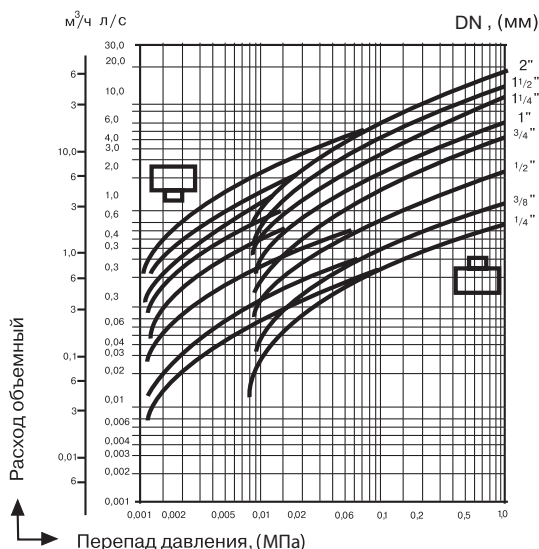

ОБРАТНЫЕ КЛАПАНЫ

Шаровой обратный клапан — DP-330k футерованный FEP, PFA

Описание

Обратные клапаны DP-330k используются для перекрытия потока рабочей среды в обратном направлении. Клапаны имеют простую конструкцию, устойчивы к воздействию большинства химически агрессивных рабочих сред, благодаря внутреннему покрытию из тефлона (FEP/PFA). Корпус клапана выполнен из углеродистой стали. Имеются несколько вариантов исполнения по максимальной температуре и номинальному давлению (PN). Фланцевые присоединения выполнены в соответствии с DIN (ГОСТ), возможно специальное исполнение с фланцами по ANSI.

Применение

Предназначены для установки на трубопроводах, транспортирующих химически агрессивные жидкости и газы.

Рабочие параметры

Типоразмеры:

От DN15 до DN100

Номинальное давление:

C4-PN6, C5-PN10, C1-PN16

Температура*:

T19 - от -20°C до +150°C	T20 - от -20°C до +200°C	T21 - от -20°C до +250°C
T1 - от -30°C до +150°C	T2 - от -30°C до +200°C	T4 - от -30°C до +250°C

DN	15	20	25	32	40	50	65	80	100
d	13	18	24	32	38	48	62	76	96
Dz	95	105	115	140	150	165	185	200	220
Do	65	75	85	100	110	125	145	160	180
L	130	150	160	180	200	230	290	310	350
nxd	4x14	4x14	4x18	4x18	4x18	4x18	4x18	Вx18	8x18

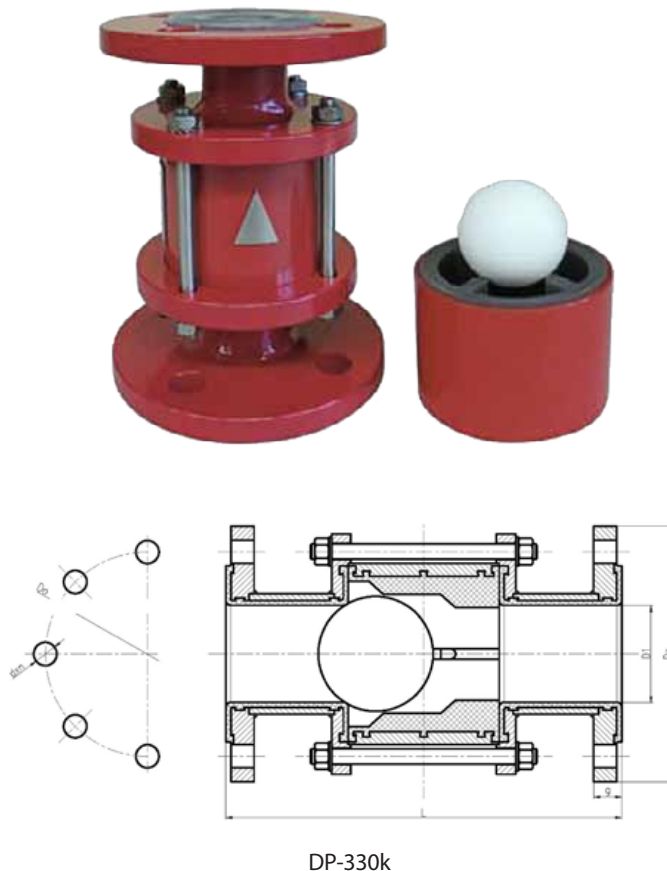

DP-330k

Варианты исполнения

Спецификация	Используемые материалы	
	FEP	PFA
Футеровка		
Корпус из 3-х частей	Углеродистая сталь 1.0038/1.0254, возможно специальное исполнение из нержавеющей стали 1.4404/1.4571.	Углеродистая сталь 1.0038/1.0254, возможно специальное исполнение из нержавеющей стали 1.4404/1.4571.
Шар	PTFE или PTFE антистатический	PTFE или PTFE антистатический
Уплотнение по шару	PTFE	PTFE
Соединительные болты	A4	A4
Покрытие корпуса	Покраска корпуса	Покраска корпуса
Варианты применения	<ul style="list-style-type: none"> для разбавленных и концентрированных органических и не органических кислот; щелочи органические растворы, галогены и озон, и другие жидкие и газообразные среды 	<ul style="list-style-type: none"> для разбавленных и концентрированных органических и не органических кислот; щелочи; органические растворы; галогены и озон; и другие жидкие и газообразные среды.

Пример заказа оборудования:

Обратный клапан шаровой DP330K DN50 PFA C1 T19 угл. сталь футерованный PFA, DN50, PN16, Траб=-40..200 С, WCB

*Если материалом корпуса является нержавеющая сталь, возможно температурное исполнение от -50 С.



ДИСКОВЫЕ ПОВОРОТНЫЕ ЗАТВОРЫ «СТЕЙНВАЛ» ТМ (Торговый Дом АДЛ, Россия)

Маркировка

«Стейнвал» ТМ	3	03	04	02	200	25	Ф/Ф
	1	2	3	4	5	6	7

1 Конструкция

2	Двухэксцентриковые
3	Трехэксцентриковые

2 Материал корпуса

03	Углеродистая сталь
04	Нержавеющая сталь

3 Материал диска

03	Углеродистая сталь
04	Нержавеющая сталь

4 Тип уплотнения

01	Тефлон (PTFE)
02	Металл / графит
03	Металл / металл
04	Металл / тефлон
05	Специальное уплотнение

5 Ном. диаметр DN

6 Ном. давление PN

7 Тип присоединения

М/Ф	Межфланцевое
Ф/Ф	Фланцевое
С/С	Сварное

Дисковые поворотные 2-х эксцентриковые затворы «Стейнвал» ТМ, DN 50–800



Применение

Подходят для применения в области теплоснабжения, водоподготовки, а также могут использоваться в ответственных промышленных системах, в том числе на предприятиях нефтехимической и нефтеперерабатывающей промышленности.

Преимущества

- Уплотнение PTFE.
- Простота монтажа и автоматизации.
- Антистатическое исполнение затвора.
- Шток с защитой от вылета.
- Герметичность класса А в обоих направлениях потока.

Технические характеристики

Диаметр номинальный	DN 50–800
Давление номинальное	PN 1,6 МПа
Рабочая температура	–60...+200 °С*
Испытание на герметичность по корпусу	2,4 МПа
Испытание на герметичность по уплотнению	1,75 МПа
Испытание воздухом	0,6 МПа
Присоединение	Межфланцевое

* Уплотнение PTFE.

Крутящий момент, (Нм)*

DN	50	65	80	100	125	150	200	250
Нм	35	45	50	80	110	140	240	470

DN	300	350	400	500	600	700	800
Нм	740	1100	1700	3100	5000	7200	9500

* Крутящий момент с учетом 25 % запаса.



Диаграмма «Температура — Давление»

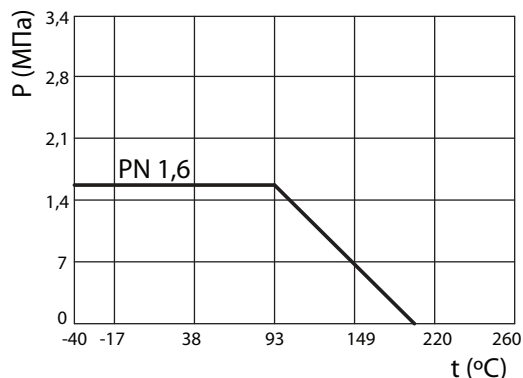

Электронные версии чертежей оборудования (AutoCAD 2D, 3D, Компас и Revit) вы можете найти на сайте www.adl.ru



ДИСКОВЫЕ ПОВОРОТНЫЕ ЗАТВОРЫ «СТЕЙНВАЛ» ТМ

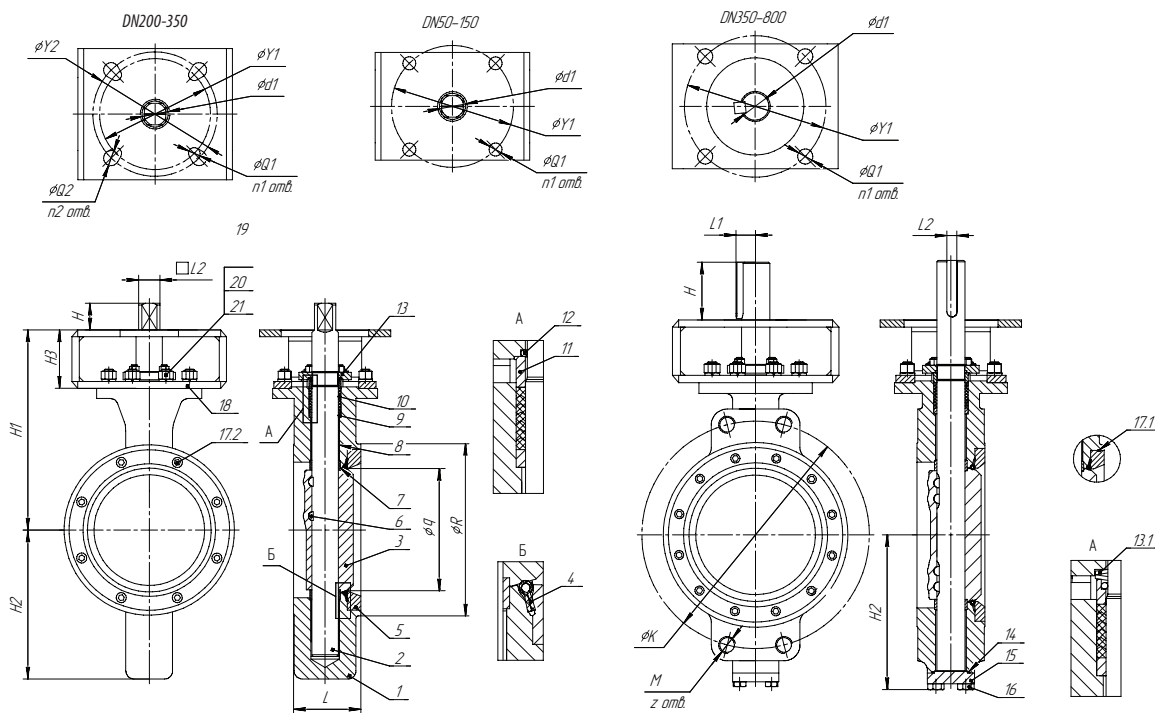

Спецификация

1	Корпус	Нержавеющая сталь 07X18H10Г2C2M2Л (CF8M)	Углеродистая сталь 20Л (GS-C25)
2	Шток	Нержавеющая сталь 08X15H4ДМЛ (17-4PH)	
3	Диск	Нержавеющая сталь 07X18H10Г2C2M2Л (CF8M)	
4	Седло	Фторопласт (PTFE)	
5	Крышка седла	Нержавеющая сталь 03X17H14МЗ (A182)	Углеродистая сталь 09Г2С (A105)
6	Штифт	Нержавеющая сталь 08X15H4ДМЛ (17-4PH)	
7	Кольцо регулировочное	Нержавеющая сталь 03X17H14МЗ (316)	
8	Подшипник	Нержавеющая сталь 03X17H14МЗ + Фторопласт (316 + PTFE)	
9	Седло уплотнения	Нержавеющая сталь 03X17H14МЗ (316)	
10	Шевронное уплотнение	Фторопласт (PTFE)	
11	Крышка уплотнения	Нержавеющая сталь 03X17H14МЗ (316)	
12	Кольцо блокировочное	Нержавеющая сталь 08X15H4ДМЛ	
13	Грундбукса	Нержавеющая сталь 07X18H10Г2C2M2Л (CF8M)	Углеродистая сталь 20Л (GS-C25)

13.1	Пружина тарельчатая	Нержавеющая сталь 08X15H4ДМЛ	
14	Прокладка	Нержавеющая сталь 03X17H14МЗ + Графит (316 + F.G.)	
15	Крышка	Нержавеющая сталь 07X18H10Г2C2M2Л	Углеродистая сталь 09Г2С (A105)
16	Болт	Нержавеющая сталь 03X17H14МЗ (A193 В8М)	Нержавеющая сталь 40ХФА (A193 В7)
17.1	Кольцо стопорное	Нержавеющая сталь 08X15H4ДМЛ (17-4PH)	
17.2	Винт	Нержавеющая сталь 03X17H14МЗ (A193 В8М)	
18	Скоба	Углеродистая сталь Ст3 (Q235А)	
19	Болт	Нержавеющая сталь 03X17H14МЗ (A193 В8М)	Нержавеющая сталь 40ХФА (A193 В7)
20	Гайка	Нержавеющая сталь 10X18H13M2Т (A194 8М)	Нержавеющая сталь 35ХМ (A194 2Н)
21	Шайба	Нержавеющая сталь 08X18H10 (304)	Углеродистая сталь 65Г (65Mn)

Размеры, (мм)

DN	L	H	H1	H2	H3	L1	L2	q	d1	R	K	M	z	Y1	Y2	Q1	Q2	n1	n1	ISO	Масса, кг
50	43	15	145	80	60	-	11	46	13	97	-	-	-	50	70	7	9	4	4	F05/F07	4
65	49	15	159	95	60	-	11	61	16	118	-	-	-	50	70	7	9	4	4	F05/F07	5
80	49	15	175	105	60	-	11	73	16	133	-	-	-	70	-	9	-	4	-	F07	5,9
100	54	15	197	125	60	-	11	93,5	16	159	-	-	-	70	-	9	-	4	-	F07	7,6
125	56	18	196	130	60	-	14	112,4	16	129	-	-	-	70	-	9	-	4	-	F07	9,5
150	57	18	215	145	60	-	14	143	19	218	-	-	-	70	-	9	-	4	-	F07	12,5
200	64	18	270	185	80	-	17	189,3	22	272	-	-	-	102	125	11	13	4	4	F10/F12	20,5
250	71	23	310	220	80	-	22	236,8	28	326	-	-	-	125	140	11	17	4	4	F12/F14	31,5
300	81	28	365	255	100	-	27	282,9	32	383	-	-	-	125	140	13	17	4	4	F12/F14	47,6
350	92	70	400	288,5	100	26	12	311	40	415	-	-	-	125	-	13	-	4	-	F12/F14	72
400	102	80	460	329	120	29,5	14	361	45	472	525	Ø30	4/16	165	-	21	-	4	-	F12/F14	107
500	127	90	525	399	120	36,5	18	460	55	586	650	M30	4/20	165	-	21	-	4	-	F14/F16	181
600	154	99	585	455	120	42,5	20	558	65	615	770	M33	4/20	254	-	17	-	8	-	F16/F25	275
700	165	115	695	515	140	47,5	20	671,4	75	804	840	M33	4/24	254	-	17	-	8	-	F16/F25	415
800	190	130	752	579,5	140	53,5	22	754,5	85	905	950	M36	4/24	254	-	17	-	8	-	F25/F30	581

Пример заказа

«Стейнвал» ТМ.2.04.04.01.250.16.М/Ф (2-х эксцентриковый затвор, корпус из нержавеющей стали, диск из нержавеющей стали, уплотнение PTFE, DN 250, PN 1,6 МПа, межфланцевый).



АДЛ — РАЗРАБОТКА, ПРОИЗВОДСТВО И ПОСТАВКИ оборудования для инженерных систем

Компания оставляет за собой право вносить конструктивные изменения

+7 (495) 937-89-68, +7 (495) 221-63-78 | info@adl.ru | www.adl.ru | Интернет-магазин: www.valve.ru

Электронные версии чертежей данного оборудования (AutoCAD 2D, 3D, Компас и Revit) вы можете найти на сайте www.adl.ru

ДИСКОВЫЕ ПОВОРОТНЫЕ ЗАТВОРЫ «СТЕЙНВАЛ» ТМ

Дисковый поворотный 3-х эксцентриковый затвор «Стейнвал» ТМ, DN 200–1000, PN 1,6 МПа, межфланцевый

Рабочие характеристики

PN	1,6 МПа
Максимальный перепад давления на затворе, ΔP	1,6 МПа
Испытания на герметичность по корпусу	2,4 МПа
Испытания на герметичность уплотнения	1,76 МПа
Испытание воздухом	0,6 МПа
Температура	-40...+350 °C

Технические характеристики

Тест и контроль в соответствии с ГОСТ 9544-2015.

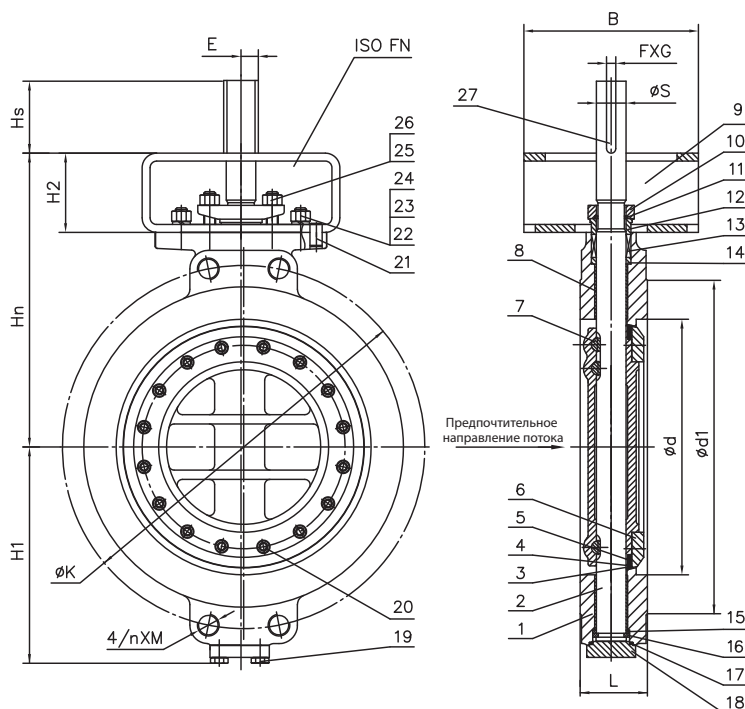

Спецификация

№	Наименование	Материал затвора межфланцевого
1	Корпус	Углеродистая сталь 20Л (GS-C25+13Cr)
		Нержавеющая сталь 07X18H10Г2С2М2Л (CF8M)
		Нержавеющая сталь 08X18H10 (304)
2	Шток	Нержавеющая сталь 07X16H4Д4Б-Ш (17-4PH)
		Нержавеющая сталь 14X17H2 (431)
3	Диск	Углеродистая сталь 20Л (GS-C25)
		Нержавеющая сталь 07X18H10Г2С2М2Л (CF8M)
4	Прокладка	Нержавеющая сталь 08X18H10 (304)
		Гибкий графит
5	Уплотнение диска	Нержавеющая сталь 03X17H14M3 + гибкий графит (316+Flexible Graphite)*
		Нержавеющая сталь 08X18H10 + гибкий графит (304 + Flexible Graphite)
6	Зажимное кольцо	Нержавеющая сталь 03X17H14M3 (316)
7	Штифт	Нержавеющая сталь 07X16H4Д4Б-Ш (17-4PH)
8	Опорная муфта	Нержавеющая сталь 08X18H10 (304+SH)
9	Скоба	Углеродистая сталь Ст 20 (1020)
10	Фланец сальника	Углеродистая сталь 20Л (GS-C25)
11	Кольцо защиты от вылета	Нержавеющая сталь 08X18H10 (304)
12	Сальник	Нержавеющая сталь 08X18H10 (304)

№	Наименование	Материал затвора межфланцевого
13	Уплотнение штока	Гибкий графит (Flexible Graphite)
14	Прокладка уплотнения штока	Нержавеющая сталь 08X18H10 (304)
15	Уплотнительный фланец	Нержавеющая сталь 08X18H10 (304)
16	Дополнительное кольцо	Нержавеющая сталь 08X18H10 (304)
17	Спирально-навитая прокладка	Нержавеющая сталь 08X18H10 + гибкий графит (304+Flexible Graphite)
18	Нижняя крышка	Углеродистая сталь 20Л (A105)
19	Болт	Нержавеющая сталь 35ХМ (A193 В7)
20	Болт	Нержавеющая сталь 38ХМ (A193 В7)
21	Штифт	Нержавеющая сталь 20Х13 (2Cr13)
22	Болт	Нержавеющая сталь 35ХМ (A193 В7)
23	Шестигр. гайка	Нержавеющая сталь 35ХМ (A194 2Н)
24	Шайба	Углеродистая сталь 65Г (65Mn)
25	Болт	Нержавеющая сталь 35ХМ (A193 В7)
26	Шестигр. гайка	Нержавеющая сталь 35ХМ (A194 2Н)
27	Шпонка	Углеродистая сталь Ст 45 (1045)

* Возможны другие типы уплотнения.

Электронные версии чертежей данного оборудования (AutoCAD 2D, 3D, Компас и Revit) вы можете найти на сайте www.adl.ru



ДИСКОВЫЕ ПОВОРОТНЫЕ ЗАТВОРЫ «СТЕЙНВАЛ» ТМ

Размеры, PN 1,6 МПа

DN	L	ØK	Ød	Ød1	n×M	H1	Hn	H2	B	Hs	ØS	F×G	E	Масса, (кг)
200	71	295	203	268	-	191	270	80	100	65	26	1×8	17	21
250	76	355	254	324	-	226	325	100	120	65	30	2×8	19	33
300	83	410	305	375	-	264	365	100	120	80	36	2×10	23	49
350	92	470	337	435	16×24	289	390	100	160	85	40	2×12	26	73
400	102	525	387	485	16×27	325	445	120	160	85	45	2×14	29,5	105
500	127	650	489	584	20×30	400	510	120	300	90	55	2×18	36,5	173
600	154	770	591	692	20×33	460	570	120	300	110	65	2×20	42,5	265
700	165	840	692	800	24×33	520	680	140	350	110	75	2×20	47,5	400
800	190	950	788	905	24×36	590	790	180	415	150	85	2×22	53,5	545
900	203	1050	889	1005	28×36	655	850	180	415	165	90	2×25	57,5	700
1000	216	1170	991	1115	28×39	715	910	200	560	165	100	2×28	64	850

Значения крутящих моментов и пропускной способности Kv затворов предоставляются по запросу. По вопросам подбора редукторов и приводов обращайтесь к инженерам компании АДЛ.

Пример заказа

«Стейнвал» ТМ.3.03.04.02.800.16.М/Ф (3-х эксцентриковый затвор, корпус из углеродистой стали, диск из нержавеющей стали, уплотнение металл/графит, DN 800, PN 1,6 МПа, межфланцевый).



ДИСКОВЫЕ ПОВОРОТНЫЕ ЗАТВОРЫ «СТЕЙНВАЛ» ТМ

Дисковый поворотный 3-х эксцентриковый затвор «Стейнвал» ТМ, DN 200–1200 (Торговый Дом АДЛ, Россия)

Сделано в 

Применение

Затворы поворотные дисковые 3-х эксцентриковые «Стейнвал» подходят для применения в условиях высоких температур и давлений, а также коррозионных сред. В то же время они обладают всеми преимуществами обычных дисковых затворов, такими как: малые габариты и масса, простота монтажа, автоматизации и др. Они применяются в теплоснабжении, энергетике, нефтегазовой, нефтехимической, химической, металлургической, целлюлозно-бумажной и других отраслях промышленности.

Преимущества

- Уплотнение металл по металлу
- Отсутствие протечек
- Герметичное перекрытие в обоих направлениях

Технические характеристики

Диаметр номинальный	DN 200–1200
Номинальное давление PN	PN 1,6 / 2,5 / 4,0 МПа
Температурный диапазон	–40...+350 °С

* При использовании наборного уплотнения «металл /графит».

- Корпус. Типы: фланцевый, под сварку, межфланцевый.
- Диск имеет уплотнительное кольцо, прокладку и фиксатор. Может быть изготовлен из тех же материалов, что и корпус.
- Шток — цельная конструкция, присоединенная к диску с помощью штифтов. Опирается на подшипниковый узел, поглощающий нагрузку со стороны диска.
- Уплотнение — универсальное исполнение нержавеющая сталь / графит. Удерживается фиксатором, закрепленным на диске.
- Подшипники увеличены для минимизации контактного давления. Выполнены из упрочненной нержавеющей стали для уменьшения износа.
- Сальниковая набивка предварительно сжата перед закладкой. Выполнена из графитовых колец. Поджатие сальника регулируется.

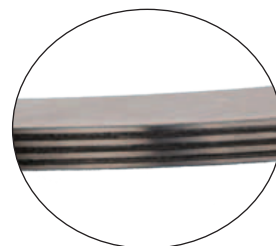

Наборное уплотнение «металл/графит»

Запорный механизм

Для обеспечения герметичности перекрытия затвора в обоих направлениях применена уникальная геометрия, обусловленная инновационной конструкцией запорного механизма, отличающегося от него в других затворах.

Инновационность заключается в применении тройного эксцентриситета: два эксцентрика связаны со смещением положения штока по двум осям относительно симметричного положения штока и еще один эксцентрик связан с особым седлом конического профиля.

Формой седла является усеченный наклонный конус, который обеспечивает полную поверхность контакта с диском даже в зоне, близкой к штоку, где у большинства обычных затворов начинаются протечки, причем трение диска об седло в этой зоне минимально. Уплотнительное кольцо надежно закреплено, но не имеет жесткого закрепления на диске для обеспечения радиального перемещения. Описанное выше дает первую значимую характеристику — гибкость. Момент закрытия, приложенный к штоку, передается на уплотнительное кольцо, которое благодаря своей конструкции

поддерживает однородный контакт с седлом по всей поверхности замкнутой кривой. Получается эффект, аналогичный эффекту при использовании пружины или мягкого седла. Это обеспечивает нулевые протечки в обоих направлениях и дает возможность корпусу и диску расширяться без риска заклинивания. Затвор получает возможность самоподстройки диска к корпусу, которая необходима из-за деформаций корпуса, получаемых от трубопровода и от нагружения давлением.

Под уплотнительным кольцом штока находится спирально-навитая прокладка, предотвращающая любые протечки по штоку затвора.

Затвор имеет герметичность класса «А» в обоих направлениях потока!

ДИСКОВЫЕ ПОВОРОТНЫЕ ЗАТВОРЫ «СТЕЙНВАЛ» ТМ

Дисковый поворотный 3-х эксцентриковый затвор «Стейнвал» ТМ, DN 200–1200, PN 2,5 МПа, фланцевый

Рабочие характеристики

PN	2,5 МПа
Макс. перепад давления на затворе, ΔP	2,5 МПа
Испытания на герметичность по корпусу	3,75 МПа
Испытания на герметичность уплотнения	2,75 МПа
Испытание воздухом	0,6 МПа
Температура	-40...+350 °С

Технические характеристики

1. Тест и контроль в соответствии с ГОСТ 9544-2015.
2. Фланцы в соответствии с ГОСТ 12815-12821, ГОСТ 33259-2015

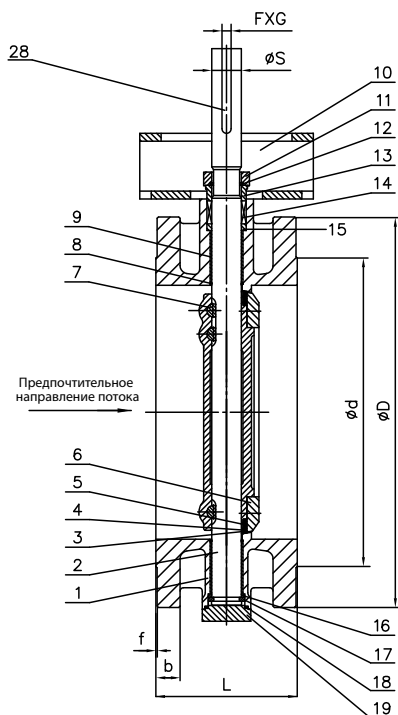
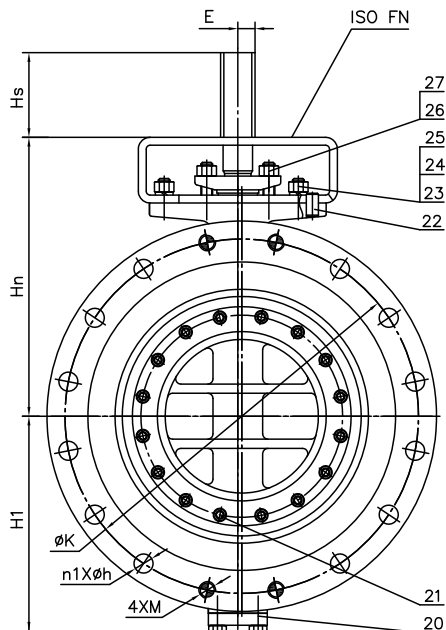

Спецификация

№	Наименование	Материал
		Затвор фланцевый
1	Корпус	Углеродистая сталь 20Л (GS-C25+13Cr)
		Нержавеющая сталь 07X18N10Г2С2М2Л (CF8M)
		Нержавеющая сталь 08X18N10 (304)
2	Шток	Нержавеющая сталь 07X16N4Д4Б-Ш (17-4PH)
		Нержавеющая сталь 14X17H2 (431)
3	Диск	Углеродистая сталь 20Л (GS-C25)
		Нержавеющая сталь 07X18N10Г2С2М2Л (CF8M)
4	Прокладка	Нержавеющая сталь 08X18N10 (304)
		Гибкий графит
5	Уплотнение диска	Нержавеющая сталь 03X17N14M3 + гибкий графит (316 + Flexible Graphite)*
		Нержавеющая сталь 08X18N10 + гибкий графит (304 + Flexible Graphite)*
6	Зажимное кольцо	Нержавеющая сталь 03X17N14M3 (316)
7	Штифт	Нержавеющая сталь 07X16N4Д4Б-Ш (17-4PH)
8	Защитное кольцо	Гибкий графит
9	Опорная муфта	Нержавеющая сталь 08X18N10 (304+SH)
10	Скоба	Углеродистая сталь Ст 20 (1020)
11	Фланец сальника	Углеродистая сталь 20Л (GS-C25)
12	Кольцо защиты от вылета	Нержавеющая сталь 08X18N10 (304)
13	Сальник	Нержавеющая сталь 08X18N10 (304)

№	Наименование	Материал
		Затвор фланцевый
14	Уплотнение штока	Гибкий графит (Flexible Graphite)
15	Прокладка уплотнения штока	Нержавеющая сталь 08X18N10 (304)
16	Уплотнительный фланец	Нержавеющая сталь 08X18N10 (304)
17	Дополнительное кольцо	Нержавеющая сталь 08X18N10 (304)
18	Спирально-навитая прокладка	Нержавеющая сталь 08X18N10 + гибкий графит (304+Flexible Graphite)
19	Нижняя крышка	Углеродистая сталь 20Л (A105)
20	Болт	Нержавеющая сталь 35XM (A193 B7)
21	Болт	Нержавеющая сталь 38XM (A193 B7)
22	Штифт	Нержавеющая сталь 20X13 (2Cr13)
23	Болт	Нержавеющая сталь 35XM (A193 B7)
24	Шестигр. гайка	Нержавеющая сталь 35XM (A194 2H)
25	Шайба	Углеродистая сталь 65Г (65Mn)
26	Болт	Нержавеющая сталь 35XM (A193 B7)
27	Шестигр. гайка	Нержавеющая сталь 35XM (A194 2H)
28	Шпонка	Углеродистая сталь Ст 45 (1045)

* Возможны другие типы уплотнения.



АДЛ — РАЗРАБОТКА, ПРОИЗВОДСТВО И ПОСТАВКИ оборудования для инженерных систем

Компания оставляет за собой право вносить конструктивные изменения

+7 (495) 937-89-68, +7 (495) 221-63-78 | info@adl.ru | www.adl.ru | Интернет-магазин: www.valve.ru

ДИСКОВЫЕ ПОВОРОТНЫЕ ЗАТВОРЫ «СТЕЙНВАЛ» ТМ**Размеры, PN 2,5 МПа**

DN	L	ØD	ØK	Ød	b	f	n1×Øh	M	H1	Hn	Hs	ØS	F×G	E	Масса, (кг)
200	152	360	310	278	30	3	8×26	24	191	270	65	26	1×8	17	48
250	165	425	370	335	32	3	8×30	27	226	325	80	30	2×8	19	73
300	178	485	430	395	34	4	12×30	27	264	365	85	36	2×10	23	98
350	190	555	490	450	38	4	12×33	30	289	390	85	40	2×12	26	135
400	216	620	550	505	40	4	12×36	33	325	445	90	45	2×14	29,5	185
500	229	730	660	615	48	4	16×36	33	400	510	120	55	2×18	36,5	290
600	267	845	770	720	58	5	16×39	36	460	590	130	65	2×20	42,5	454
700	292	960	875	820	60	5	20×42	39	520	720	150	75	2×20	47,5	660
800	318	1085	990	930	66	5	20×48	45	590	790	150	85	2×22	53,5	880
900	330	1185	1090	1030	70	5	24×48	45	655	870	220	100	2×28	64	1235
1000	410	1320	1210	1140	74	5	24×56	52	715	930	220	110	2×28	69	1600
1200	470	1530	1420	1350	86	5	28×56	52	880	1080	270	130	2×32	81	по запросу

Значения крутящих моментов и пропускной способности Kv затворов предоставляются по запросу. По вопросам подбора редукторов и приводов обращайтесь к инженерам компании АДЛ.

Пример заказа

«Стейнвал» ТМ.3.03.04.02.350.25.Ф/Ф (3-х эксцентриковый затвор, корпус из углеродистой стали, диск из нержавеющей стали, уплотнение металл/графит, DN 350, PN 2,5 МПа, фланцевый).



ДИСКОВЫЕ ПОВОРОТНЫЕ ЗАТВОРЫ «СТЕЙНВАЛ» ТМ

Дисковый поворотный 3-х эксцентриковый затвор «Стейнвал» ТМ, DN 200–1200, PN 2,5 МПа, под сварку

Рабочие характеристики

PN	2,5 МПа
Максимальный перепад давления на затворе, ΔP	2,5 МПа
Испытания на герметичность по корпусу	3,75 МПа
Испытания на герметичность уплотнения	2,75 МПа
Испытание воздухом	0,6 МПа
Температура	-40...+350 °C

Технические характеристики

- Тест и контроль в соответствии с ГОСТ 9544-2015.
- Концы под сварку в соответствии с ГОСТ 16037-80.

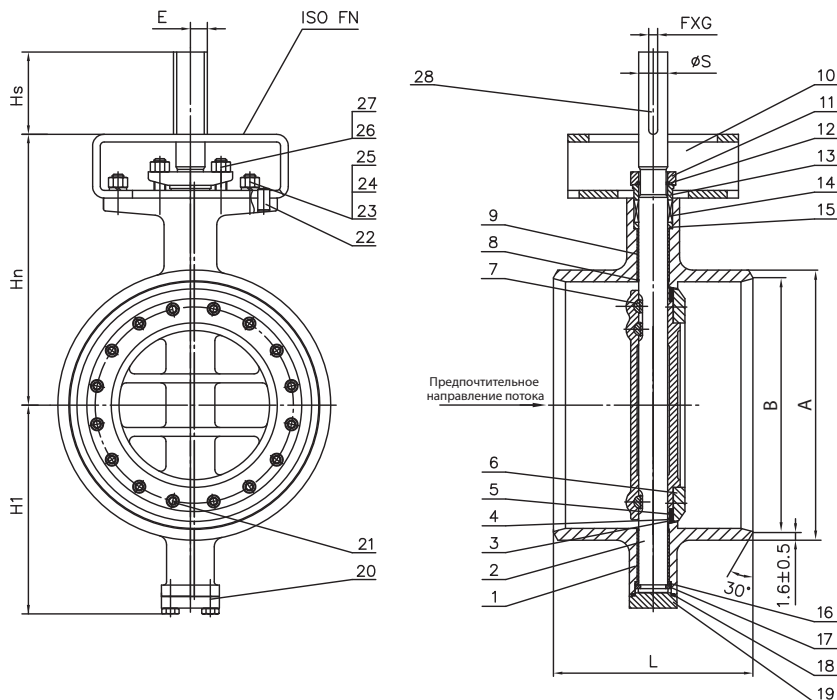

Спецификация

№	Наименование	Материал
		Затвор под приварку
1	Корпус	Углеродистая сталь 17ГС (Q345R+13Cr)
		Нержавеющая сталь 07X18H10Г2C2M2Л (CF8M)
2	Шток	Нержавеющая сталь 08X18H10 (304)
		Нержавеющая сталь 07X16H4Д4Б-Ш (17-4PH)
3	Диск	Нержавеющая сталь 14X17H2 (431)
		Углеродистая сталь 20Л (GS-C25)
		Нержавеющая сталь 07X18H10Г2C2M2Л (CF8M)
4	Прокладка	Нержавеющая сталь 08X18H10 (304)
		Гибкий графит
5	Уплотнение диска	Нержавеющая сталь 03X17H14M3 + гибкий графит (316 + Flexible Graphite)*
		Нержавеющая сталь 08X18H10 + гибкий графит (304 + Flexible Graphite)*
6	Зажимное кольцо	Нержавеющая сталь 03X17H14M3 (316)
7	Штифт	Нержавеющая сталь 07X16H4Д4Б-Ш (17-4PH)
8	Защитное кольцо	Гибкий графит
9	Опорная муфта	Нержавеющая сталь 08X18H10 (304+SH)
10	Скоба	Углеродистая сталь Ст 20 (1020)
11	Фланец сальника	Углеродистая сталь 20Л (GS-C25)
12	Кольцо защиты от вылета	Нержавеющая сталь 08X18H10 (304)

№	Наименование	Материал
		Затвор под приварку
13	Сальник	Нержавеющая сталь 08X18H10 (304)
14	Уплотнение штока	Гибкий графит (Flexible Graphite)
15	Прокладка уплотнения штока	Нержавеющая сталь 08X18H10 (304)
16	Уплотнительный фланец	Нержавеющая сталь 08X18H10 (304)
17	Дополнительное кольцо	Нержавеющая сталь 08X18H10 (304)
18	Спирально-навитая прокладка	Нержавеющая сталь 08X18H10 + гибкий графит (304 + Flexible Graphite)
19	Нижняя крышка	Углеродистая сталь 20Л (A105)
20	Болт	Нержавеющая сталь 35ХМ (A193 В7)
21	Болт	Нержавеющая сталь 38ХМ (A193 В7)
22	Штифт	Нержавеющая сталь 20Х13 (2Cr13)
23	Болт	Нержавеющая сталь 35ХМ (A193 В7)
24	Шестигр. гайка	Нержавеющая сталь 35ХМ (A194 2Н)
25	Шайба	Углеродистая сталь 65Г (65Mn)
26	Болт	Нержавеющая сталь 35ХМ (A193 В7)
27	Шестигр. гайка	Нержавеющая сталь 35ХМ (A194 2Н)
28	Шпонка	Углеродистая сталь Ст 45 (1045)

* Возможны другие типы уплотнения.



АДЛ — РАЗРАБОТКА, ПРОИЗВОДСТВО И ПОСТАВКИ оборудования для инженерных систем

Компания оставляет за собой право вносить конструктивные изменения

+7 (495) 937-89-68, +7 (495) 221-63-78 | info@adl.ru | www.adl.ru | Интернет-магазин: www.valve.ru

ДИСКОВЫЕ ПОВОРОТНЫЕ ЗАТВОРЫ «СТЕЙНВАЛ» ТМ**Размеры, PN 2,5 МПа**

DN	A	B	L	H1	Hn	Hs	ØS	F×G	E	Масса, (кг)
200	219	205	230	191	270	65	26	1×8	17	35
250	273	257	250	226	325	80	30	2×8	19	55
300	325	309	270	264	365	85	36	2×10	23	65
350	377	361	290	289	390	85	40	2×12	26	80
400	426	410	310	325	445	90	45	2×14	29,5	120
500	530	514	350	400	510	120	55	2×18	36,5	195
600	630	612	390	460	590	130	65	2×20	42,5	305
700	720	702	430	520	720	150	75	2×20	47,5	470
800	820	800	470	590	790	150	85	2×22	53,5	700
900	920	900	510	655	870	220	100	2×28	64	950
1000	1020	996	550	715	930	220	110	2×28	69	1160
1200	1220	1196	630	880	1080	270	130	2×32	81	по запросу

Значения крутящих моментов и пропускной способности Kv затворов предоставляются по запросу. По вопросам подбора редукторов и приводов обращайтесь к инженерам компании АДЛ.

Пример заказа

«Стейнвал» ТМ.3.03.04.02.500.25.С/С – (3-х эксцентриковый затвор, корпус из углеродистой стали, диск из нержавеющей стали, уплотнение металл/графит, DN 500, PN 2,5 МПа, под сварку).



ДИСКОВЫЕ ПОВОРОТНЫЕ ЗАТВОРЫ «СТЕЙНВАЛ» ТМ

Дисковый поворотный 3-х эксцентриковый затвор «Стейнвал» ТМ, DN 200–1200, PN 2,5 МПа с электроприводом серий SQ, SA / GS

(Аума, Германия)

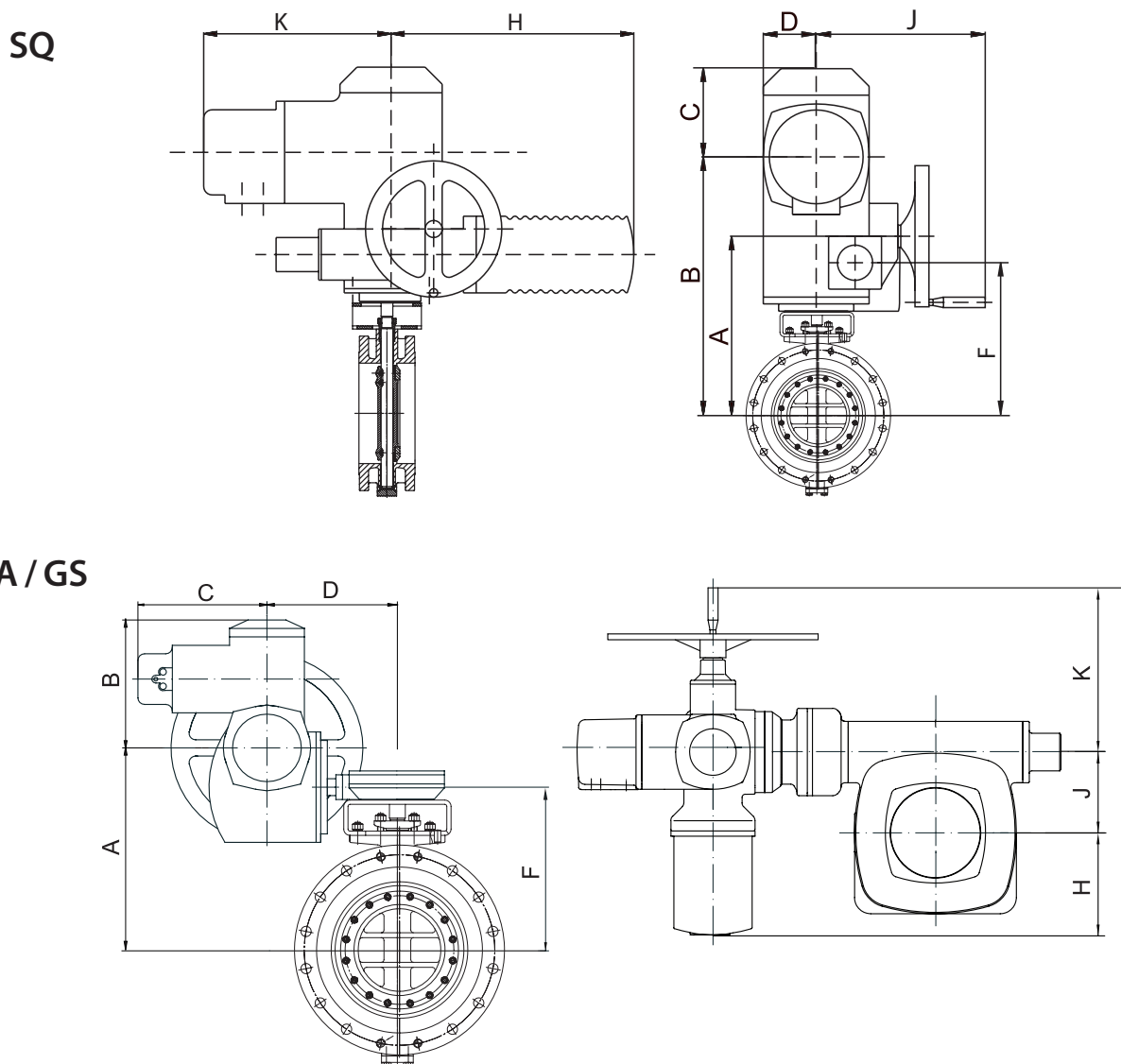

Параметры затворов «Стейнвал» с электроприводом серий SQ, SA/GS

DN	Привод	A	B	C	D	F	H	J	K	Масса, (кг)		Артикул	
										Ф/Ф	С/С	Ф/Ф	С/С
200	SQ12.2	375	465	121	75	343	301	233	220	77	64	FQ04B536920	FQ04A536918
250	SA10.2/GS80.3 (SQ14.2)	423	198	210	210	372	203	80	254	115	97	FQ04B536984	FQ04A536964
300	SA07.6/GS100.3/VZ4.3 (SQ14.2)	485	198	210	337	445	164	100	250	158	125	FQ04B536986	FQ04A561510
350	SA07.6/GS100.3/VZ4.3	510	198	210	337	470	164	100	250	195	140	FQ04B537098	FQ04A536965
400	SA10.2/GS125.3/VZ4.3	565	198	210	342	520	139	125	250	252	187	FQ04B536988	FQ04A536966
500	SA10.2/GS125.3/VZ4.3	640	198	210	344	585	158	125	254	362	267	FQ04B536989	FQ04A536968
600	SA10.2/GS160.3/GZ160.3 (8:1)	715	198	210	420	665	123	160	254	571	422	FQ04B536990	FQ04A536969
700	SA10.2/GS200.3/GZ200.3 (16:1)	860	198	210	550	815	83	200	254	856	667	FQ04B536991	FQ04A536970
800	SA10.2/GS200.3/GZ200.3 (16:1)	930	198	210	550	885	83	200	254	1076	896	FQ04B536992	FQ04A536971
900	SA14.2/GS250.3/GZ250.3 (16:1)	1072	219	226	570	1005	139	250	336	1595	1310	FQ04B536993	FQ04A536972
1000	SA14.2/GS250.3/GZ250.3 (16:1)	1132	219	226	570	1065	139	250	336	1960	1520	FQ04B536994	FQ04A536973
1200	SA14.2/GS315/GZ30.1 (848:1) 140 % режим	1299	219	226	756	1232	74	315	336	по запросу	по запросу	FQ04B536995	FQ04A536974

Электронные версии чертежей данного оборудования (AutoCAD 2D, 3D, Компас и Revit) вы можете найти на сайте www.adl.ru



ДИСКОВЫЕ ПОВОРОТНЫЕ ЗАТВОРЫ «СТЕЙНВАЛ» ТМ

Дисковый поворотный 3-х эксцентриковый затвор «Стейнвал» ТМ, DN 200–1200, PN 2,5 МПа с редуктором

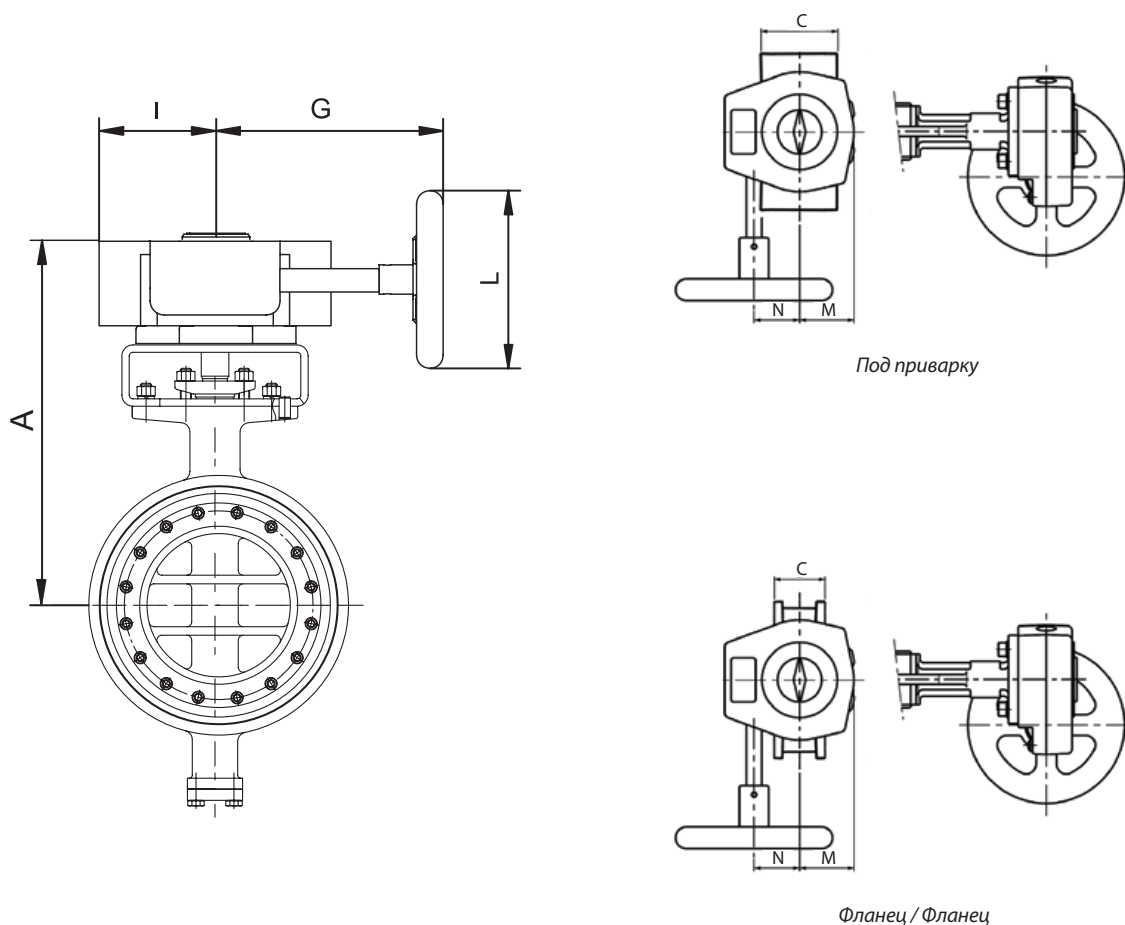

Параметры затворов «Стейнвал» с редуктором

DN	Тип редуктора	A	C		G	I	L	M	N	Масса, (кг)		Артикул	
			Ф/Ф	С/С						Ф/Ф	С/С	Ф/Ф	С/С
200	Q-1500S/ Q-2000S	367	152	230	355	78	500	83	84	68	55	GR03B536912	GR03A536910
250	Q-1500S/ Q-2000S	422	165	250	355	78	500	83	84	93	75	GR03B536939	GR03A536927
300	Q-4000S	493	178	270	441	141	500	140	137,5	137	104	GR03B536940	GR03A536926
350	Q-4000S	518	190	290	441	141	500	140	137,5	174	119	GR03B536941	GR03A536928
400	Q-6500S	573	216	310	473	141	500	140	137,5	230	165	GR03B536942	GR03A536929
500	Q-12000S	645	229	350	504	188	500	156	180	355	260	GR03B536943	GR03A536930
600	Q-12000S	725	267	390	504	188	500	156	180	519	370	GR03B536944	GR03A536931
700	Q-24000S	909	292	430	622	255	700	201	252,5	862	672	GR03B536945	GR03A536932
800	Q-32000S	979	318	470	622	255	700	201	252,5	1085	905	GR03B536947	GR03A536933
900	Q-50000S	1133	330	510	792	306	700	306	291,5	1601	1316	GR03B536948	GR03A536935
1000	Q-50000S	1193	410	550	792	306	700	306	291,5	1966	1526	GR03B536949	GR03A536937
1200	Q-70000S	1343	470	630	792	306	700	306	291,5	по запросу	по запросу	GR03B536950	GR03A536938

Электронные версии чертежей данного оборудования (AutoCAD 2D, 3D, Компас и Revit) вы можете найти на сайте www.adl.ru

РЕДУКЦИОННЫЕ КЛАПАНЫ

Редукционный клапан «Гранрег» КАТ41 для пара t до $+230\text{ }^{\circ}\text{C}$, воды t до $+160\text{ }^{\circ}\text{C}$ и сжатого воздуха t до $+160\text{ }^{\circ}\text{C}$ Сделано в 

Описание

Клапаны «Гранрег» серии КАТ41 являются регуляторами давления «после себя» прямого действия.

Клапан имеет металлическое седловое уплотнение и предназначен для пара t до $+230\text{ }^{\circ}\text{C}$, воды и воздуха t до $+160\text{ }^{\circ}\text{C}$.

Технические характеристики

Присоединение	Резьба G 1/2-1, фланцы DN 15-25
Условное давление	PN 2,5 / 4,0 МПа
Входное давление	до 1,7 МПа
Выходное давление	0,014–0,86 (3 диапазона)
Величина Kvs	1,5–3,0 м ³ /час
Макс. редуцирующее соотношение	10:1

Спецификация

Корпус клапана	Высокопрочный чугун GG40, углеродистая сталь 1.0619, нержавеющая сталь 1.4408
Крышка	Алюминий EN-AC-44200
Седловое уплотнение	Нержавеющая сталь 1.4542
Фильтр	Нержавеющая сталь 1.4404
Сильфон	Нержавеющая сталь 1.4404
Штурвал	Алюминий EN-AC-44200

Диапазоны выходного давления, (МПа)

0,014–0,17	0,14–0,4	0,35–0,86
------------	----------	-----------

Коэффициент пропускной способности

DN	15	20	25
Kvs, (м ³ /ч)	1,5	2,5	3,0

Характеристики

Характеристики	Чугун	Углер.сталь	Нерж. сталь
PN, (МПа)	2,5	4,0	4,0
Макс. температура	210	230	230
Мин. температура	-10	-10	-60

Масса, (кг)

Материал / DN	15		20		25	
	резьба	фланцы	резьба	фланцы	резьба	фланцы
Чугун	1,98	3,6	2,05	3,65	2,29	4,73
Угл. сталь	2,08	3,85	2,15	3,95	2,44	5,05
Нерж. сталь	2,13	3,95	2,25	4,08	2,55	5,2

Размеры, (мм)

DN	15	20	25
H	57	57	57
H1	150	150	150
h	25	25	25
L (резьба)	85	95	105
L (фланцы)	150	150	160
B	75	75	75
K	65	75	85
D	95	105	115

Опции

- Различные материалы седлового уплотнения.

Примеры маркировки

«Гранрег» КАТ 41 — 01 — 3,0 — 02 — 01 — 025 — 25 — 8,6 — Ф/Ф

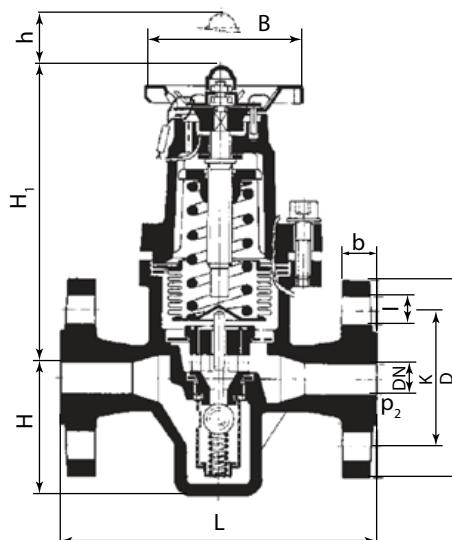

РЕДУКЦИОННЫЕ КЛАПАНЫ (РЕГУЛЯТОРЫ ДАВЛЕНИЯ «ПОСЛЕ СЕБЯ»)

Редукционный клапан «Гранрег» KAT47
для воды t до +85 °С, воздуха t до +120 °ССделано в 

Описание

Клапаны «Гранрег» серии KAT47 являются регуляторами давления «после себя» прямого действия.

Клапан предназначен для жидкостей (нейтральных и агрессивных); воздуха, газов и технических паров (нейтральных и агрессивных); холодной и горячей воды до +85 °С.

Технические характеристики

Присоединение	Резьба BSP, G ½–2	
Условное давление	PN 4,0 МПа	
Входное давление	До 4,0 МПа	
Выходное давление	От 0,05 до 1,5 МПа	
Величина Kvs	3–15 м³/ч	
Максимальное редуционное отношение	10:1	
Температура среды	Для P _{вых.} до 8 бар	–20...+120 °С (EPDM) –10...+120 °С (FKM)
	Для P _{вых.} от 8 бар	–20...+95 °С (EPDM) –10...+95 °С (FKM)

Спецификация

Корпус клапана	Нержавеющая сталь 1.4408	Бронза СС499К
Внутренние детали	Нержавеющая сталь 1.4408, Нержавеющая сталь 1.4404	Бронза СС499К, Нержавеющая сталь 1.4404
Нажимная пружина	Пружинная сталь 1.1200	
Сетка	Нержавеющая сталь 1.4404	Нержавеющая сталь 1.4408
Уплотнения	EPDM; FKM (по запросу)	

Коэффициент пропускной способности

DN	15	20	25	32	40	50
Kvs, (м³/ч)	3	3,5	6,7	7,6	12,5	15

Диапазоны выходного давления, МПа

0,05–0,2	0,1–0,8	0,5–1,5
----------	---------	---------

Масса, кг

Материал/ DN	15	20	25	32	40	50
Нерж. сталь	1,2	1,3	2,3	2,5	5,2	5,7
Бронза	1,2	1,3	2,4	2,6	5,5	6,0

Размеры, мм

DN	15	20	25	32	40	50
L	142	158	180	193	226	252
I	80	90	100	105	130	140
I1	85	95	105	-	-	-
H(H1)	102(128)	102(128)	130(150)	130(150)	165(185)	165(185)
H2(H3)	124(150)	124(150)	161(181)	161(181)	198(218)	198(218)
h	33	33	45	45	70	70
SW1	30	37	46	52	65	75
SW2	28	35	43	48	57	68



KAT47, Бронза

KAT47, Нерж. сталь

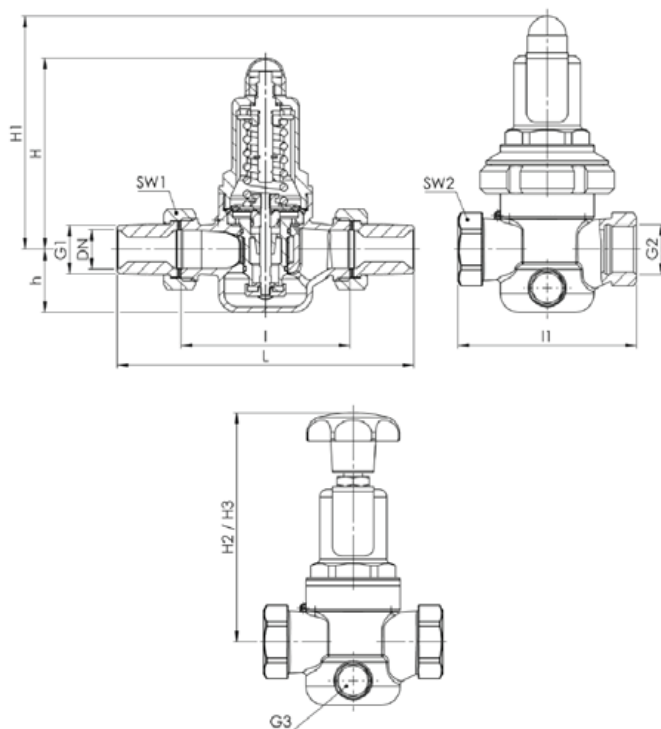

Пример заказа:

Редукционный клапан (после себя) KAT47 (KAT47-01-3,0-02-01-015-40-15-Ф/Ф (редукционный клапан, стандартное исполнение, коэффициент пропускной способности Kvs 3,0, корпус из нержавеющей стали, прямой проходной корпус, условный диаметр клапана DN15, условное давление PN40, верхний диапазон регулирования 15 бар, фланцевое соединение)

РЕДУКЦИОННЫЕ КЛАПАНЫ (РЕГУЛЯТОРЫ ДАВЛЕНИЯ «ПОСЛЕ СЕБЯ»)

Диаграммы расхода

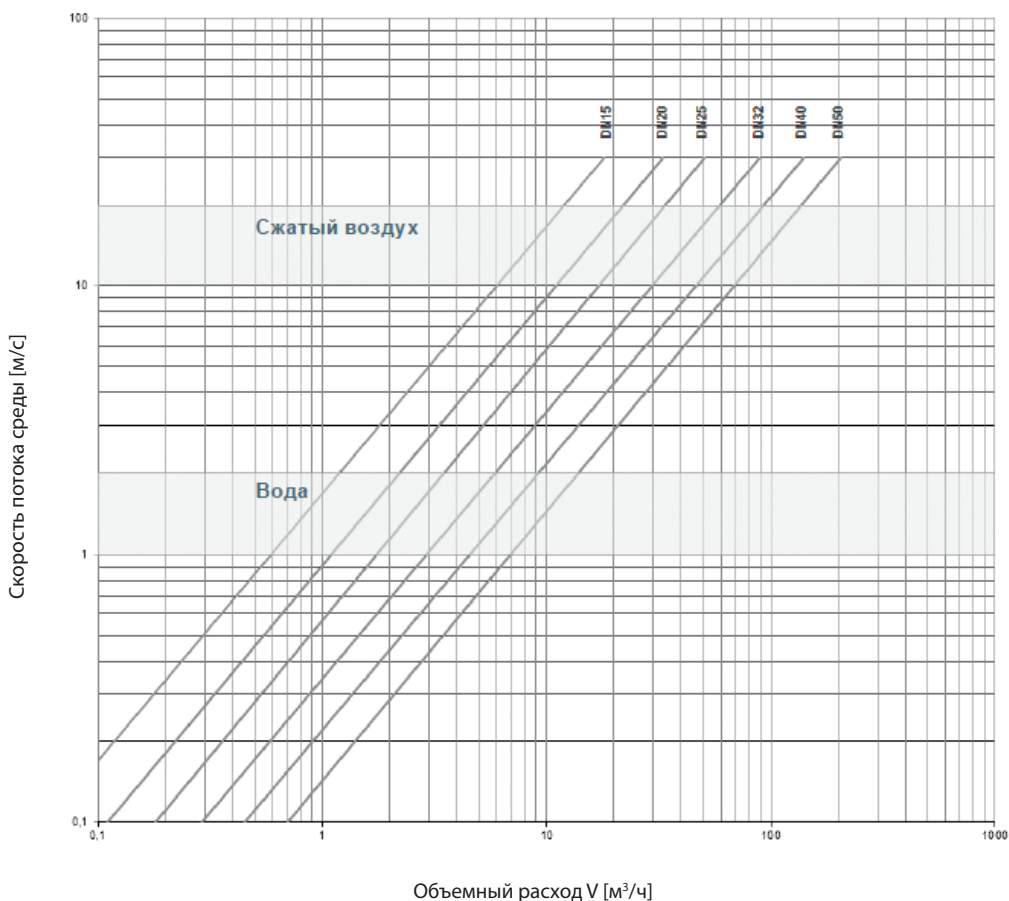
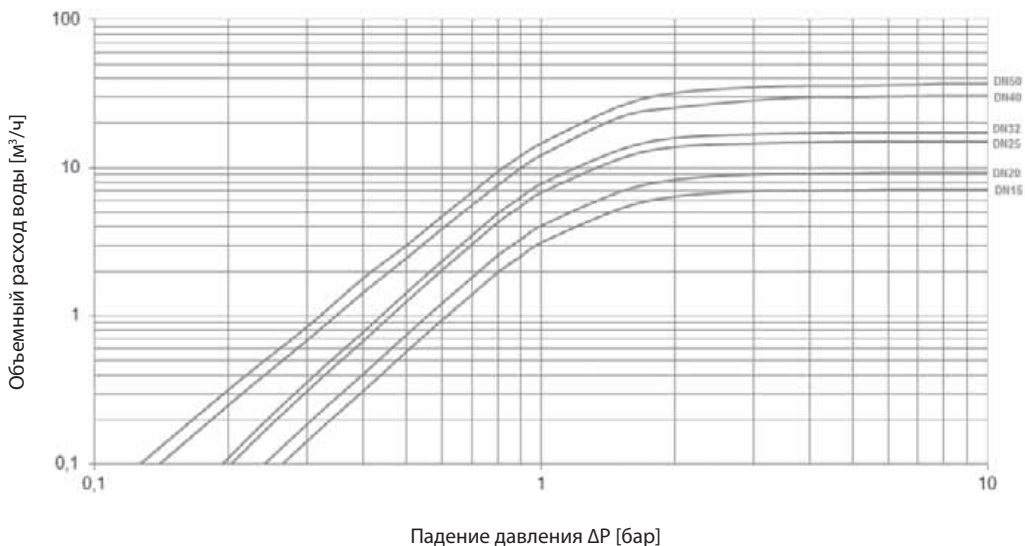

Электронные версии чертежей данного оборудования (AutoCAD 2D, 3D, Компас и Revit) вы можете найти на сайте www.adl.ru



РЕДУКЦИОННЫЕ КЛАПАНЫ (РЕГУЛЯТОРЫ ДАВЛЕНИЯ «ПОСЛЕ СЕБЯ»)

Редукционный клапан «Гранрег» КАТ48
для воды t до +85 °С, воздуха t до +120 °ССделано в 

Описание

Клапаны «Гранрег» серии КАТ48 являются регуляторами давления «после себя» прямого действия.

Клапан предназначен для жидкостей (нейтральных и агрессивных); воздуха, газов и технических паров (нейтральных и агрессивных); холодной и горячей воды до +85 °С.

Технические характеристики

Присоединение	Фланцы DN 15–100	
Условное давление	PN 4,0 МПа	
Входное давление	До 4,0 МПа	
Выходное давление	От 0,05 до 1,5 МПа	
Величина Kvs	3–80 м ³ /ч	
Максимальное редуционное отношение	10:1	
Температура среды	Для P _{вых.} до 8 бар	–20...+120 °С (EPDM) –10...+120 °С (FKM)
	Для P _{вых.} от 8 бар	–20...+95 °С (EPDM) –10...+95 °С (FKM)

Спецификация

Корпус клапана	Нержавеющая сталь 1.4408	Бронза СС499К
Внутренние детали	Нержавеющая сталь 1.4408, Нержавеющая сталь 1.4404	Латунь CW617N
Нажимная пружина	Пружинная сталь 1.1200	
Сетка	Нержавеющая сталь 1.4404	-
Уплотнения	EPDM; FKM (по запросу)	

Коэффициент пропускной способности

DN	15	20	25	32	40	50
Kvs, (м ³ /ч)	3	5,8	6,7	7,6	12,5	15

DN	65	80	100
Kvs, (м ³ /ч)	25	26	80

Диапазоны выходного давления, МПа

0,05–0,2	0,1–0,8	0,5–1,5
----------	---------	---------

Масса, кг

Материал/DN	15	20	25	32	40	50	65	80	100
Нерж. сталь	2,7	3,9	4,3	5,5	8,4	10,2	19	20,5	37
Бронза	2,8	4,2	4,7	5,9	8,6	10,5	20	22	40

Размеры, мм

DN	15	20	25	32	40	50	65	80	100
D	95	105	115	140	150	165	185	200	220
L	130	150	160	180	200	230	290	310	350
H (H1)	102 (128)	130 (150)	130 (150)	130 (150)	165 (185)	165 (185)	235	235	320 (340)
H2 (H3)	124 (150)	161 (181)	161 (181)	161 (181)	198 (218)	198 (218)	-	-	-
h	46	50	55	68	73	80	89	96	112
K/nxd	65/4xM12	75/4xM12	85/4xM12	100/4xM16	110/4xM16	125/4xM16	145/4xM16	160/4xM16	180/4xM16

Пример заказа:

Редукционный клапан (после себя) КАТ48 (КАТ48-01-3,0-05-01-015-16-15-Ф/Ф (редукционный клапан, стандартное исполнение, коэффициент пропускной способности Kvs 3,0, корпус из бронзы, прямой проходной корпус, условный диаметр клапана DN15, условное давление PN16, верхний диапазон регулирования 15 бар, фланцевое соединение)



КАТ48, Бронза

КАТ48, Нерж. сталь

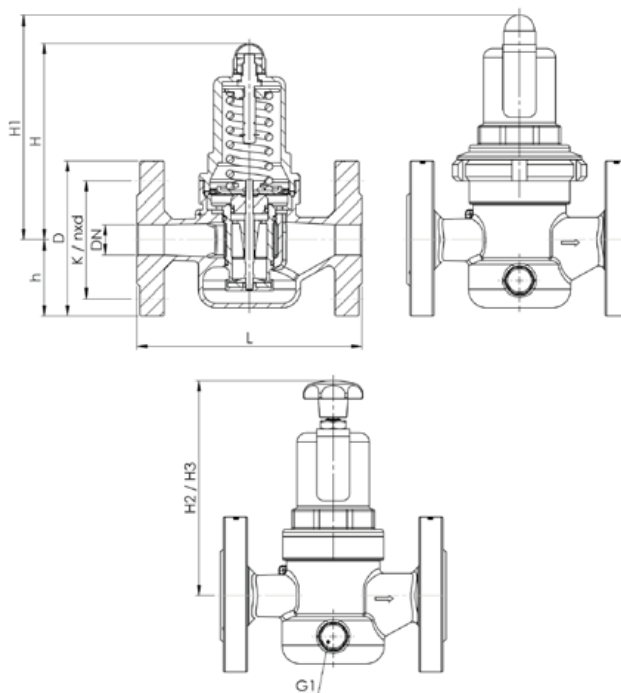

РЕДУКЦИОННЫЕ КЛАПАНЫ (РЕГУЛЯТОРЫ ДАВЛЕНИЯ «ПОСЛЕ СЕБЯ»)

Диаграммы расхода

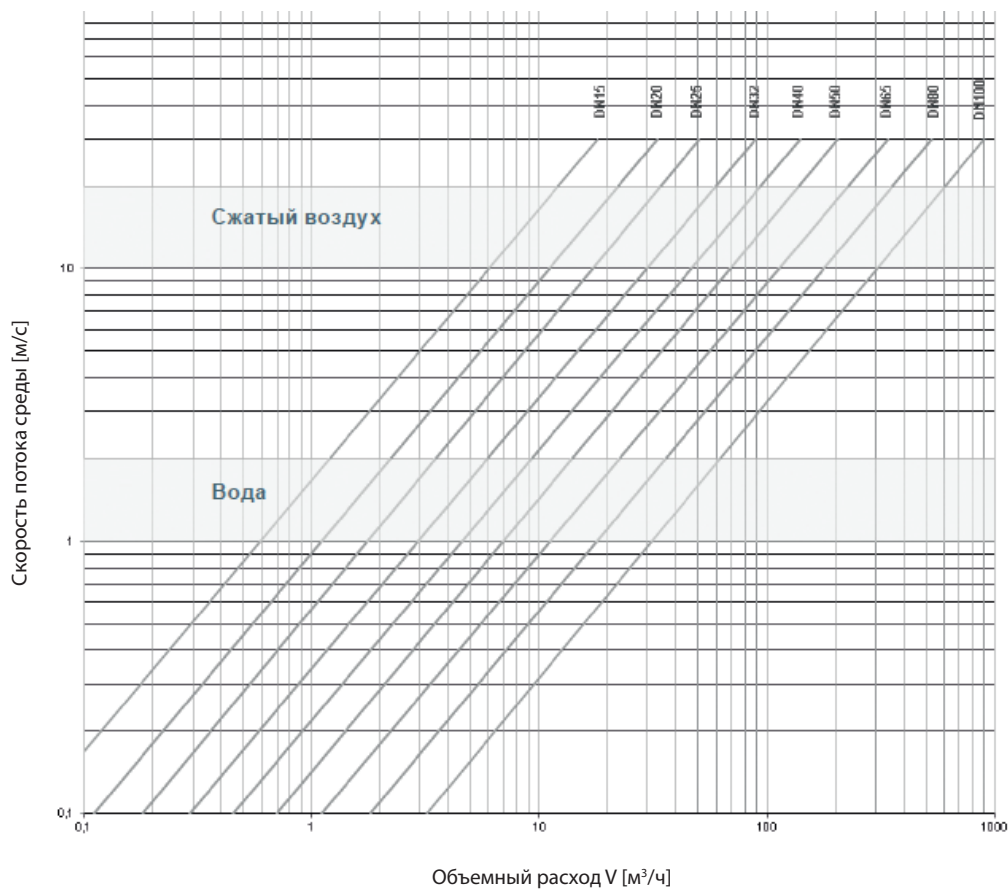
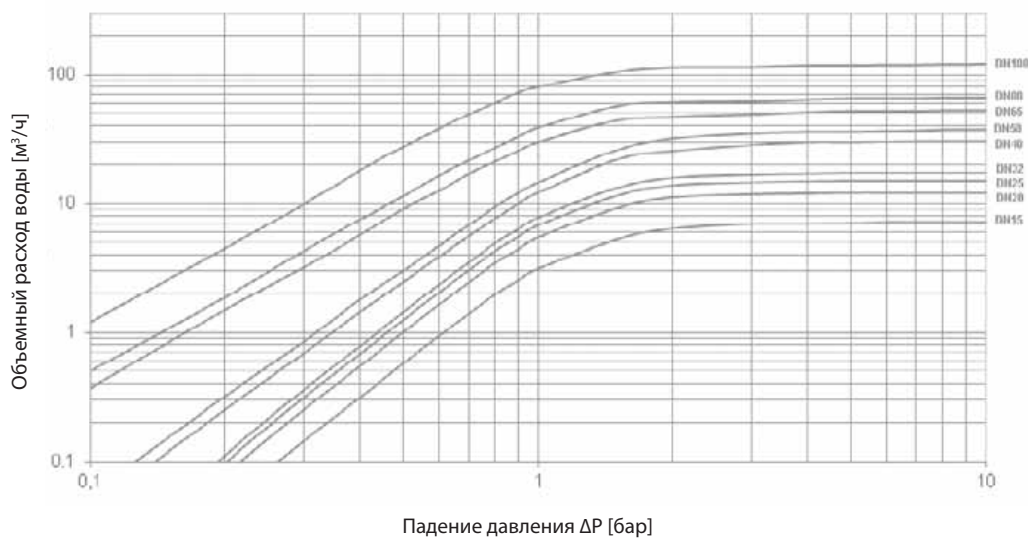

Электронные версии чертежей данного оборудования (AutoCAD 2D, 3D, Компас и Revit) вы можете найти на сайте www.adl.ru



РЕДУКЦИОННЫЕ КЛАПАНЫ (РЕГУЛЯТОРЫ ДАВЛЕНИЯ «ПОСЛЕ СЕБЯ»)

Редукционный клапан «Гранрег» КАТ49 для жидкостей и газов до +120 °С

Сделано в АДЛ

Описание

Клапаны «Гранрег» серии КАТ49 являются регуляторами давления «после себя» прямого действия.

Клапан предназначен для жидкостей (нейтральных и агрессивных); воздуха, газов и технических паров (нейтральных и агрессивных).

Технические характеристики

Присоединение	Резьба BSP, G ¼–2
Условное давление	PN 6,0 МПа
Входное давление	До 6,0 МПа
Выходное давление	От 0,05 до 5,0 МПа
Величина Kvs	1,6–12,7 м³/ч
Максимальное редуцирующее отношение	10:1
Температура среды	–40...+120 °С (EPDM) –10...+120 °С (FKM)

Спецификация

Корпус клапана	Нержавеющая сталь 1.4408	Бронза СС499К
Внутренние детали	Нержавеющая сталь 1.4404	Латунь CW617N
Нажимная пружина	Нержавеющая сталь 1.4568	Пружинная сталь 1.1200
Уплотнения	EPDM; FKM (по запросу)	

Коэффициент пропускной способности

DN	8	10	15	20	25	40	50
Kvs, (м³/ч)	1,6	1,6	1,6	3,4	5,5	12,7	12,7

Диапазоны выходного давления, МПа

0,05–1,5	0,5–3,0	1,5–5,0
----------	---------	---------

Масса, кг

Материал/ DN	8	10	15	20	25	40	50
Нерж. сталь	1,1	1,1	1,1	2,5	4,5	8,1	8,8
Бронза	1,2	1,2	1,2	2,8	5,3	9,4	10,2

Размеры, мм

DN	8	10	15	20	25	40	50
L	68	68	60	78	102	136	136
H	120	120	120	180	215	260	270
h	33	33	33	40	56	63	70
SW	26	26	26	32	44	58	70
L1	38	38	38	51	61	85	85
K/nxd	65/4xM12	75/4xM12	85/4xM12	100/4xM16	110/4xM16	125/4xM16	145/4xM16

Пример заказа:

Редукционный клапан (после себя) КАТ49 (КАТ49-01-1,6-05-01-015-60-15-P/P (редукционный клапан, стандартное исполнение, коэффициент пропускной способности Kvs 1,6, корпус из бронзы, прямой проходной корпус, условный диаметр клапана DN15, условное давление PN60, верхний диапазон регулирования 15 бар, фланцевое соединение)



КАТ49, Бронза



КАТ49, Нерж. сталь

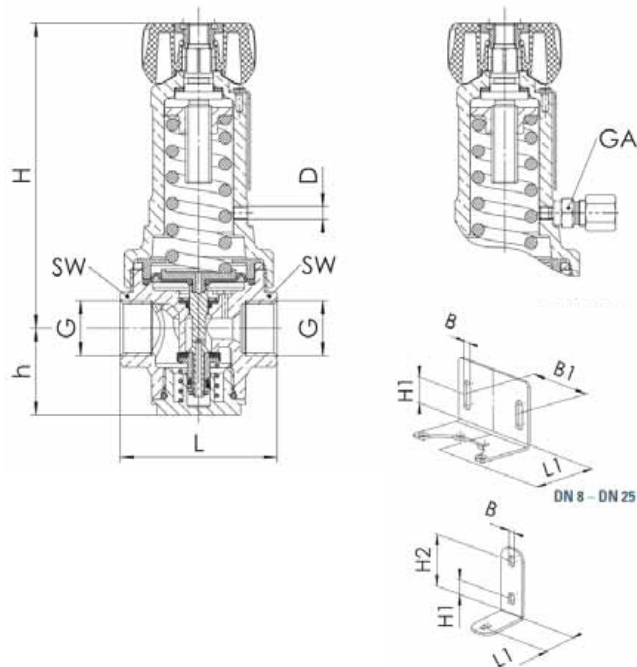

РЕДУКЦИОННЫЕ КЛАПАНЫ (РЕГУЛЯТОРЫ ДАВЛЕНИЯ «ПОСЛЕ СЕБЯ»)

Редукционный клапан «Гранрег» КАТ61 для воды и воздуха t до 150 °С

Описание

Клапан серии КАТ61 является регулятором давления «после себя» прямого действия. Клапан имеет металлическое седловое уплотнение и предназначен для воды, воздуха и негорючих газов.

Технические характеристики

Присоединение	Фланцы DN 15–300
Условное давление	PN 1,6; 2,5; 4,0* МПа
Рабочая температура	Холодная и горячая вода, воздух и негорючие газы до +150 °С
Выходное давление	0,01–1,2 МПа (4 диапазона)
Величина Kvs	0,25–1600 м³/час**
Доп. протечка по седлу	<0,1% Kvs
Редукционное соотношение	4:1

* изготовление по специальному заказу

** рабочий диапазон Kvs равен 50% от максимального

Спецификация

Корпус клапана	Чугун СЧ25 (GG25), Сталь 25Л (GS-45), Сталь 09Г2С* (9MnSi5), Сталь 12Х18Н10Т* (X10CrNiTi18-10)
Плунжер	Сталь 12Х18Н10Т (X10CrNiTi18-10)
Седло	Сталь 12Х18Н10Т (X10CrNiTi18-10), Латунь ЛС59 (CuZn38Pb1)*
Мембрана	Этилен-пропиленовый каучук EPDM (бутадиен-нитрильный каучук NBR, фторкаучук FPM, силиконовый каучук VMQ)*
Уплотнение штока**	Фторкаучук (FPM), Фторопласт (PTFE), Этилен-пропиленовый каучук (EPDM)

* изготовление по специальному заказу

** в зависимости от рабочей среды и температуры

Коэффициент пропускной способности

DN, мм	15	20	25	32	40	50	65	80	100	125	150	200	250	300
стандартный Kvs, м³/ч	4,0	6,3	10	16	25	40	63	100	160	250	320	400	1250	1600
заниженный Kvs, м³/ч	0,25	1,6	1,0	4,0	10	12,5	25	25	63	100	160	250	500	1000
	0,4	2,5	1,6	6,3	16	16	40	40	100	125	250	320	800	1250
	0,63	4,0	2,0	10	20	25	50	63		160				
	1,0		2,5			32		80		200				
	1,6		3,2											
	2,5		4,0											
	3,2		6,3											
			8,0											

Размеры, мм

DN	15	20	25	32	40	50	65	80	100	125	150	200	250	300
H, мм	510	550	550	610	650	660	710	720	850	870	990	1100	1300	1950
L, мм	130	150	160	180	200	230	290	310	350	400	480	600	730	850
Масса, max, кг	12	17	18	22	25	27	34	41	58	70	135	176	290	390

Диапазоны рабочих давлений, МПа

0,01-0,07	0,05-0,3	0,1-0,6	0,3-1,2
-----------	----------	---------	---------

Импульсная трубка

Для работы клапана требуется импульсная трубка (6×1 мм), присоединенная на расстоянии 10×DN после клапана. Входит в комплект поставки.

Опции

- Возможность исполнения с заниженным коэффициентом пропускной способности.

Сделано в АДЛ

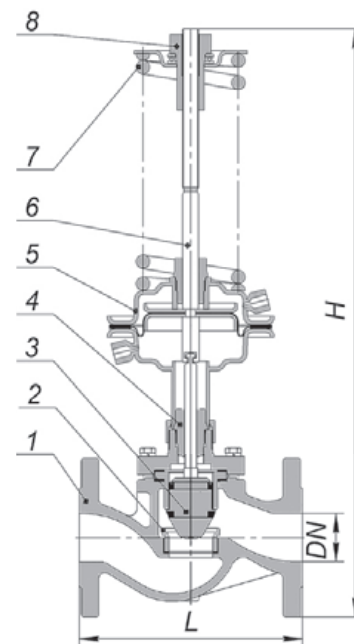

Устройство

- 1 – корпус
- 2 – седло
- 3 – плунжер
- 4 – сальниковый узел
- 5 – привод мембранный
- 6 – шток
- 7 – пружина
- 8 – настраиваемая гайка

Пример заказа:

Редукционный клапан (после себя) КАТ61 (КАТ61-01-40-0-01-01-050-16-12,0-Ф/Ф (редукционный клапан, стандартное исполнение, коэффициент пропускной способности Kvs 40,0, корпус из чугуна, прямой проходной корпус, условный диаметр клапана DN50, условное давление PN16, верхний диапазон регулирования 12,0 бар, фланцевое соединение)



АДЛ — РАЗРАБОТКА, ПРОИЗВОДСТВО И ПОСТАВКИ оборудования для инженерных систем

Компания оставляет за собой право вносить конструктивные изменения

+7 (495) 937-89-68, +7 (495) 221-63-78 | info@adl.ru | www.adl.ru | Интернет-магазин: www.valve.ru

РЕДУКЦИОННЫЕ КЛАПАНЫ (РЕГУЛЯТОРЫ ДАВЛЕНИЯ «ПОСЛЕ СЕБЯ»)

Редукционный клапан «Гранрег» КАТ130 для пара t до 220 °С

Сделано в АДЛ

Описание

Клапан серии КАТ130 является регулятором давления «после себя» прямого действия. Клапан имеет металлическое седловое уплотнение и предназначен для насыщенного и перегретого пара.

Технические характеристики

Присоединение	Фланцы DN 15-200
Условное давление	PN 1,6; 2,5; 4,0* МПа
Рабочая температура	Насыщенный и перегретый пар до +220 °С (до +350 °С*)
Выходное давление	0,01-1,2 МПа (4 диапазона)
Величина Kvs	0,25-400 м³/час**
Доп. протечка по седлу	<0,1% Kvs
Редукционное соотношение	4:1

* изготовление по специальному заказу

** рабочий диапазон Kvs равен 50% от максимального

Спецификация

Корпус клапана	Сталь 25Л (GS-45), Сталь 09Г2С* (9MnSi5), Сталь 12Х18Н10Т* (X10CrNiTi18-10)
Плунжер	Сталь 12Х18Н10Т (X10CrNiTi18-10)
Седло	Сталь 12Х18Н10Т (X10CrNiTi18-10), Латунь ЛС59 (CuZn38Pb1)*
Мембрана	Этилен-пропиленовый каучук EPDM (бутадиен-нитрильный каучук NBR, фторкаучук FPM, силиконовый каучук VMQ)*
Уплотнение штока	Модифицированный фторопласт (PTFE), Графит ТРГ, сильфон

* изготовление по специальному заказу

Коэффициент пропускной способности

DN, мм	15	20	25	32	40	50	65	80	100	125	150	200
стандартный Kvs, м³/ч	4,0	6,3	10	16	25	40	63	100	160	250	320	400
заниженный Kvs, м³/ч	0,25 0,4 0,63 1,0 1,6 2,5 3,2	1,6 2,5 4,0	1,0 1,6 2,0 2,5 3,2 4,0 6,3 8,0	4,0 6,3 10	10 16 20	12,5 16 25 32	25 40 50	25 40 63 80	63 100	100 125 160 200	160 250	250 320

Размеры, мм

DN, мм	15	20	25	32	40	50	65	80	100	125	150	200
H, мм	760	780	790	830	835	855	890	920	970	1150	1250	1350
L, мм	130	150	160	180	200	230	290	310	350	400	480	600
Масса, max, кг	17	22	26	28	30	32	39	46	67	80	145	190

Диапазоны рабочих давлений, МПа

0,01-0,07	0,05-0,3	0,1-0,6	0,3-1,2
-----------	----------	---------	---------

Импульсная трубка

Для работы клапана требуется импульсная трубка (6×1 мм), присоединенная на расстоянии 10×DN после клапана. Входит в комплект поставки.

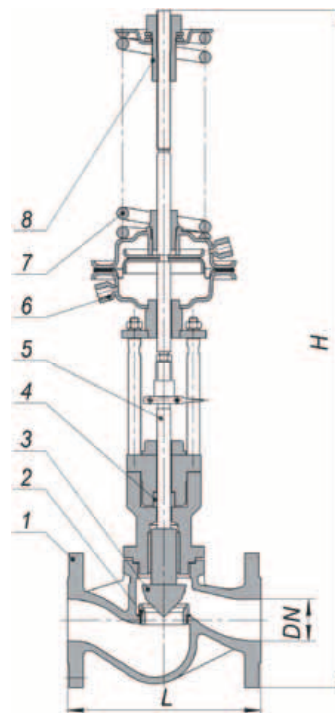

Устройство

- 1 – корпус
- 2 – седло
- 3 – плунжер
- 4 – сальниковый узел
- 5 – шток
- 6 – привод мембранный
- 7 – пружина
- 8 – настроечная гайка

Опции

- Возможность исполнения с заниженным коэффициентом пропускной способности.
- При использовании клапана требуется конденсатная емкость.

Пример заказа:

Редукционный клапан (после себя) КАТ130 (КАТ130-01-3,0-02-01-015-40-15-Ф/Ф (редукционный клапан, стандартное исполнение, коэффициент пропускной способности Kvs 3,0, корпус из нержавеющей стали, прямой проходной корпус, условный диаметр клапана DN15, условное давление PN40, верхний диапазон регулирования 15 бар, фланцевое соединение)

РЕДУКЦИОННЫЕ КЛАПАНЫ (РЕГУЛЯТОРЫ ДАВЛЕНИЯ «ПОСЛЕ СЕБЯ»)

Артикулы						
DN	Чугун					
	Резьба			Фланцы		
	0,014–0,17	0,14–0,4	0,35–0,86	0,014–0,17	0,14–0,4	0,35–0,86
15	DE04J216912	DE04J216916	DE04J216917	DE04J216941	DE04J216942	DE04J216943
20	DE04J216908	DE04J216909	DE04J216910	DE04J216946	DE04J216945	DE04J216944
25	DE04J216920	DE04J216921	DE04J216918	DE04J216948	DE04J216950	DE04J216947

DN	Углеродистая сталь					
	Резьба			Фланец		
	0,014–0,17	0,14–0,4	0,35–0,86	0,14–0,4	0,35–0,86	0,014–0,117
15	DE01A217047	DE01A217049	DE01A217050	DE01A217058	DE01A217059	DE01A217057
20	DE01A217053	DE01A217052	DE01A217051	DE01A217061	DE01A217060	DE01A217062
25	DE01A217055	DE01A217056	DE01A217054	DE01A217065	DE01A217063	DE01A217064

DN	Нержавеющая сталь					
	Резьба			Фланец		
	0,014–0,17	0,14–0,4	0,35–0,86	0,014–0,17	0,14–0,4	0,35–0,86
15	DE02A216933	DE02A216934	DE02A216935	DE02A216951	DE02A216955	DE02A216957
20	DE02A216923	DE02A216931	DE02A216932	DE02A216967	DE02A216969	DE02A216966
25	DE02A216937	DE02A216938	DE02A216940	DE02A216971	DE02A216972	DE02A216970



ПЕРЕПУСКНЫЕ КЛАПАНЫ (РЕГУЛЯТОРЫ ДАВЛЕНИЯ «ДО СЕБЯ»)

Перепускной клапан «Гранрег» КАТ62 для воды и воздуха t до +150 °С



Описание

Клапан серии КАТ62 является регулятором давления «до себя» прямого действия. Клапан имеет металлическое седловое уплотнение и предназначен для воды, воздуха и негорючих газов.

Технические характеристики и размеры

Присоединение	Фланцы DN 15-300
Условное давление	PN 1,6; 2,5; 4,0* МПа
Рабочая температура	Холодная и горячая вода, воздух и негорючие газы до+150 °С
Входное давление	0,01-1,2 МПа (4 диапазона)
Величина Kvs	0,25-1600 м³/час**
Доп. протечка по седлу	<0,1% Kvs

* изготовление по специальному заказу

** рабочий диапазон Kvs равен 50% от максимального

Спецификация

Корпус клапана	Чугун СЧ25 (GG25), Сталь 25Л (GS-45), Сталь 09Г2С* (9MnSi5), Сталь 12X18H10Т* (X10CrNiTi18-10)
Плунжер	Сталь 12X18H10Т (X10CrNiTi18-10)
Седло	Сталь 12X18H10Т (X10CrNiTi18-10), Латунь ЛС59 (CuZn38Pb1)*
Мембрана	Этилен-пропиленовый каучук EPDM (бутадиен-нитрильный каучук NBR, фторокаучук FPM, силиконовый каучук VMQ)*
Уплотнение штока**	Фторокаучук (FPM), Фторопласт (PTFE), Этиленпропиленовый каучук (EPDM)

* изготовление по специальному заказу

** в зависимости от рабочей среды и температуры

Коэффициент пропускной способности

DN, мм	15	20	25	32	40	50	65	80	100	125	150	200	250	300
стандартный Kvs, м³/ч	4,0	6,3	10	16	25	40	63	100	160	250	320	400	1250	1600
заниженный Kvs, м³/ч	0,25 0,4 0,63 1,0 1,6 2,5 3,2	1,6 2,5 4,0	1,0 1,6 2,0 2,5 3,2 4,0 6,3 8,0	4,0 6,3 10	10 16 20	12,5 16 25 32	25 40 50	25 40 63 80	63 100 250*	100 125 160 200	160 250 400*	250 320	500 800	1000 1250

*клапан двухседельного исполнения, чугун СЧ25, PN 1,6 МПа

Размеры, мм

DN	510	550	580	600	650	660	700	720	850	870	990	1100	1300	1950
H, мм	130	150	160	180	200	230	290	310	250	400	480	600	730	850
L, мм	12	17	21	22	25	27	34	41	58	70	135	176	290	390
Масса, max, кг	12	17	18	22	25	27	34	41	58	70	135	176	290	390

Диапазоны рабочих давлений, МПа

0,01-0,07	0,05-0,3	0,1-0,6	0,3-1,2
-----------	----------	---------	---------

Импульсная трубка

Для работы клапана требуется импульсная трубка (6×1 мм), присоединенная на расстоянии 10×DN перед клапаном. Входит в комплект поставки.

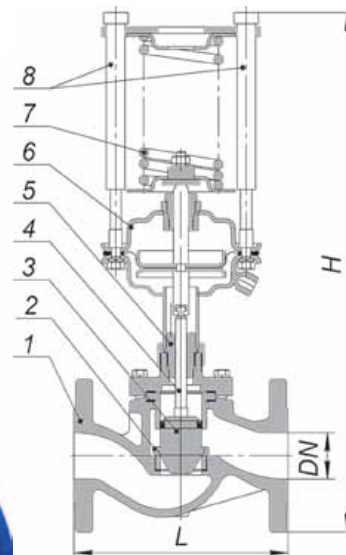

Устройство

- 1 – корпус
- 2 – седло
- 3 – плунжер
- 4 – шток
- 5 – сальниковый узел
- 6 – привод мембранный
- 7 – пружина
- 8 – настроечная резьбовая втулка

Опции

- Возможность исполнения с заниженным коэффициентом пропускной способности.

Пример заказа:

Перепускной клапан (до себя) «Гранрег» КАТ62 (КАТ62-01-40,0-01-01-050-16-12,0-Ф/Ф (перепускной клапан, стандартное исполнение, коэффициент пропускной способности Kvs 40,0, корпус из нержавеющей стали, прямой проходной корпус, условный диаметр клапана DN50, условное давление PN16, верхний диапазон регулирования 12,0 бар, фланцевое соединение).



ПЕРЕПУСКНЫЕ КЛАПАНЫ (РЕГУЛЯТОРЫ ДАВЛЕНИЯ «ДО СЕБЯ»)

Перепускной клапан «Гранрег» КАТ472 для пара, воды, воздуха t до +255°C

Сделано в 

Описание

Клапан серии ГРАНРЕГ КАТ472 является регулятором давления «до себя» прямого действия.

КАТ472 рекомендуется применять для неагрессивных жидкостей, водяного пара и неагрессивных газов. Возможно применение для агрессивных сред при условии совместимости материалов.

Технические характеристики

Присоединение	Внутренняя резьба BSP-P, G3/8-2	
Условное давление	PN 2,5 МПа	
Входное давление	От 0,02 до 2 МПа	
Величина Kvs	1,7 - 31,2 м³/ч	
Температура рабочей среды	PTFE	-60...+225 °C
	FKM	-20...+200 °C
	NBR	-30...+130 °C

Спецификация

Материал корпуса	Бронза СС499К
Нажимная пружина	Нержавеющая сталь 1,4310
Внутренние части	Латунь / Бронза CW617N / СС499К
Уплотнения	PTFE; FKM (по запросу); NBR (по запросу)

Коэффициент пропускной способности

DN	10	15	20	25	32	40	50
	1,7	3,0	4,1	5,7	12,7	19,4	31,2

Диапазоны входного давления, Мпа

0,02-0,08	0,05-0,25	0,2-1,2	1,2-2
-----------	-----------	---------	-------

Масса, кг

Материал/ DN	10	15	20	25	32	40	50
	0,3	0,4	0,7	1,2	1,9	2,5	3,8

Размеры, мм

DN	10	15	20	25	32	40	50
L	27	29	34	42	46	51	60
L1	69	72	90	95	115	-	-
L2	87	95	111	126	149	-	-
H	66	74	83	100	117	136	146
H3	64	68	86	100	114	-	-
h	26	30	35	43	46	52	61
h1	14	15	18	23	28	-	-
SW	24	28	34	41	52	58	70
SW1	24	27	32	41	50	-	-
do	10	13	19	25	30	38	50

Опции

Возможно обезжиренное исполнение для кислорода и другие специальные исполнения по запросу.



КАТ472, Бронза

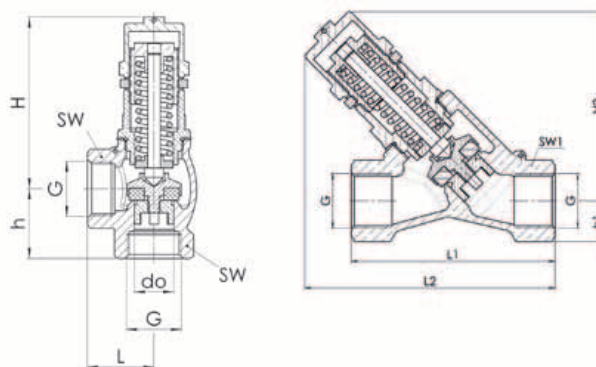

Пример заказа:

Перепускной клапан (до себя) "Гранрег" КАТ472 (КАТ472-01-15,0-05-01-015-25-1,7-Ф/Ф перепускной клапан, стандартное исполнение, коэффициент пропускной способности Kvs 15,0, корпус из бронзы, прямой проходной корпус, условный диаметр клапана DN15, условное давление PN25, верхний диапазон регулирования 1,7 бар, резьбовое соединение)



ПЕРЕПУСКНЫЕ КЛАПАНЫ (РЕГУЛЯТОРЫ ДАВЛЕНИЯ «ДО СЕБЯ»)

Диаграммы расхода

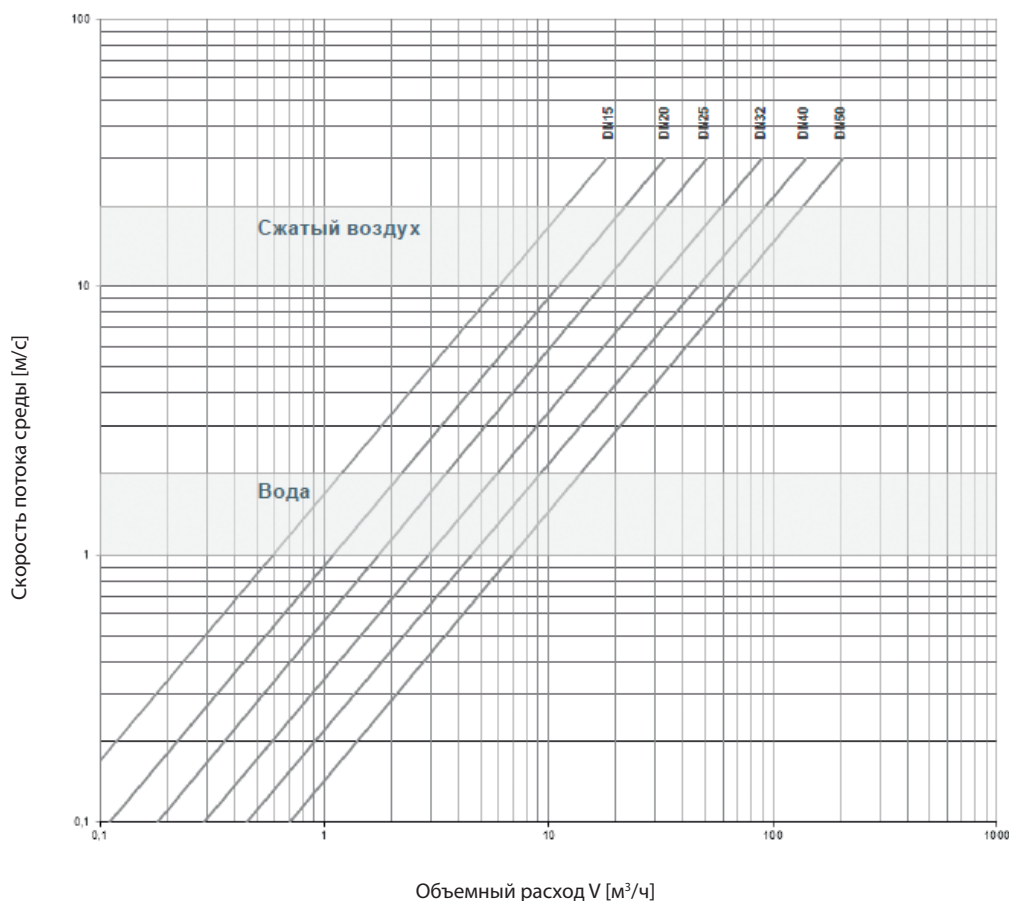
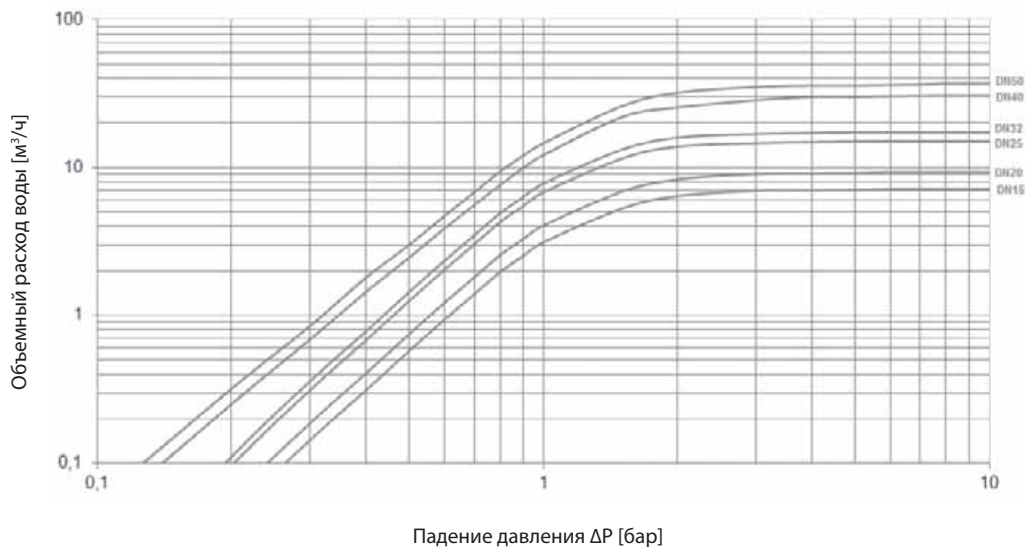

Электронные версии чертежей данного оборудования (AutoCAD 2D, 3D, Компас и Revit) вы можете найти на сайте www.adl.ru



КЛАПАН ГАШЕНИЯ ГИДРАВЛИЧЕСКОГО УДАРА

Клапан гашения гидравлического удара серии SR для магистральных трубопроводов и наливных терминалов

Описание

Клапаны типа SR предназначены для гашения гидравлических ударов в магистральных трубопроводах и трубопроводах наливных терминалов, вызванных закрытием / открытием арматуры, включением / отключением насосов и т. д. Имеет односедельчатую конструкцию прямого действия и не требует для работы подвода внешней энергии.

Клапан устанавливается на отводе к основному трубопроводу. Эффект гашения гидравлического удара достигается за счет перепуска потока среды в момент гидроудара. При гидроударе клапан мгновенно открывается и обеспечивает большую пропускную способность, после чего медленно закрывается, не создавая скачков давления среды. Сброс среды осуществляется в предусмотренную резервную емкость.

Существуют две принципиально разные конструкции клапана:

1. Клапан гашения гидроудара с пилотным управлением (рис. 1). Данный тип клапана позволяет настраивать давление начала открытия, время реакции и скорость закрытия клапана. При этом данная конструкция обеспечивает отсутствие протечки по седлу и максимальную скорость открытия клапана.

Клапан гашения гидроудара с пилотным управлением состоит из трех основных элементов:

- основной клапан — непосредственно осуществляет сброс давления в трубопроводе;
- пилотный клапан — управляет работой основного клапана;
- распределительный блок и система импульсных линий — организует и управляет взаимодействием пилотного и основного клапана.

При нормальной работе системы плунжер клапана сбалансирован рабочим давлением среды и удерживается в закрытом положении силой пружины. При возникновении гидроудара балансирующее давление среды пропадает, и плунжер клапана мгновенно открывается (Рис. 2). Клапан также может быть принудительно открыт с помощью системы дросселей.

2. Клапан гашения гидроудара с пружинным управлением (рис. 3). Давление начала открытия данного типа клапана настраивается при производстве и не может быть изменено в процессе эксплуатации.

Плунжер клапана данного типа удерживается в закрытом положении силой пружины. При возникновении гидроудара открытие клапана происходит за счет преодоления давлением усилия пружины, удерживающей плунжер.

Технические характеристики	
Присоединение	фланцы DN 100–400
Условное давление	PN 1,6–16,0 МПа
Рабочая температура	–40...+130 °С
Давление настройки	до 16,0 МПа
Величина Kvs	180–3100 м³/ч
Доп. протечка по седлу	не более 0,05 % от Kvs (для конструкций с мягким седловым уплотнением)

Спецификация	
Корпус	Углеродистая, нержавеющая сталь
Внутренние детали	Нержавеющая сталь
Седловое уплотнение	FPM, EPDM
Пилотный клапан	Нержавеющая сталь
Распределительный блок	Нержавеющая сталь



Рис. 1. Клапан гашения гидроудара с пилотным управлением



Рис. 2. Принцип действия клапана гашения гидроудара с пилотным управлением



Рис. 3. Клапан гашения гидроудара с пружинным управлением

Примеры маркировки

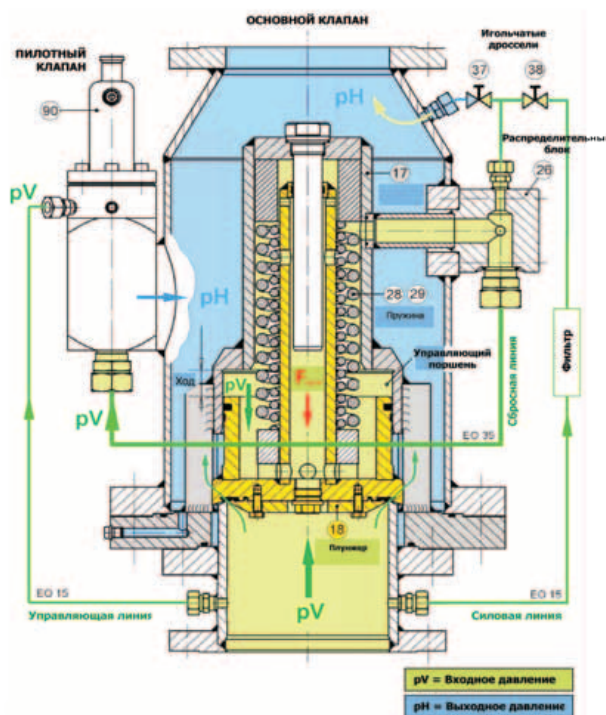
SR820P	100	*25TX	180N	-16FV
--------	-----	-------	------	-------

Конструкция клапана разрабатывается под конкретное применение. Дополнительная информация предоставляется по запросу.



РЕГУЛИРУЮЩИЕ КЛАПАНЫ С ЭЛЕКТРОПРИВОДАМИ

Регулирующий клапан с электроприводами для пара, жидкостей и газов t до $+300\text{ }^{\circ}\text{C}$

Описание

Регулирующие клапаны с электроприводами предназначены для регулирования расхода пара, жидкостей и газов температурой до $+300\text{ }^{\circ}\text{C}$ (в зависимости от серии клапана).

Основные серии оборудования

- KM125Ф, KM225Ф, KM127Ф: двухходовые регулирующие клапаны;
- KM307Ф, KM317Ф: трехходовой регулирующий клапан;
- PSL, AMS, PSL AMS, PSF, СМП электроприводы для регулирующих клапанов.
- Подробная информация о регулирующих клапанах с электро- и пневмоприводами приведена в каталоге «Регулирующая арматура».

Технические характеристики

Серия клапана	KM125Ф	KM225Ф	KM124P	KM127Ф
Конструкция	Двухходовой			
Присоединение	Фланцы DN 15–200	Фланцы DN 50–300	Резьба DN 15–65	Фланцы DN15–100
Условное давление	PN 1,6			PN 4,0
Рабочая температура ($^{\circ}\text{C}$)	–20...+250		–20...+160	–40...+300
Величина Kvs ($\text{м}^3/\text{ч}$)	0,1–555	136–1600	4–63	0,1–136
Доп. протечка по седлу	Не более 0,1% от Kvs			
Тип электропривода	PSL, PSL AMS, PSF, СМП		PSL, PSL AMS, СМП	PSL, PSL AMS, PSF, СМП

Серия клапана	KM307Ф, KM317Ф	KM324P
Конструкция	Трехходовой	
Присоединение	Фланцы DN 15–300	Резьба DN 15–65
Условное давление	PN 1,6	
Рабочая температура ($^{\circ}\text{C}$)	–20...+200	–20...+160
Величина Kvs ($\text{м}^3/\text{ч}$)	4–1200	4–63
Доп. протечка по седлу	Не более 0,1% от Kvs	
Тип электропривода	PSL, PSL AMS, PSF, СМП	PSL, PSL AMS, СМП

Спецификация

Серия клапана	KM125Ф, KM225Ф	KM124P	KM127Ф	KM307Ф, KM317Ф	KM324P
Корпус	Серый чугун	Латунь	Угл. сталь	Углеродистая сталь	Латунь
Внутренние детали	Нержавеющая сталь				
Седловое уплотнение	Нержавеющая сталь				

Коэффициент пропускной способности Kvs, ($\text{м}^3/\text{ч}$)

DN	15	20	25	32	40	50	65	80	100	125	150	200	250	300
KM125Ф	0,1/0,6/2,5/4	5	9	15	22	40	63	90	136	230	316	555	-	-
KM127Ф	0,1/0,6/2,5/4	5	9	15	22	40	63	90	136	-	-	-	-	-
KM307Ф	4	6,3	10	16	25	40	63	100	160	230	340	600	900	1200
KM317Ф	4	6,3	10	16	25	40	63	70	130	200	270	420	640	930



РЕГУЛИРУЮЩИЕ КЛАПАНЫ С ЭЛЕКТРОПРИВОДАМИ

Технические характеристики электроприводов

Тип	PSL201	PSL202	PSL204	PSL208	PSL210	PSL214	PSL325	PSL330
Усилие, (кН)	1	2	4,5	8	10	14	25	30
Ток номинальный / максимальный, (А)	220 В	0,03/0,04	0,05/0,07	0,08/0,08	0,23/0,27		0,58/0,95	0,75/0,95
	24 В	0,33/0,4	0,5/0,6	0,79/0,95	2,3/2,8		6/8,5	
	380 В	-	-	-	0,13/0,15		0,4/0,6	
Потребляемая мощность, (Вт)	26	37	44	72	72	77	100	170
Ход штока, (мм)	50	50	50	50	50	65	95	95
Скорость, (мм/сек) *	0,25	0,5	0,5	0,5	0,45	0,45	1	0,7
Питающее напряжение *	переменный ток 50 Гц: 220 В, 24 В, 24 В DC; Постоянный ток: 400 В							
Управляющий сигнал *	трехпозиционный, аналоговый (4–20 мА, 2–10 В)							
Класс защиты *	IP65			IP67			IP65	
Рабочая температура	–20...+80 °С							
Масса, (кг)	4,3	4,5	5,5	7,5	7,5	10	20	20

* Возможны другие значения по запросу.

Тип	PSF401	PSF402	PSF-M401	PSF-M402
Усилие, (кН)	1	2	1	2
Потребляемая мощность, (Вт)	6	9	9	12
Ход штока, (мм)	40			
Скорость, (мм/сек)*	0,3		0,6 / 0,9 / 1,2	
Функция безопасности**	НЗ / НО		нет	
Ручной дублер	нет		да	
Питающее напряжение*	24 В AC/DC, опционально 220 В AC			
Управляющий сигнал*	Трехпозиционный, аналоговый (4–20 мА, 2–10 В)			
Класс защиты*	IP65			
Рабочая температура, (°С)	–10...+60		–20...+60	
Масса, (кг)	5,6		5,1	



Технические характеристики аналогового привода СМП (А)

Тип	СМП 0,7А	СМП 1,6А	СМП 2,7А	СМП 4А	СМП 7А	СМП 10А
Управляющий сигнал	Аналоговый 4-20мА, 0-10В (вх, Увх) или 3-х позиционной (беспотенциальный контакт или открытый коллектор)					
Усилие, (кН)	0,7	1,6	2,7	4	7	10
Сигнал обратной связи	4-20 мА (ввых)					
Входное сопротивление: для сигнала 4-20мА, Ом, не более	250					
Входное сопротивление: для сигнала 0-10 В кОм, не менее	100					
Сопротивление нагрузки для сигнала обратной связи, Ом, не более	500					
Номинальное время полного хода±10 %, с (задается переключателем)	40			75		80
	63			100		125
	90			140		160
	125			200		240
Мощность(230 В), (Вт)	6	8	10	24	30	30
Ход штока, (мм)	20			50		80
Питающее напряжение	220В, 24В постоянного или переменного тока, 50 Гц					
Режим работы	Продолжительный S1					
Окружающая температура	+1 °С до +50 °С					
Ручное управление	С помощью шестигранного ключа (5мм), который включен в комплект поставки					
Класс защиты	IP65					
Масса, кг	1,6	1,7	1,8	5	8	10

арматурей данного оборудования (АнглоСАД 2D, 3D, Компас и Revit) вы можете найти на сайте www.adl.ru

РЕГУЛИРУЮЩИЕ КЛАПАНЫ С ЭЛЕКТРОПРИВОДАМИ

Технические характеристики 3-х позиционного привода СМП

Тип	СМП 0,7	СМП 1,6	СМП 2,7	СМП 4	СМП 7	СМП 10
Управляющий сигнал	3-х позиционное					
Усилие, (кН)	0,7	1,6	2,7	4	7	10
Номинальное время полного хода $\pm 10\%$, с (задается переключателем)	50			80		100
	63			100		125
	80			140		160
	125			200		240
Мощность(230 В), (Вт)	6	8	10	24		30
Ход штока, мм	20			50		80
Питающее напряжение	220В, 24В постоянного или переменного тока, 50 Гц					
Концевые выключатели	Отсутствуют			Встроенные		
Режим работы	Повторно-кратковременный с частыми пусками S4 по ГОСТ-183, максимальная частота включений в 1 час - 630, при продолжительности включений (ПВ) до 25 %					
Окружающая температура	+1 °С до +50 °С					
Ручное управление	С помощью шестигранного ключа (5мм), который включен в комплект поставки					
Класс защиты	IP65					
Масса, кг	1,6	1,7	1,8	5	8	10

Выбор электропривода для несбалансированных 2-х ходовых регулирующих клапанов в зависимости от перепада давления на клапане, (МПа)

DN		15	20	25	32	40	50	65	80	100	150	200	250
Тип клапана	PN 1,6	KM124P, KM125Ф, KM225Ф, KM124P											
	PN 4,0	KM127Ф											
PSL201	1,6	1,6	1,4	1,8	-	-	-	-	-	-	-	-	-
	4,0	2,2	1,6	1,2	-	-	-	-	-	-	-	-	-
PSL202	-	-	-	1,6	1,4	0,7	-	-	-	-	-	-	-
	-	4,0	4,0	3,0	1,8	0,9	-	-	-	-	-	-	-
PSL204	-	-	-	-	1,6	1,6	1,2	-	-	-	-	-	-
	-	-	-	4,0	4,0	2,4	1,4	-	-	-	-	-	-
PSL208	-	-	-	-	-	-	1,6	1,6	0,9	-	-	-	-
	-	-	-	-	-	-	4,0	1,8	1,0	-	-	-	-
PSL210	-	-	-	-	-	-	-	-	1,2	-	-	-	-
	-	-	-	-	-	-	-	2,4	1,3	-	-	-	-
PSL214	-	-	-	-	-	-	-	-	1,6	-	-	-	-
	-	-	-	-	-	-	-	3,4	2,0	-	-	-	-
PSL325	-	-	-	-	-	-	-	-	-	1,6	1,0	0,6	-
	-	-	-	-	-	-	-	-	-	1,8	1,1	0,7	-
PSL330	-	-	-	-	-	-	-	-	-	1,52	1,0	0,62	-

Выбор электропривода для 3-х ходовых регулирующих клапанов в зависимости от перепада давления на клапане, (МПа)

DN		15	20	25	32	40	50	65	80	100	125	150	200	250	300	
Тип клапана	PN 1,6	«Гранрег» KM307Ф, KM317Ф, KM324P										«Гранрег» KM307Ф, KM317Ф, KM324P				
	PN 4,0															
PSL201	1,6	1,6	1,4	0,8	-	-	-	-	-	-	-	-	-	-	-	
PSL202	-	1,6	2,5	1,6	1,0	0,6	-	-	-	-	-	-	-	-	-	
PSL204	-	-	-	1,6	1,6	1,6	1,1	0,7	0,3	0,2	0,1	-	-	-	-	
PSL208	-	-	-	-	-	1,6	1,6	1,4	0,8	0,5	0,3	-	-	-	-	
PSL210	-	-	-	-	-	-	1,6	1,6	1,1	0,7	0,4	-	-	-	-	
PSL214	-	-	-	-	-	-	1,6	1,6	1,4	0,9	0,5	-	-	-	-	
PSL325	-	-	-	-	-	-	-	-	-	-	-	0,7	0,4	0,2	-	
PSL330	-	-	-	-	-	-	-	-	-	-	-	0,8	0,5	0,3	-	

Дополнительная информация

Подробные технические описания всех редукционных клапанов, информация по подбору и опросные листы для заказа оборудования приведены в каталоге «Регулирующая арматура».



ПРЕРЫВАТЕЛИ ВАКУУМА

Прерыватель вакуума VBS16



Применение

Для предотвращения образования вакуума в трубопроводах и в оборудовании.

Присоединение

Резьба BSP.

Технические характеристики

	Латунь	Нерж. сталь
Максимальное давление	1,6 МПа	
Максимальная температура	+200 °С	+250 °С
Минимальная температура	-60 °С	

Спецификация

1	Корпус	Латунь (EN-CW617N) / нерж. сталь (EN-1.4401)
2	Фиксатор пружины	Латунь (EN-CW617N)/ нерж. сталь (EN-1.4305)
3	Пружина	Нерж. сталь (EN-1.4310)
4	Стержень	Нерж. сталь (EN-1.4305)
5	Заглушка	Латунь (EN-CW617N)/ нерж. сталь (EN-1.4401)
6	Шайба	Нерж. сталь (EN-1.4401)
7	Уплотнение	PTFE (витон, силикон)
8	Гайка	Нерж. сталь (EN-1.4401)
9	Пломбирочная проволока	Пломбирочная проволока
10	Пломба	Пластик
11	Шильник	Алюминий

Размеры, (мм)

d, (")	A	H	C	L	E	F	D	K	G	J	B	S**
3/8	13	64	51	9	13,9	20	40	63	24	12	4,26	24
1/2	16,5	81	64,5	12	17,8	25,5	65	80	32	15,5	5,5	32
3/4	21	90	69	15	22	34	65	95	40	20	8	35 (36)*
1	24	105	81	18	27,5	42	65	106	50	25	9,5	40 (41)*

* Нержавеющая сталь. ** Размер под гаечный ключ.

Артикулы

Нержавеющая сталь		Латунь	
GT01A223671	GT01A223672	GT02A223667	GT02A223666
GT01A223673	GT01A223674	GT02A223668	GT02A223669

Диапазон настройки открытия

Перепад давлений (МПа)

0,005–0,010	0,009–0,020	0,0019–0,030	0,029–0,040
-------------	-------------	--------------	-------------

Пропускная способность

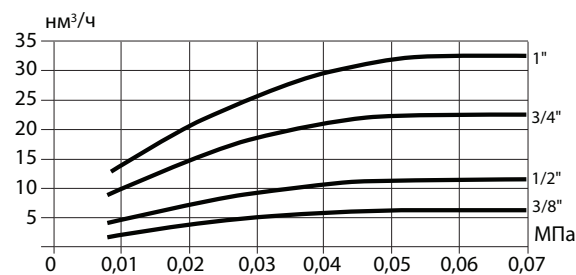

Характеристики

d, (дюймы)	d0	A0 = 4 П (d0² - d1²)	A0	Масса, (кг)	
				Латунь	Нерж.сталь
3/8	9,5	51,25	51,25	0,15	0,19
1/2	12,5	89,53	89,53	0,36	0,84
3/4	16,5	180,64	180,64	0,46	0,51
1	20	275,68	275,68	0,78	0,8

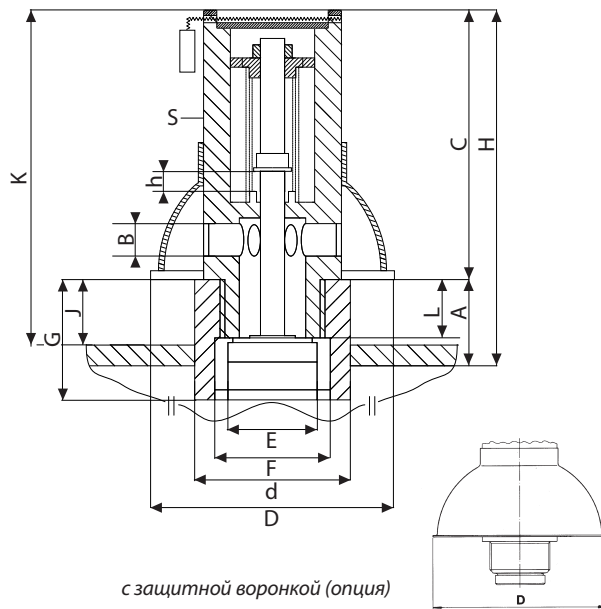
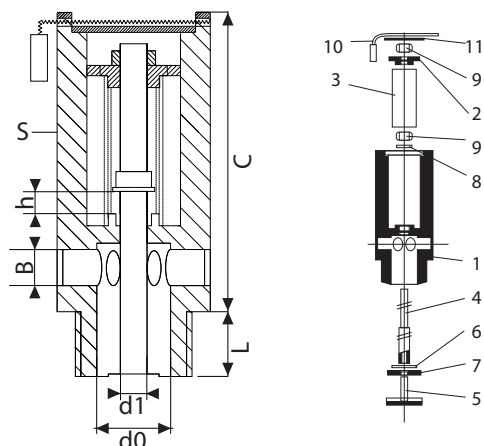

Пример заказа

VBS16 — 05 — 1/2 — 0,1 (исполнение из латуни, DN 1/2", перепад давления 0,005–0,01 МПа). Стандартное исполнение: латунь DN 15, уплотнение PTFE, перепад давления 0,005–0,01 МПа.

Электронные версии чертежей данного оборудования (AutoCAD 2D, 3D, Компас и Revit) вы можете найти на сайте www.adl.ru



ПРЕРЫВАТЕЛИ ВАКУУМА

Прерыватель вакуума VBS21



Применение

Для предотвращения образования вакуума в трубопроводах и технологическом оборудовании.

Присоединение

Внутренняя резьба BSP, вход 1/2", выход 1/8".

Технические характеристики

	Нерж. сталь
Максимальное давление	2,1 МПа
Максимальная температура	400 °С
Минимальная температура	-60 °С

Спецификация

1	Корпус	нержавеющая сталь AISI 304
2	Крышка	нержавеющая сталь AISI 304
3	Седло	нержавеющая сталь AISI 304
4	Прокладка	нержавеющая сталь AISI 304
5	Клапан	нержавеющая сталь AISI 304

Пропускная способность

Расход, дм ³ /сек	25	30	40	50	100	150	200	250	300	400
Перепад давления мм/рт.ст	0,71	0,76	0,82	0,96	1,35	1,57	1,8	1,93	2,1	2,38

Артикулы

Артикул	DN	Масса, кг
GT01A645014	15	0,19

Установка

Вертикальная

Пример заказа:

VBS21 — Прерыватель вакуума АДЛ, нержавеющая сталь, DN 1/2", PN 25, присоединение резьбовое.

Размеры, мм

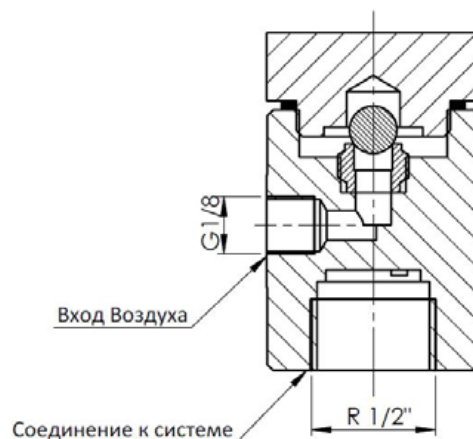
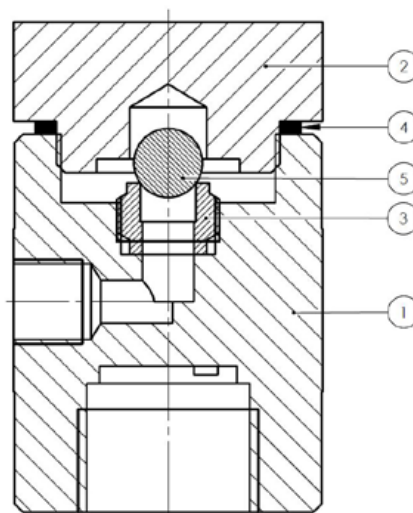
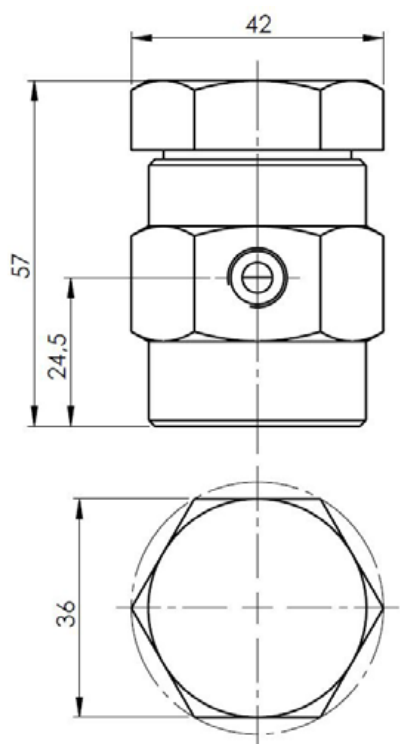

Электронные версии чертежей данного оборудования (AutoCAD 2D, 3D, Компас и Revit) вы можете найти на сайте www.adl.ru



ПРЕРЫВАТЕЛИ ВАКУУМА

Прерыватель вакуума VBS25

Применение

Для предотвращения образования вакуума в трубопроводах и в оборудовании.

Присоединение

Внутренняя резьба BSP, вход 1/2", выход 1/8".

Технические характеристики

	Нерж. сталь
Максимальное давление	2,5 МПа
Максимальная температура	400 °С
Минимальная температура	-60 °С

Спецификация

1	Корпус	AISI 304
2	Шар	15ШХ
3	Крышка	AISI 304
4	Шильдик	Алюминий

Размеры, (мм)

DN	Размеры, (мм)				Масса, (кг)
	A	B	C	D	
1/2"	32	26	27	52	0,19

Пропускная способность

Расход, дм³/сек	0,7	0,8	0,9	1	1,5	2
Перепад давления, мм Нг	25	35	45	55	175	290

Артикулы

VBS25-015
GT01A511776

Установка

Вертикальная

Пример заказа:

VBS25-15 — Прерыватель вакуума АДЛ нержавеющая сталь DN1/2", PN25, присоединение резьбовое.

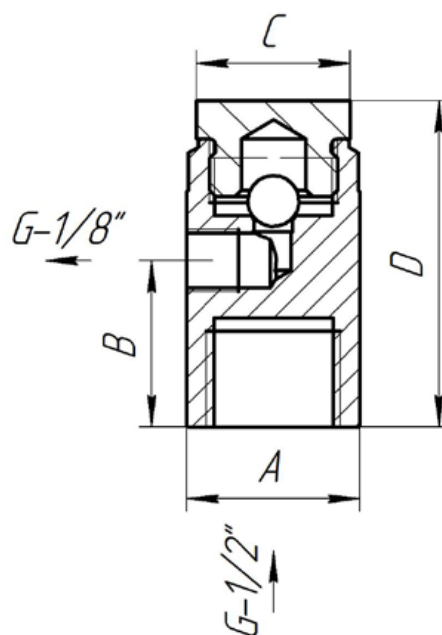
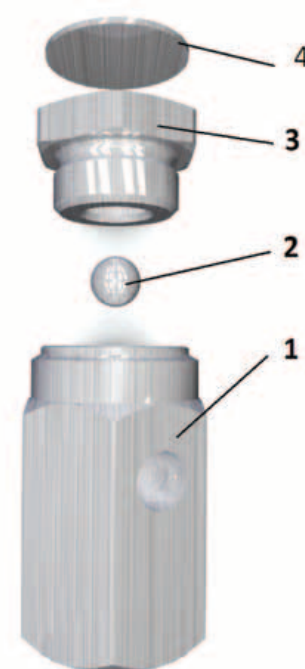

РЕГУЛИРУЮЩИЕ ШАРОВЫЕ КРАНЫ

Регулирующий секторный шаровый кран серии 40 для абразивных сред и сред с большой вязкостью t до +230 °C

Описание

Регулирующий секторный шаровый кран имеет следующие преимущества:

- высокое качество регулирования;
- подходит для абразивных сред;
- легко заменяемые седловые уплотнения;
- простой монтаж;
- высокий Kvs до 3840 м³/ч;
- возможность использования взрывозащищенных электроприводов.

Технические характеристики

Присоединение	межфланцевое DN 25–300
Условное давление	PN 1,0–4,0 МПа
Рабочая температура	–60...+230 °C
Величина Kvs	0,25–3840 м ³ /ч

Спецификация

Корпус	Нержавеющая сталь (CF8M)
Шар	Нержавеющая сталь (316Ti)

Пропускная способность, (м³/ч)

DN	25	25	25	25	25	25	25	25	40	40	50	80	100	150	200	250	300
Kvs	0,25	0,6	1,1	2,1	5,0	7,5	12,5	21	34	64	94	255	390	810	1365	2220	3840
PN, (МПа)	4,0	4,0	4,0	4,0	4,0	4,0	4,0	4,0	4,0	4,0	4,0	2,5	2,5	1,6	1,6	1,6	1,6

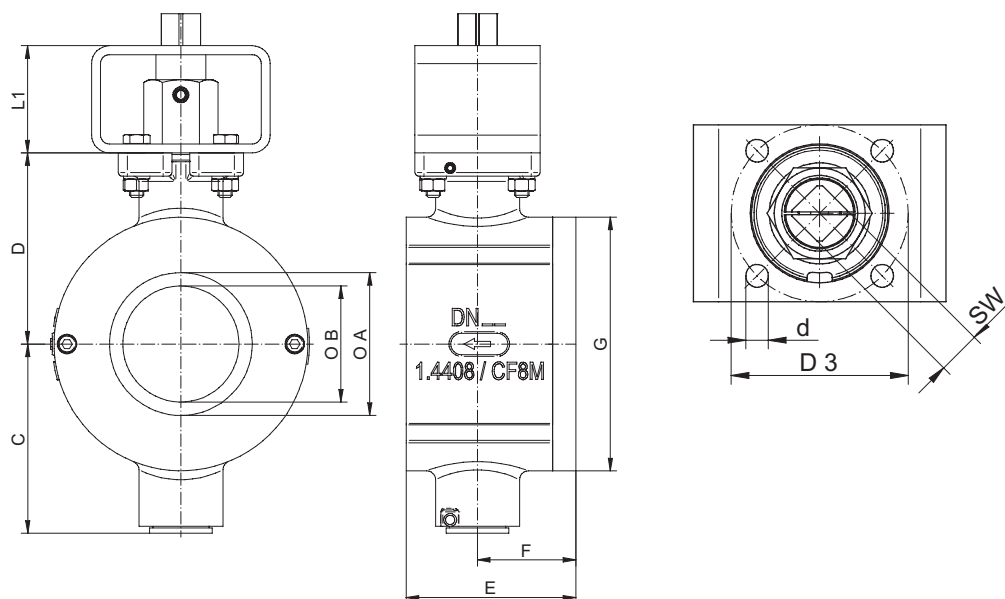
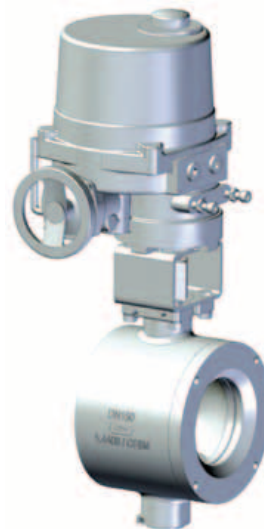

Размеры для шарового крана без привода DN 25–250, (мм)

DN	A	B	C	D	E	F	G	L1	d	D3	SW	DIN/ISO 5211
25	25	20	73	74	50	25,5	73	60	6,6	50	14	F 05
40	41	32	79	80	58	30,5	94	60	6,6	50	14	F 05
50	53	40	82	83	71	37,5	112	60	6,6	50	14	F 05
80	80	65	106	107	95	54,5	142	60	9	70	17	F 07
100	100	80	117	118	112	64,5	174	60	9	70	17	F 07
150	150	120	155	156	170	94	220	80	11	102	22	F 10
200	200	155	184	185	210	119	280	80	13,5	125	27	F 12
250	250	195	228	229	270	143	338	80	13,5	125	27	F 12

РЕГУЛИРУЮЩИЕ ШАРОВЫЕ КРАНЫ

Регулирующий гигиенический / антисептический угловой клапан серии 60 с пневмоприводом, для сред t до +140 °С

Описание

Данные стерильные клапаны отвечают всем гигиеническим требованиям. Корпусы таких узлов можно чистить, дезинфицировать и стерилизовать без разборки. Антисептические клапаны отличаются полным отсутствием «мертвых» зон. Клапаны применяются в пищевой и химической промышленности. Клапаны имеют следующие преимущества:

- компактное исполнение;
- корпус из нержавеющей стали;
- возможно изготовление с мягким седлом;
- подходит для абразивных сред;
- не чувствителен к вибрациям;
- поставляется с пневматическим, аналоговым электропневматическим, цифровым электропневматическим позиционером;
- возможны взрывозащищенные версии.

Технические характеристики

Присоединение	Tri-clamp, под сварку
Условное давление	PN 1,6 МПа
Рабочая температура	-20...+140 °С
Величина Kvs	0,1–25 м ³ /ч

Спецификация

Корпус	Нержавеющая сталь
Внутренние детали	Нержавеющая сталь

Пропускная способность для клапана с пневмоприводом 6010, (м³/ч)

DN	15	15	20	20	25	25	25	40
Kvs	0,1–1,0	1,6–4,0	0,1–1,0	1,6–4,0	0,4–1,0	1,6–4,0	6,3–10	15–25

Пропускная способность для клапана с пневмоприводом 6011, (м³/ч)

DN	15	20	25	40
Kvs равнопроцентная	4,0	4,0	10	20
Kvs линейная	4,0	4,0	10	25



РЕГУЛИРУЮЩИЕ ШАРОВЫЕ КРАНЫ

Размеры для клапана с пневмоприводом 6010, (мм)

DN	Поршень	D	G, (дюйм)	DIN DIN 11850 Серия 2				ISO DIN 2463 Серия 1				Резьба дюйма				Tri-Clamp				I	H штук	E	E1	Kvs клапана	Масса, (кг)
				d	s	h	c	d	s	h	c	d	s	h	c	d	d2	c1	h1						
15	50	62	1/8	19	1,5	42	27,5	21,3	1,6	41	27,5	12,7	1,65	42	27,5	12,7	25	56	70,5	34,5	12	189	217	5,5	2,0
15	80	96	1/4	19	1,5	42	27,5	21,3	1,6	41	27,5	12,7	1,65	42	27,5	12,7	25	56	70,5	55	16	228	256	5,5	3,5
20	50	92	1/8	-	-	-	-	-	-	-	-	19,05	1,65	42	27,5	19,05	25	56	70,5	34,5	12	189	217	5,5	2,0
20	80	96	1/4	-	-	-	-	-	-	-	-	19,05	1,65	42	27,5	19,05	25	56	70,5	55	16	228	256	5,5	3,5
25	80	96	1/4	29	1,5	54,5	35,5	33,7	2	52	35,5	25,4	1,65	54	35,5	25,4	50,5	74,5	93	55	16	245	284	18,5	4,0
25	125	146	1/4	29	1,5	54,5	35,5	33,7	2	52	35,5	25,4	1,65	54	35,5	25,4	50,5	74,5	93	80	16	269	308	18,5	6,7
40	80	96	1/4	41	1,5	62,5	48	48,3	2	59	48	38,1	1,65	62,5	48	38,1	50,5	87	101,5	55	16	259	298	38	5,3
40	125	146	1/4	41	1,5	62,5	48	48,3	2	59	48	38,1	1,65	62,5	48	-	-	-	-	80	16	283	-	38	8,0

Размеры для клапана с пневмоприводом 6011, (мм)

DN	Поршень	D	G, (дюйм)	DIN DIN 11850 Серия 2				ISO DIN 2463 Серия 1				Резьба дюйма				Tri-Clamp				I	H штук	E	E1	Kvs клапана	Масса, (кг)
				d	s	h	c	d	s	h	c	d	s	h	c	d	d2	c1	h1						
15	80	96	1/4	19	1,5	43	54,5	21,3	1,6	43	53,5	12,7	1,65	43	57	12,7	25	56	85,5	80	16	240	269	5,5	3,5
20	80	96	1/4	-	-	-	-	-	-	-	-	19,05	1,65	43	54,5	19,05	25	56	83	80	16	240	269	5,5	3,5
25	80	96	1/4	29	1,5	41	49,5	33,7	2	41	47	25,4	1,65	41	51	25,4	50,5	74,5	79,5	80	16	240	269	18,5	4,0
25	125	146	1/4	29	1,5	41	49,5	33,7	2	41	47	25,4	1,65	41	51	25,4	50,5	74,5	79,5	105	16	266	295	18,5	6,7
40	125	146	1/4	41	1,5	48	59	48,3	2	48	55	38,1	1,65	48	60	-	-	-	-	105	16	283	-	38	8,0

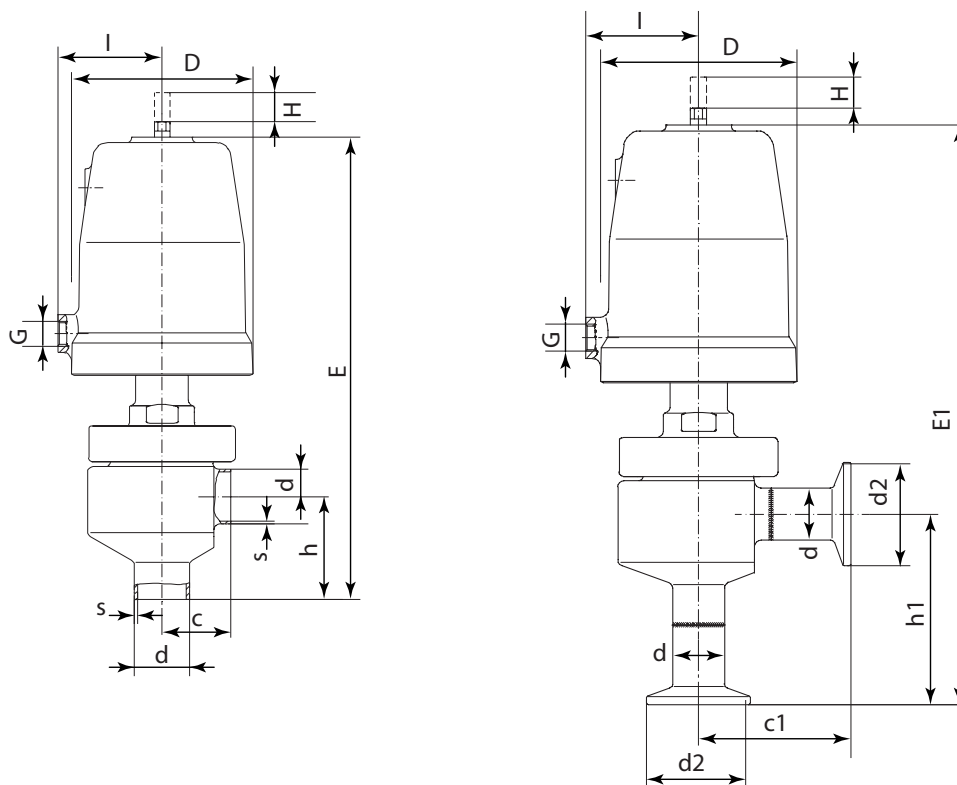

Электронные версии чертежей данного оборудования (AutoCAD 2D, 3D, Компас и Revit) вы можете найти на сайте www.adl.ru



ШЛАНГОВЫЕ КЛАПАНЫ

Шланговый клапан с пневмоприводом 7077 серии 7 для специальных применений в области химии и пищевой промышленности для $t -30...+170^{\circ}\text{C}$

Описание

Шланговый клапан имеет следующие преимущества:

- быстрая и простая смена трубок различных диаметров;
- отсутствие мертвых зон;
- исполнения с ручным приводом;
- нет контакта среды с корпусом клапана;
- возможность исполнения со взрывозащищенным позиционером.

Технические характеристики

Присоединение	Резьба, сварное
Условный диаметр	DN 6–14
Условное давление	PN 6 МПа
Рабочая температура	$-30...+170^{\circ}\text{C}$
Трубка (внутренний диаметр)	DN 6 / 8 / 10 / 12 / 14 мм
Трубка (внешний диаметр)	10 / 12 / 14 / 16 / 18 мм
3 сменных крепления	10 / 14 / 18 мм
Материал корпуса	Латунь, хромированное покрытие Нержавеющая сталь
Рабочее давление	0–0,4 МПа (в зависимости от используемой трубки)
Давление управляющего воздуха	0,25–1,0 МПа (запорный клапан) 0,3–0,6 МПа (регулирующий клапан)
Резьба для подачи воздуха	G 1/8"
Температура жидкости	$-30...+170^{\circ}\text{C}$ (в зависимости от используемой трубки)
Температура окружающей среды	$-30...+60^{\circ}\text{C}$
Вязкость	До 0,001 м ² /с (1000 сСт)
Вес	1,6 кг (запорный), 4,4 кг (регулирующий)

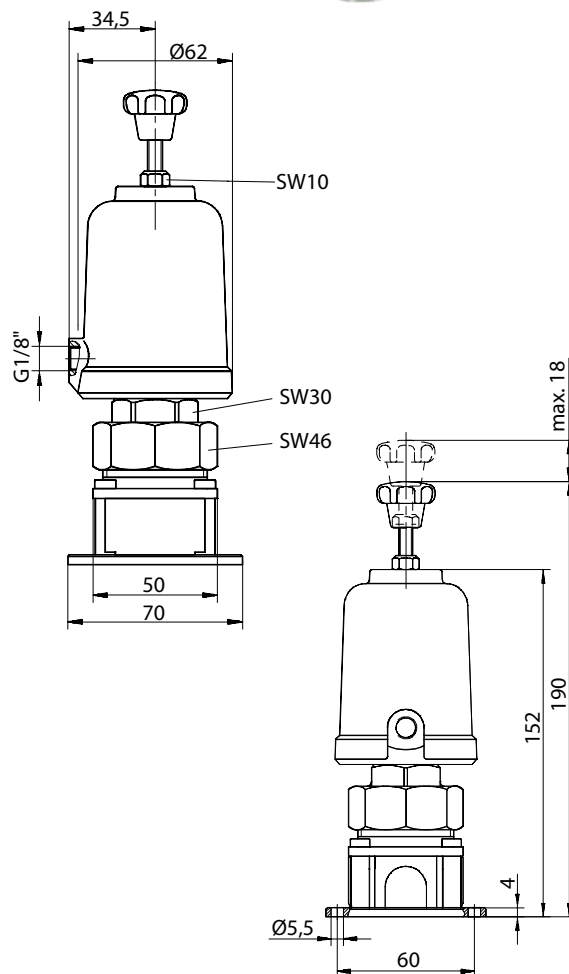

ШЛАНГОВЫЕ КЛАПАНЫ

Маркировка регулирующего клапана

7	0	7	7	/			V	9								S	
Тип					Размер			обозначение: "V": Клапан "A": Привод "R": рем.комплект (уплотнения)									

1	Тип клапана	2	Материал	3	Материал привода	4	Позиционер	5	Привод	6	Пружины
1	Шланговый клапан с трубкой 7077	A	Нерж.сталь 1.4301	1	Латунь, хромированное покрытие	-	Отсутствует	1	Поршневой 80 мм	-	Без особенностей Н/О (только с цифровым позиционером)
		6		Пневмо/пневмопозиционер							
		7		Электро/пневмопозиционер							
		8		Электро/пневмо позиционер с соединением M12x1							
		9		Взрывозащищенный электропневмо позиционер с соединением M12x1 (II 2 G Eex ib IIC T6)							
		C		Цифровой 4-х проводной электро/пневмопозиционер тип 8049							
		R		Цифровой 2-х проводной электро/пневмопозиционер тип 8049							
	T	Цифровой электро/пневмопозиционер тип 8049 (спец.исполнение)									
	W	Цифровой 2-х проводной электро/пневмопозиционер тип 8049 (взрывозащищенное исполнение)									

7	Ход штока	8	Фитинги	9	Доп.опции	10	Спец. исполнения	11	Регулирование	12	Регулирующий воздух
-	стандарт (17 мм)	-	Отсутствуют	-	Отсутствуют	S	Указаны далее	-	Стандарт	-	Стандарт
4	4 мм	1	Фитинги и трубки из пластика	6	Пилотный клапан DN2 230 в AC			0	0–20 мА	1	Регулирование с помощью позиционера
5	5 мм	2	Фитинги и трубки изготовлены из латуни с никелированным покрытием	7	Пилотный клапан DN 2 24 в DC			3	Обратная связь 20–4 мА	G	Управляющий воздух 0,5 МПа позиционер с низким расходом воздуха
6	6 мм	3	Фитинги и трубки изготовлены из нерж.стали 1.4571	C	Пилотный клапан DN 2 24 В/50 Гц			7	0–10 В	H	Позиционер с высоким расходом воздуха
7	7 мм										
9	9 мм										
A	11 мм										
B	13 мм										
C	15 мм										

Электронные версии чертежей данного оборудования (AutoCAD 2D, 3D, Компас и Revit) вы можете найти на сайте www.adl.ru



ШЛАНГОВЫЕ КЛАПАНЫ

Пропускная способность и максимальное перекрываемое давление

DN	Материал трубка	Рабочее давление, (МПа)	Давление воздуха, (МПа)	Размер привода, (мм)	Kvs
15/20	EPDM	0,6	0,4–0,6	80	12,5
15/20	NBR	0,6	0,4–0,6	80	12,5
15/20	FKM	0,6	0,4–0,6	80	12,5
25/32	EPDM	0,6	0,4–0,6	80	24
25/32	NBR	0,6	0,4–0,6	80	24
25/32	FKM	0,6	0,4–0,6	80	24
40/50	EPDM	0,2	0,5–0,6	80	84
40/50	NBR	0,2	0,5–0,6	80	84
40/50	FKM	0,2	0,5–0,6	80	84
40/50	EPDM	0,4	0,3–0,6	125	84
40/50	NBR	0,4	0,3–0,6	125	84
40/50	FKM	0,4	0,3–0,6	125	84

* Допустимый перепад давления 0,2 МПа.

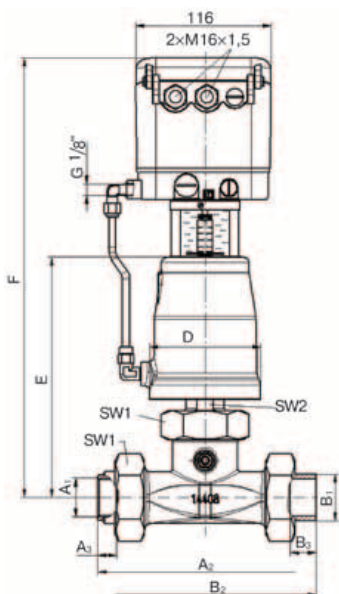

Регулятор с резьбовым присоединением и мягкими концами под сварку

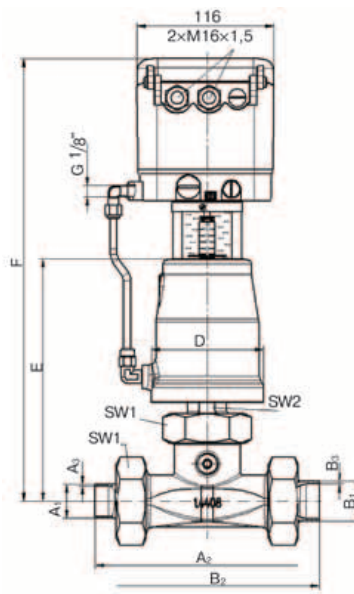

Регулятор с присоединением сварное

Размеры, масса регулятора с резьбовым присоединением и мягкими концами под сварку

DN	Привод	Дюймовая резьба			NPT резьба			B1	B2	B3	D	E	F	G, (")	I	SW1	SW2	Ход штока	Kvs, (м³/ч)	Масса, (кг)
		A1 (")	A2	A3	A1 (")	A2	A3													
15	80	1/2	130	13	1/2	132	14,5	20	130	16	98	183	349	1/4	90	46	27	16	12,5	5,1
20	80	3/4	132	13	3/4	132	15	25	136	19	98	183	349	1/4	90	46	27	16	12,5	5,4
25	80	1	184	16	1	182	17,9	32	190	22	98	215	381	1/4	90	65	30	22	24	6,4
32	80	1 1/4	190	16	1 1/4	194	19	40	200	26	98	215	381	1/4	90	65	30	22	24	6,4
40	80	1 1/2	246	20	1 1/2	246	18,4	50	256	31	98	240	406	1/4	90	88	30	25	84	9,3
40	125	1 1/2	246	20	1 1/2	246	18,4	50	256	31	146	263	430	1/4	105	88	30	25	84	11,4
50	80	2	246	22	2	246	18,8	63	272	38	98	240	406	1/4	90	88	30	25	84	9,6
50	125	2	246	22	2	246	18,8	63	272	38	146	263	430	1/4	105	88	30	25	84	11,7

Размеры, масса регулятора с присоединением под сварку

DN	Привод	сварное присоединение по стандарту DIN			сварное присоединение по стандарту ANSI			D	E	F	G, (")	I	SW1	SW2	Ход штока	Kvs, (м³/ч)	Масса, (кг)
		A1	A2	A3	B1	B2	B3										
15	80	19	130	1,5	21,3	130	1,6	98	183	349	1/4	90	46	27	16	12,5	5,1
20	80	23	130	1,5	26,9	130	1,6	98	183	349	1/4	90	46	27	16	12,5	5,4
25	80	29	190	1,5	33,7	190	2	98	215	381	1/4	90	65	30	22	24	6,4
32	80	32	190	1,5	42,4	190	2	98	215	381	1/4	90	65	30	22	24	6,4
40	80	41	250	1,5	48,3	250	2	98	240	406	1/4	90	88	30	25	84	9,3
40	125	41	250	1,5	48,3	250	2	146	263	430	1/4	105	88	30	25	84	11,4
50	80	53	250	1,5	60,3	250	2	98	240	406	1/4	90	88	30	25	84	9,6
50	125	53	250	1,5	60,3	250	2	146	263	430	1/4	105	88	30	25	84	11,7

Электронные версии чертежей данного оборудования (AutoCAD 2D, 3D, Компас и Revit) вы можете найти на сайте www.adl.ru



ШИБЕРНЫЕ РЕГУЛИРУЮЩИЕ ЗАТВОРЫ

Шиберный регулирующий затвор серии 80 для жидких, газообразных и агрессивных сред t до $+350\text{ }^{\circ}\text{C}$

Описание

Данный затвор является регулятором расхода с электроприводом. Затвор имеет шиберную конструкцию, которая имеет следующие преимущества:

- компактная межфланцевая установка;
- низкий масса;
- низкий уровень шума;
- быстрое срабатывание;
- использование приводов с меньшим усилием на высоких перепадах давления среды по сравнению с клапанами других конструкций;
- значительное снижение потребления энергии в связи с коротким ходом штока;
- высокий Kvs ;
- высокая точность позиционирования;
- возможность использования на загрязненных средах;
- широкая номенклатура материалов, используемых при производстве клапанов;
- возможность использования взрывозащищенных электроприводов;
- возможность исполнения на широкий диапазон температур.

Технические характеристики

Присоединение	Межфланцевое
Условный диаметр	DN 15–250
Условное давление	PN 1,0–10,0 МПа
Рабочая температура	$-60\dots+350\text{ }^{\circ}\text{C}$
Величина Kvs	0,04–910 м ³ /ч
Допустимая протечка по седлу	Не более 0,0001 % от Kvs

Принцип работы

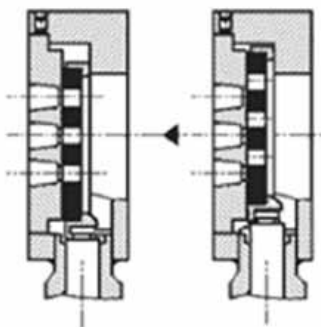

Спецификация

Корпус	Нержавеющая сталь 1.4571 /1.4581, углеродистая сталь 1.0570 /1.0619	
Крышка клапана	Нержавеющая сталь 1.4571 /1.4581	
Уплотнение штока	PTFE, пружина 1.4310	
Шток	Нержавеющая сталь 1.4571	
Сильфон	Нержавеющая сталь 1.4571	
Фиксированный диск	Нержавеющая сталь 1.4571	STN2-диск
Подвижный диск	Углеродистая сталь	STN2-диск

Пропускная способность, (м³/ч)*

DN	15	20	25	32	40	50	65	80	100	125	150	200	250
Kvs равнопроцентная	1,7	3	5	8	11	19	30	48	77	116	147	-	-
Kvs линейная	4	6,4	11	16	26	45	52	92	154	237	338	560	910

* Возможно спец. исполнение клапанов с уменьшенными значениями Kvs для требуемых диаметров.



ШИБЕРНЫЕ РЕГУЛИРУЮЩИЕ ЗАТВОРЫ

Шиберный регулирующий затвор серии 8036 с установленным электроприводом PS Automation.

Привод с позиционером

Технические характеристики	
Усилие	2,3 кН
Напряжение питания	24 В DC; 24 В AC, 110/120 В AC, 230 В AC
Температура окружающей среды	-20...+60 °C
Класс защиты	IP65
Мощность	30 Вт
Управление	0–20 мА, 0–10 В
Обратная связь	0–20 мА, 0–10 В

Время закрытия (сек.)

Время закрытия в зависимости от скорости привода		
0,45 мм/сек (50%)	0,67 мм/сек (75%)	0,9 мм/сек (100%)
13,9	9,3	6,9
18,4	12,3	9,2
19,5	13,1	9,7

Максимальное перекрываемое давление

DN	Максимальный перепад давления, (МПа)			
	Пара дисков: углеродистая сталь — нерж.сталь. Регулирование	Пара дисков: углеродистая сталь — нерж.сталь. Открыто / Закрыто	Пара дисков: STN2 Регулирование	Пара дисков: STN2 Открыто / Закрыто
15	4,0	4,0	4,0	4,0
20	4,0	4,0	4,0	4,0
25	4,0	4,0	4,0	4,0
32	4,0	4,0	4,0	4,0
40	4,0	4,0	2,7	2,7
50	4,0	4,0	2,7	4,0
65	4,0	4,0	2,2	3,8
80	3,4	4,0	1,3	2,2
100	2,1	2,4	0,8	1,3
125	1,4	1,6	0,55	0,9
150	1,1	1,6	0,4	0,8

Привод без позиционера

(функции: Открыть / Закрыть или трехпозиционное управление)

Технические характеристики

Усилие	1 кН, 2 кН, 4,5 кН
Напряжение питания	230 В AC, 24 В AC, 110/120 В AC
Температура окружающей среды	-20...+60 °C
Класс защиты	IP65
Мощность	1 кН: 26 Вт, 2 кН: 30 Вт, 4,5 кН: 47 Вт

Время закрытия (сек.)

DN	Время закрытия в зависимости от скорости привода		
	1 кН	2 кН	4,5 кН
15–40	25	25	12,5
50–80	33	33	16,5
100–150	35	35	17,5

Возможны другие варианты по запросу.

Макс. перекрываемое давление (t до +120 °C)

DN	Максимальный перепад давления, (МПа)					
	Пара дисков: углеродистая сталь — нержавеющая сталь			Пара дисков: STN2		
	1 кН	2 кН	4,5 кН	1 кН	2 кН	4,5 кН
15	8,8	10,0	10,0	6,2	10,0	10,0
20	7,6	10,0	10,0	4,8	10,0	10,0
25	6,4	10,0	10,0	3,6	7,6	10,0
32	5,2	10,0	10,0	2,6	5,6	10,0
40	3,9	8,4	10,0	1,8	3,8	7,2
50	2,6	5,5	10,0	1,1	2,3	5,3
65	2,2	4,6	8,0	0,9	1,9	4,4
80	1,4	2,9	4,8	0,5	1,1	2,6
100	0,85	1,8	3,3	0,3	0,7	1,6
125	0,6	1,2	2,3	0,2	0,45	1,1
150	0,45	0,95	1,6	0,15	0,35	0,8
200	0,25	0,55	1,25	-	-	-
250	0,16	0,34	0,79	-	-	-



ШИБЕРНЫЕ РЕГУЛИРУЮЩИЕ ЗАТВОРЫ

Размеры для клапана, PN 4,0 МПа, (мм)

DN	Ø A	C	L	Ход штока	Масса, (кг)
15	53	580	33	6	7,6
20	62	585	33	6	7,7
25	72	590	33	6	7,8
32	82	595	33	6	7,9
40	92	600	33	6	8
50	108	610	43	8	9,2
65	127	620	46	8	9,7
80	142	625	46	8	10,4
100	164	640	52	8,5	11,6
125	194	655	56	8,5	13,4
150	219	670	56	8,5	15,3

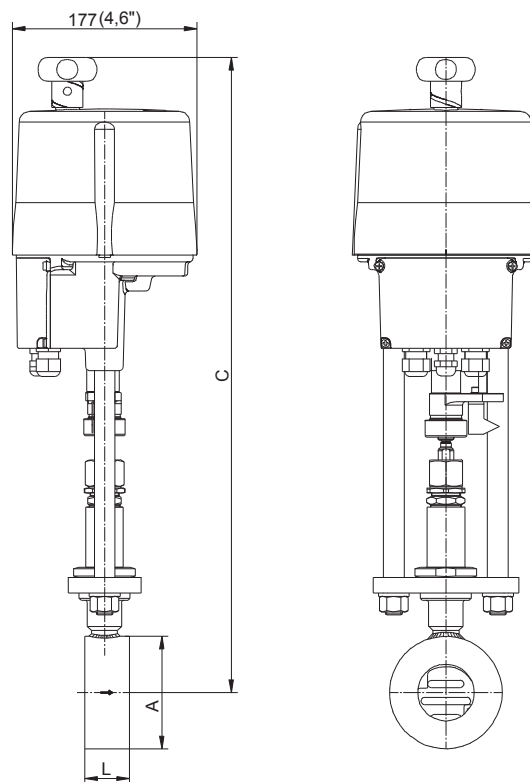

Размеры для клапана, PN 10,0 МПа, (мм)

DN	Ø A	C	L	Ход штока	Масса, (кг)
15	64	592	56	6	8,2
20	72	597	56	6	8,4
25	82	602	56	6	8,7
32	89	607	56	6	8,7
40	99	612	56	6	9,3
50	116	622	64	8	10,8
65	138	632	68	8	12,3
80	153	637	70	8	13,6
100	184	652	75	8,5	16,7
125	212	667	80	8,5	19,1
150	242	682	80	8,5	22,7
200	302	712	93	8,5	39,5
250	360	738	96	8,5	44,8

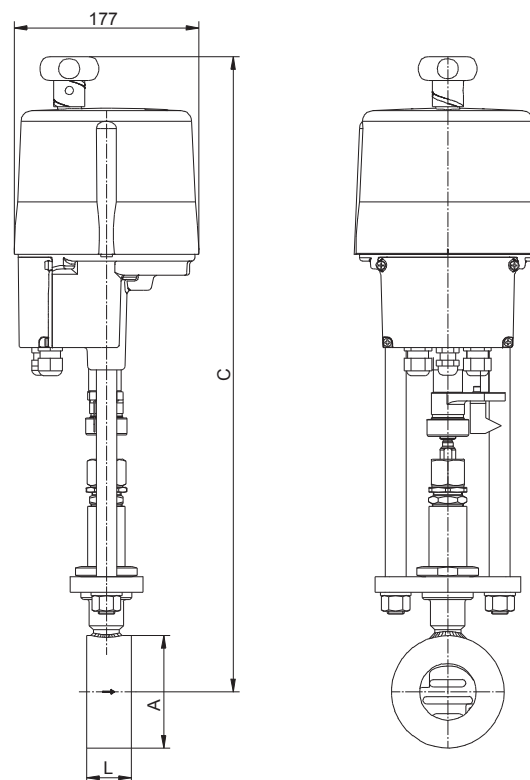

Электронные версии чертежей данного оборудования (AutoCAD 2D, 3D, Компас и Revit) вы можете найти на сайте www.adl.ru



ПОПЛАВКОВЫЕ КЛАПАНЫ

Поплавковый клапан VUC151, для установки на трубопровод для жидкостей t до +200 °С

Технические характеристики		
Максимальная температура	+200 °С	
Присоединение	резьбовое, фланцевое	
Спецификация		
1	Корпус	AISI 316
2	Прокладка	AISI 316
3	Затвор	Силикон. резина
4	Гайка	AISI 316
5	Рычаг	AISI 316
6	Сепаратор	AISI 316
7	Штифт	AISI 316
8	Стержень	AISI 316
9	Соединение	AISI 316



Выбор поплавкового клапана

Поплавковый клапан состоит из 2 частей: клапана и поплавка.

Для подбора поплавкового клапана необходимо знать давление подаваемой воды (МПа) и расход (л/ч).

Подбор поплавкового клапана осуществляется в два этапа:

- по давлению и расходу воды определяем диаметр клапана;
- по давлению подаваемой воды и диаметру клапана выбираем поплавков.

Расход воды при 20 °С, (л/ч)

дюймы	DN, (МПа)															
	0,1	0,2	0,3	0,4	0,5	0,6	0,7	0,8	0,9	1,0	1,1	1,2	1,3	1,4	1,5	1,6
3/8	1058	1560	1780	2027	2270	2482	2603	2640	2794	2880	2970	3120	3250	3380	3510	3614
1/2	2644	3738	4575	5287	5640	6346	7385	7457	7931	8354	8674	9051	9425	-	-	-
3/4	4522	6395	7823	9044	10090	11033	11937	12797	13566	14289	14850	-	-	-	-	-
1	6480	9270	11352	13148	14667	16044	17363	18369	19398	20510	-	-	-	-	-	-
1 1/4	11508	16226	19925	23016	25663	28080	30382	32204	34136	36040	-	-	-	-	-	-
1 1/2	14548	20512	25167	29070	32442	35362	38544	42216	46089	50200	-	-	-	-	-	-
2	22136	31648	38296	44273	49364	54010	58439	63114	68030	72792	-	-	-	-	-	-
2 1/2	36015	50138	61128	70615	78342	-	-	-	-	-	-	-	-	-	-	-

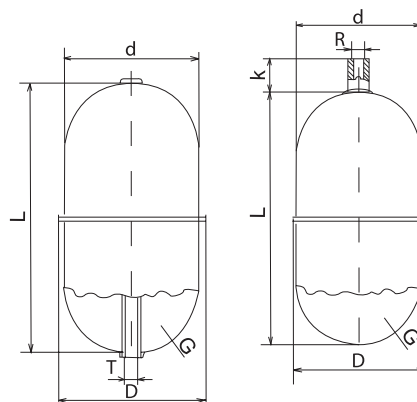
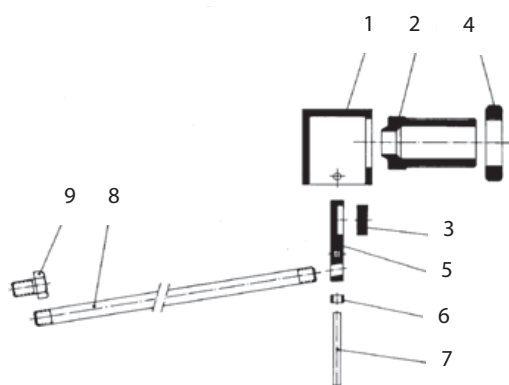

ПОПЛАВКОВЫЕ КЛАПАНЫ

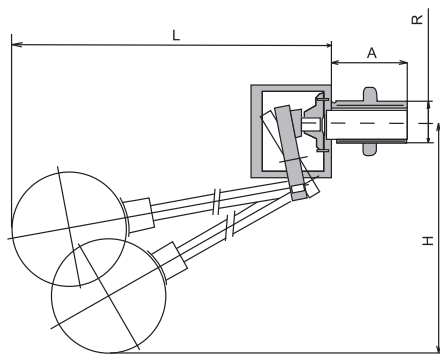

Резьбовое присоединение

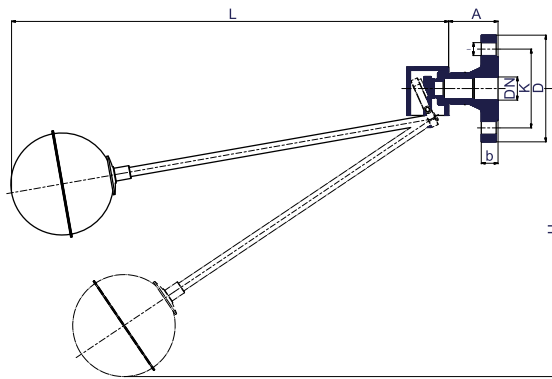

Фланцевое присоединение

Параметры поплавковых клапанов

Условный диаметр R, (") DN		Давление, (МПа)	Поплавок	Размеры, (мм)							Масса, (кг)			
				Ø	A		b	D	k	l	L	H	резьба	фланец
резьба	фланец													
3/8	-	0,3	Цилиндрический Ø 60x120	6	31	-	-	-	-	-	396	215	0,38	-
		0,5	Сферический Ø 90								366	210	0,41	-
		1,5	Сферический Ø 110								386	225	0,50	-
		1,6	Плоский Ø 150x60								428	222	0,6	-
1/2	15	0,19	Цилиндрический Ø 60x120	10	35	51	16	95	65	14	434	252	0,53	1,31
		0,28	Сферический Ø 90								404	245	0,56	1,34
		0,45	Сферический Ø 110								424	260	0,64	1,42
		0,58	Плоский Ø 150x60								466	260	0,90	1,68
		1,3	Сферический Ø 150								418	267	0,84	1,62
3/4	20	0,12	Сферический Ø 90	12,5	40	53	18	105	75	14	450	240	1,04	2,04
		0,23	Сферический Ø 110								469	255	1,12	2,12
		0,35	Плоский Ø 150x60								509	250	1,27	2,27
		1,1	Сферический Ø 150								507	282	1,32	2,32
1	25	0,1	Сферический Ø 110	16	45	53	18	115	85	14	475	257	1,20	2,54
		0,15	Плоский Ø 150x60								507	250	1,34	2,68
		0,35	Плоский Ø 200x80								565	275	1,48	2,82
		0,45	Сферический Ø 150								510	285	1,38	2,72
		0,55	Сферический Ø 150								615	327	1,25	2,59
		1,05	Плоский Ø 250x95								732	350	1,77	3,11
1 1/4	32	0,15	Сферический Ø 150	21	50	58,5	18	140	100	18	637	317	1,82	3,82
		0,35	Плоский Ø 250x95								737	327	2,21	4,21
		0,80	Сферический Ø 200								680	355	1,95	3,95
		1,0	Плоский Ø 300x115								787	350	2,72	4,72
1 1/2	40	0,2	Плоский Ø 250x95	24	57	61,5	18	150	110	18	660	285	2,6	4,8
		0,4	Сферический Ø 200								610	315	2,57	4,77
		0,7	Плоский Ø 300x115								710	310	3,11	5,31
		1,0	Плоский Ø 350x130 или сферический Ø 300								760 или 710	330 или 385	3,25 или 3,3	5,45 или 5,50
2	50	0,3	Сферический Ø 200	29	60	63,5	18	165	125	18	677	410	3,86	6,54
		0,5	Плоский Ø 300x115								777	417	4,39	7,07
		0,8	Плоский Ø 350x130								827	440	4,81	7,49
		1,0	Сферический Ø 300								777	485	4,87	7,55
2 1/2	65	0,2	Сферический Ø 200	40	79	67,5	18	185	145	18	704	420	6,52	9,72
		0,25	Плоский Ø 300x115								804	427	7,3	10,5
		0,5	Плоский Ø 350x130 или сферический Ø 300								845	450	7,72	10,92
											804	490	или 7,5	или 10,7

Электронные версии чертежей данного оборудования (AutoCAD 2D, 3D, Компас и Revit) вы можете найти на сайте www.adl.ru



ПОПЛАВКОВЫЕ КЛАПАНЫ

Поплавки VUC152, для установки на трубопровод для жидкостей t до +200 °C

Технические характеристики

Максимальное рабочее давление	1,6 МПа
Максимальная рабочая температура	+200 °C

Применение

- Запасная часть к поплавковым клапанам.
- Корпус из нержавеющей стали AISI 316.

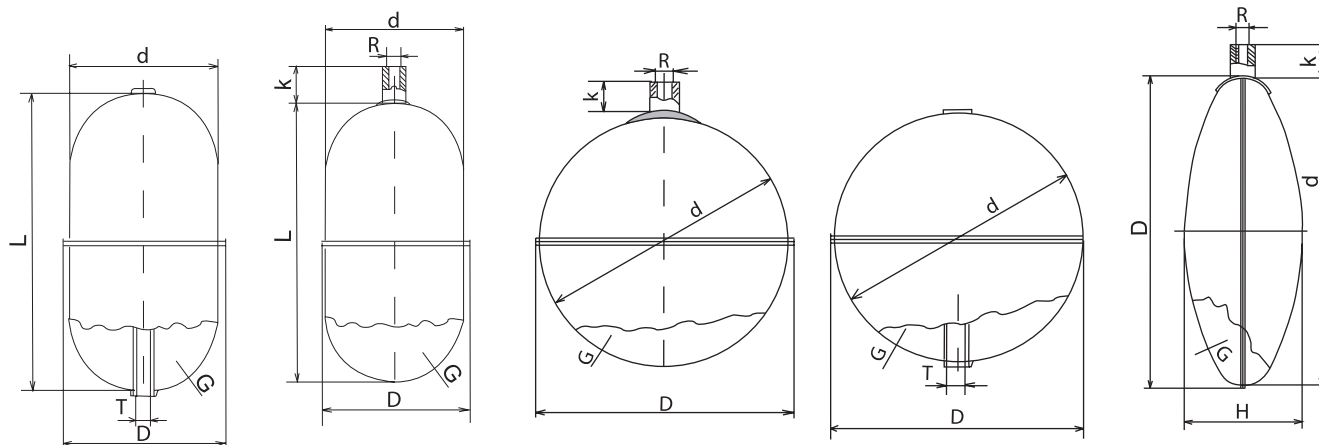

Параметры

Цилиндрический

Артикул	Размеры, (мм)					Максимально допустимое давление, (МПа)					Толщина G, (мм)	Масса, (кг)
	dxL	D	R	K	T	20 °C	50 °C	100 °C	150 °C	200 °C		
DR01A4821	40x50	42	M4	10	4/6	2,00	1,8	1,55	1,4	1,25	0,8	0,04
DR01A4844	60x120	65	M6	16	6/8	2,2	2,0	1,72	1,5	1,35	0,8	0,14

Сферический

Артикул	Размеры, (мм)					Максимально допустимое давление, (МПа)					Толщина G, (мм)	Масса, (кг)
	d	D	R	K	T	20 °C	50 °C	100 °C	150 °C	200 °C		
DR01A4846	60	63	M4	30	-	3,8	3,42	2,96	2,66	2,39	0,8	0,08
DR01A4847	90	94	M10	16	-	2,5	2,25	1,95	1,75	1,57		0,16
DR01A4849	110	116	M10	16	-	2,0	1,8	1,56	1,40	1,26		0,24
DR01A4850	150	156	M10	16	-	1,5	1,35	1,17	1,05	0,94		0,42
DR01A4851	200	206	M12	16	-	1,35	1,22	1,05	0,94	0,85		0,62
DR01A4852	300	307	M12	16	-	0,85	0,77	0,66	0,59	0,53	1	1,60

Плоский

Артикул	Размеры, (мм)					Максимально допустимое давление, (МПа)					Толщина G, (мм)	Масса, (кг)
	dxH	D	R	K	T	20 °C	50 °C	100 °C	150 °C	200 °C		
DR01A4853	150x60	156	M10	20	8/10	0,58	0,52	0,45	0,40	0,36	0,8	0,34
DR01A4854	200x80	206	M10	20	-	0,43	0,39	0,33	0,30	0,27		0,52
DR01A4855	250x95	256	M10	20	-	0,35	0,32	0,27	0,24	0,21		0,94
DR01A4856	300x115	307	M12	25	-	0,33	0,29	0,25	0,23	0,2	1	1,40
DR01A4857	350x130	356	M12	25	-	0,28	0,25	0,21	0,19	0,17		1,82

Электронные версии чертежей данного оборудования (AutoCAD 2D, 3D, Компас и Revit) вы можете найти на сайте www.adl.ru



ВОЗДУХООТВОДЧИКИ

Воздухоотводчик постоянного действия «Гранрег» КАТ12 для жидкостей и газов t до $+180\text{ }^{\circ}\text{C}$

Сделано в 

Описание

КАТ12 является воздухоотводчиком постоянного действия и предназначен для удаления газов из жидкостных систем в процессе работы, а также для запуска воздуха в систему при дренаже.

Технические характеристики

Присоединение	Резьба 1/2 – 3/4"
Условное давление	PN 1,6 МПа
Рабочая температура	-20...+180 °С
Рабочее давление	0–1,6 МПа

Спецификация

1	Крышка	Нержавеющая сталь AISI 304
2	Поплавок	Нержавеющая сталь AISI 304
3	Корпус	Нержавеющая сталь AISI 304
4	Втулка	Нержавеющая сталь AISI 304
5	Хомут	Нержавеющая сталь AISI 304
6	Уплотнение корпуса	FPM (фторкаучук)
7	Уплотнение	FPM (фторкаучук)

Размеры, (мм)

DN	G	Масса, (кг)
15	1/2"	0,91
20	3/4"	1,01

Расход газа, (Нм³/ч)

Перепад давления, (МПа)	0,01	0,02	0,05	0,1	0,2	0,4	0,6	0,8	1,0	1,2	1,6
	Макс. расход (Нм ³ /ч)	0,3	0,4	0,6	0,7	1,0	1,7	2,4	3,1	3,8	4,5

Пример маркировки

«Гранрег» КАТ12 — 01 — 04 — 03 — 015 — 16 — Р
(воздухоотводчик DN 15, P/P, Pраб 0–16 бар, tмакс +180 °С, нержавеющая сталь).

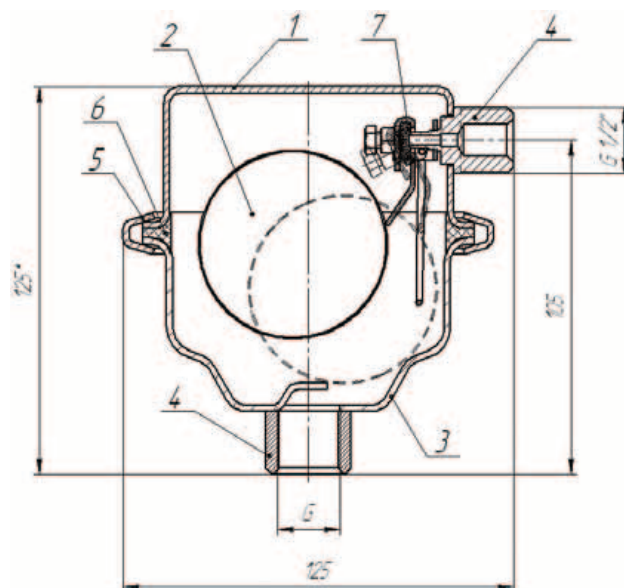
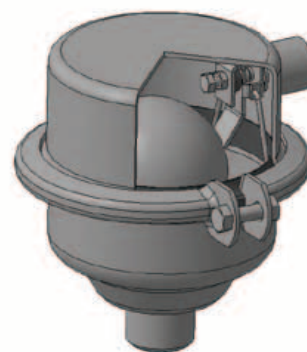

ШИБЕРНЫЕ ЗАТВОРЫ «ГРАНОКС» (ТОРГОВЫЙ ДОМ АДЛ, РОССИЯ)

Маркировка

VG

DN100

PN10

02

01

D/A

1

2

3

4

5

6

1 Модель

EX	односторонний затвор
EB	двусторонний затвор
VG	двусторонний затвор для абразивных сред
TL	двусторонний затвор со сквозным ножом
DT	двусторонний затвор с двумя ножами
CR	односторонний затвор повышенной прочности

2 Номинальный диаметр

DN50	DN250	DN600
DN80	DN300	DN700
DN100	DN350	DN800
DN125	DN400	DN900
DN150	DN450	DN1000

3 Номинальное давление

PN10
PN16

4 Материал корпуса

01	Чугун
02	Угл. сталь
03	Нерж. сталь

5 Седловое уплотнение

01	Металл/металл
02	EPDM
03	Nitrile
04	Viton
05	Натуральная резина
06	PTFE

6 Управление

H/W	Штурвал выдвижной шток
H/W (N)	Штурвал невыдвижной шток
R	Редуктор выдвижной шток
R (N)	Редуктор невыдвижной шток
L	Рычаг
CH	Цепь
E/A	Электропривод
D/A	Пневмопривод двойного действия
S/A H3	Пневмопривод с возвратной пружиной H3
S/A HO	Пневмопривод с возвратной пружиной HO
H/A	Гидропривод

Пример заказа оборудования:

VG-DN250-PN10-01-05-R, DN250, PN10, м/ф, корпус чугун, нож нерж.сталь, седло Натуральная резина, редуктор выдвижной шток



ШИБЕРНЫЕ ЗАТВОРЫ «ГРАНОКС» (ТОРГОВЫЙ ДОМ АДЛ, РОССИЯ)

Шиберный (ножевой) затвор серии EX

СДЕЛАНО В 

Применение

Конструкция корпуса и седлового уплотнения одностороннего ножевого затвора серии EX исключает возможность засорения затвора взвешенными твердыми частицами и позволяет использовать данную арматуру в таких отраслях промышленности, как:

- целлюлозно-бумажная промышленность;
- очистные сооружения, хозяйственно-бытовые/фекальные сточные воды и канализационные сети;
- пищевая промышленность;
- горнодобывающая промышленность;
- энергетика;
- химическая промышленность;
- цементное производство и другие.

Корпус

В корпусе каждого затвора находятся мягкие направляющие ножа, которые обеспечивают надежное закрытие затвора. Возможно регулировать ход ножа с помощью специального винта.

Седловое уплотнение

Седло в шиберных ножевых затворах снабжено уплотнительным кольцом, обеспечивающим функцию компенсации износа. Это обеспечивает превосходную герметичность седла и длительный срок службы.

Нож

Нож каждого затвора имеет хромированное покрытие для повышения стойкости к износу.

Возможно регулирование с помощью

V-порт

Технические характеристики

• Номинальный диаметр	• DN50-DN600 (большие диаметры по запросу)
• Номинальное давление	• PN 10
• Присоединение	• межфланцевое
• Применяемые среды	• целлюлоза, сточные воды, угольный шлак, сироп, шлак

Рабочее давление

DN, мм	Максимальное рабочее давление, (МПа)
50-250	1
300-450	0,7
500-600	0,4

Температурные характеристики

Материал	t°	Применение
EPDM	120°C	Слабоагрессивные среды
NBR	90°C	Масла, нефтепродукты
VITON	200°C	Высокотемпературные среды
PTFE	200°C	Коррозионные среды



Электронные версии чертежей данного оборудования (AutoCAD 2D, 3D, Компас и Revit) вы можете найти на сайте www.adl.ru



АДЛ — РАЗРАБОТКА, ПРОИЗВОДСТВО И ПОСТАВКИ
оборудования для инженерных систем

Компания оставляет за собой право вносить
конструктивные изменения

+7 (495) 937-89-68, +7 (495) 221-63-78 | info@adl.ru | www.adl.ru | Интернет-магазин: www.valve.ru

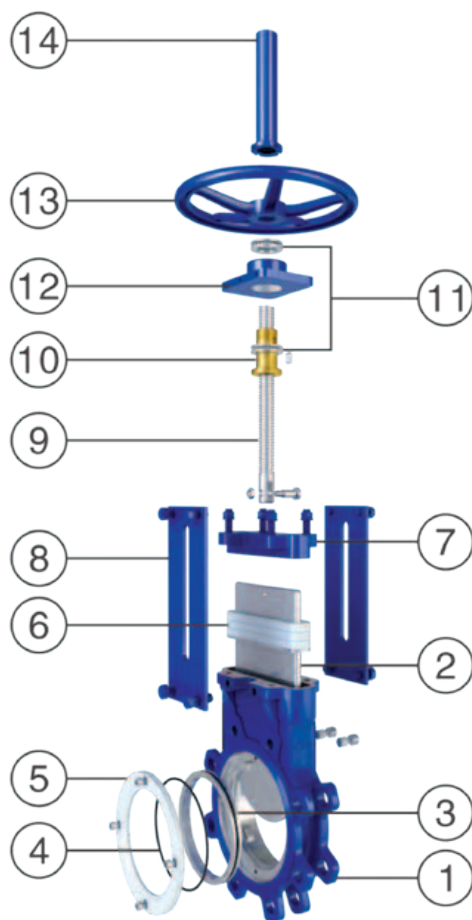
ШИБЕРНЫЕ ЗАТВОРЫ «ГРАНОКС» (ТОРГОВЫЙ ДОМ АДЛ, РОССИЯ)**Шиберные ножевые задвижки серии EX**

1	Корпус	Ст. 20 (WCB)	08X18H10 (CF8)	03X17H14M3 (CF8M)
2	Нож	08X18H10 (304)	08X18H10 (304)	03X17H14M3 (316)
3	Седло	металл/металл или EPDM		
4	Уплотнительное кольцо	NBR		
5	Фиксатор	Ст. 20 (WCB)	08X18H10 (CF8)	03X17H14M3 (CF8M)
6	Уплотнение по корпусу	PTFE		
7	Сальник	Ст. 20 (WCB)	08X18H10 (CF8)	03X17H14M3 (CF8M)
8	Стержень	Ст3кп	08X18H10 (304)	08X18H10 (304)
9	Шток	20X13	20X13	20X13
10	Ходовая гайка	латунь	латунь	латунь
11	Подшипник	сталь 65Г	сталь 65Г	сталь 65Г
12	Подшипниковый узел	Ст. 20 (WCB)	Ст. 20 (WCB)	Ст. 20 (WCB)
13	Штурвал	СЧ30		
14	Защита штока	08X18H10 (304)	08X18H10 (304)	08X18H10 (304)
15	Крепеж	08X18H10	08X18H10	10X17H13M12

ШИБЕРНЫЕ ЗАТВОРЫ «ГРАНОКС» (ТОРГОВЫЙ ДОМ АДЛ, РОССИЯ)

Шиберный ножевой затвор серии EX

Управление

Ручное:

- штурвал (с неподвижным штоком);
- штурвал (выдвижной шток);
- редуктор;
- рычаг.

Сервоприводы:

- электропривод;
- пневмопривод;
- гидропривод.

Аксессуары:

- ручной дублер;
- позиционер;
- соленоидный клапан;
- концевые выключатели.

Другие опции

- V-порт;
- Отверстие для промывки.

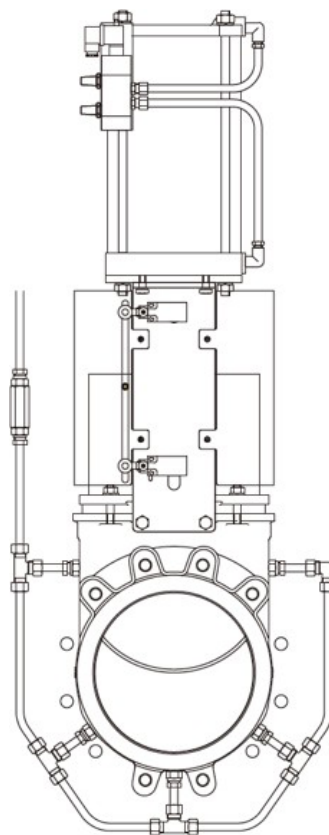

Электронные версии чертежей данного оборудования (AutoCAD 2D, 3D, Компас и Revit) вы можете найти на сайте www.adl.ru

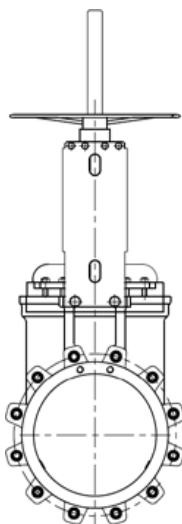

Штурвал с выдвижным штоком

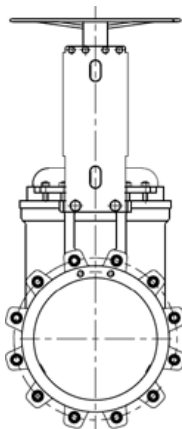

Штурвал с неподвижным штоком

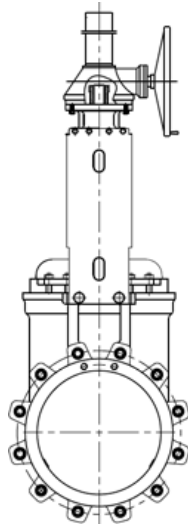

Редуктор

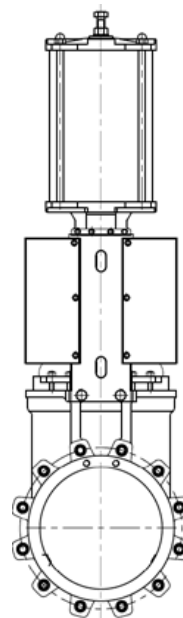

Пневмопривод

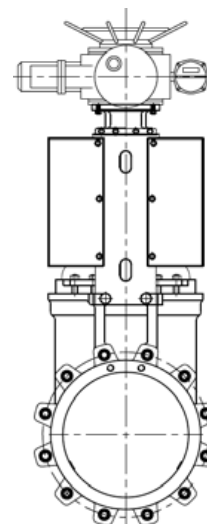

Электропривод



ШИБЕРНЫЕ ЗАТВОРЫ «ГРАНОКС» (ТОРГОВЫЙ ДОМ АДЛ, РОССИЯ)

Шиберный ножевой затвор серии EX (выдвижной шток)

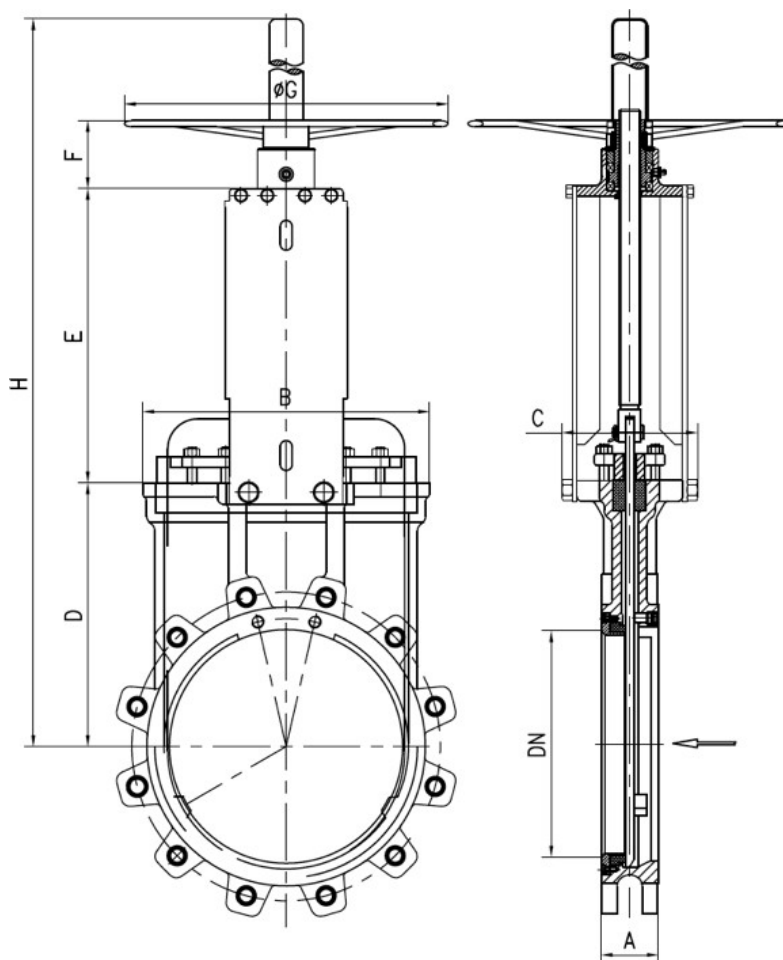

Размеры, мм

DN	A	B	C	D	E	F	G	H	Вес, кг
50	48	135	106	100	129	85	180	395	9
65	48	155	106	115	147	85	180	436	11
80	51	175	106	121	168	85	200	478	12
100	51	163	106	138	192	85	200	545	16
125	57	192	120	160	215	87	250	630	20
150	57	216	130	185	245	87	280	705	25
200	70	271	130	235	302	105	300	890	43
250	70	335	140	300	355	105	350	1065	62
300	76	381	160	350	401	105	400	1200	78
350	76	436	180	400	465	117	450	1375	112
400	89	505	180	455	511	117	450	1525	154

Электронные версии чертежей данного оборудования (AutoCAD 2D, 3D, Компас и Revit) вы можете найти на сайте www.adl.ru

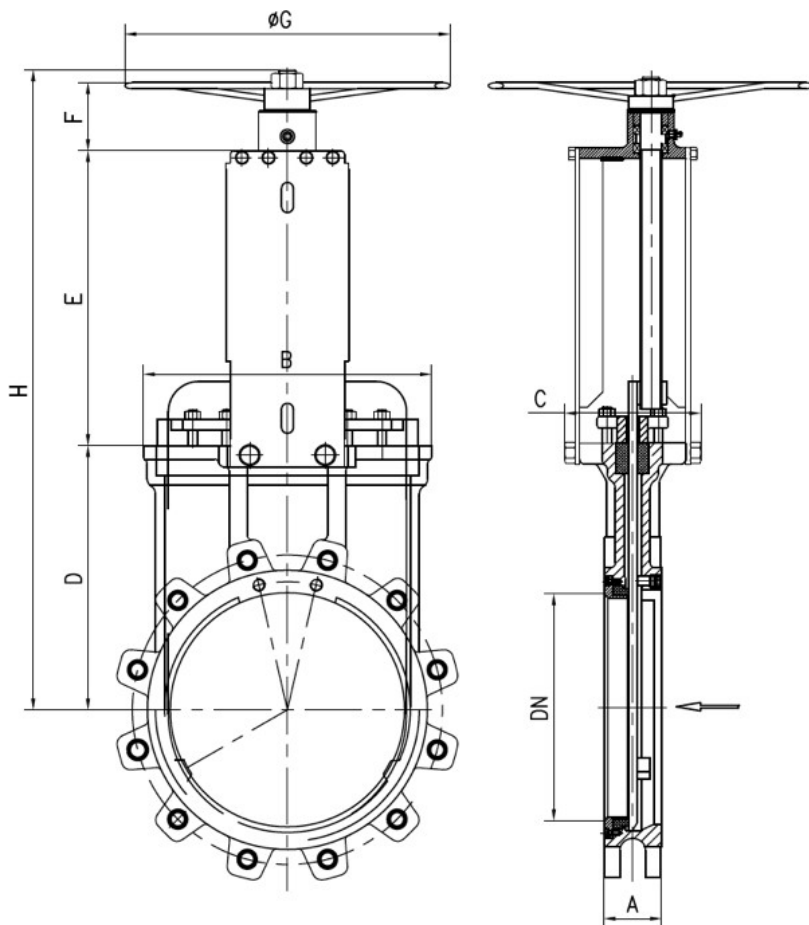
ШИБЕРНЫЕ ЗАТВОРЫ «ГРАНОКС» (ТОРГОВЫЙ ДОМ АДЛ, РОССИЯ)**Шиберный ножевой затвор серии EX (невыдвижной шток)****Размеры, мм**

DN	A	B	C	D	E	F	G	H	Вес, кг
50	48	135	106	100	129	85	180	315	9
65	48	155	106	115	147	85	180	350	11
80	51	175	106	121	168	85	200	375	12
100	51	163	106	138	192	85	200	415	16
125	57	192	120	160	215	87	250	465	20
150	57	216	130	185	245	87	280	520	25
200	70	271	130	235	302	105	300	645	43
250	70	335	140	300	355	105	350	760	62
300	76	381	160	350	401	105	400	860	78
350	76	436	180	400	465	117	450	982	112
400	89	505	180	455	511	117	450	1083	154



ШИБЕРНЫЕ ЗАТВОРЫ «ГРАНОКС» (ТОРГОВЫЙ ДОМ АДЛ, РОССИЯ)

Шиберный ножевой затвор серии EX с редуктором

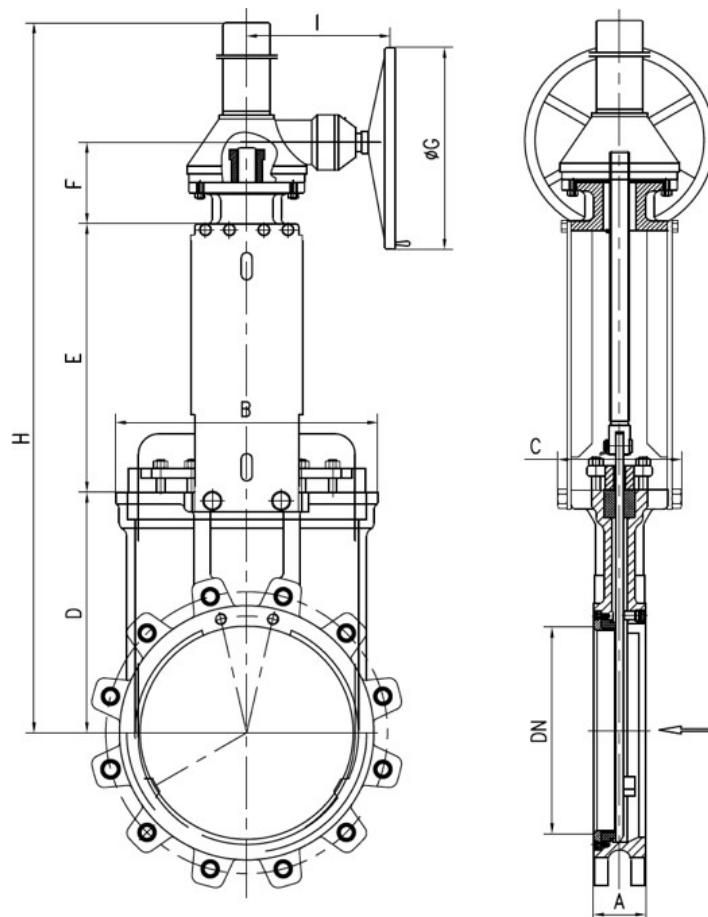

Размеры, мм

DN	A	B	C	D	E	F	G	H	I	Вес, кг
200	70	271	130	235	302	105	310	1065	150	60
250	70	335	140	300	355	105	310	1230	150	88
300	76	381	160	350	401	105	310	1415	170	103
350	76	436	180	400	465	117	310	1590	170	163
400	89	505	180	455	511	117	310	1740	170	204
450	89	550	240	510	580	178	460	1810	233	238
500	114	600	270	560	640	178	460	1950	233	265
600	114	700	270	650	740	178	460	2205	233	300

ШИБЕРНЫЕ ЗАТВОРЫ «ГРАНОКС» (ТОРГОВЫЙ ДОМ АДЛ, РОССИЯ)

Шиберный ножевой затвор серии EX с пневмоприводом

Пневмопривод двойного действия:

≤DN200 — алюминиевый цилиндр

≥DN250 — стальной цилиндр

Рабочее давление воздуха: 0,4–0,7 МПа.

Дополнительно (на заказ):

- Ручной дублер
- Позиционеры
- Соленоидные клапаны

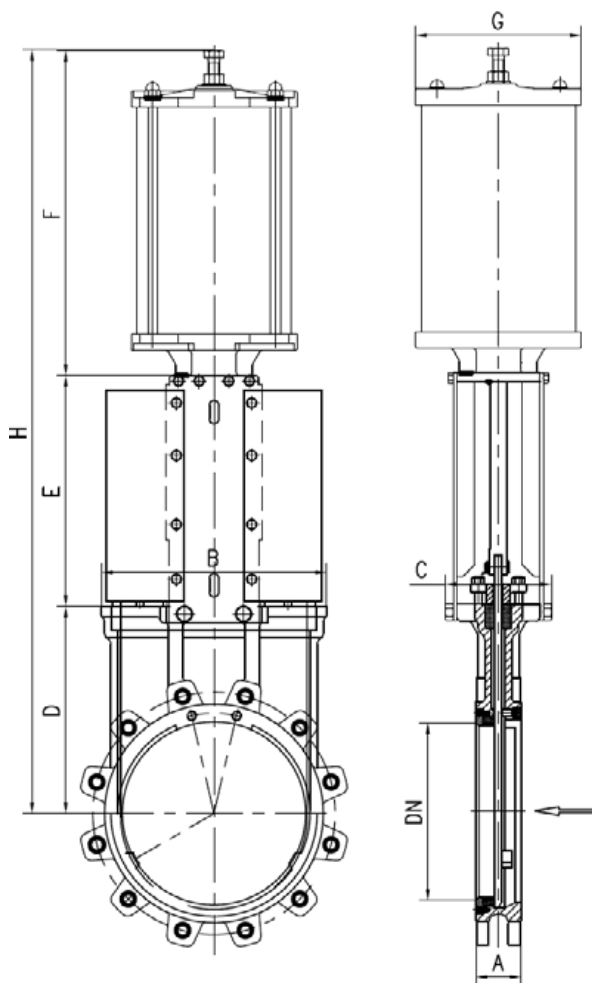

Размеры, мм

DN	A	B	C	D	E	F	G	H	Вес, кг
50	48	135	106	100	129	230	100	460	15
65	48	155	106	115	147	245	100	510	17
80	51	175	106	121	168	270	120	560	18
100	51	163	106	138	192	300	120	630	22
125	57	192	120	160	215	330	150	705	29
150	57	216	130	185	245	350	150	780	34
200	70	271	130	235	302	440	195	980	69
250	70	335	140	300	355	505	240	1160	101
300	76	381	160	350	401	550	280	1300	138
350	76	436	180	400	465	620	380	1485	210
400	89	505	180	455	511	670	395	1640	250
450	89	550	240	510	580	710	395	1800	310
500	114	600	270	560	640	800	425	2000	347
600	114	700	270	650	740	910	425	2300	392



АДЛ — РАЗРАБОТКА, ПРОИЗВОДСТВО И ПОСТАВКИ
оборудования для инженерных систем

Компания оставляет за собой право вносить
конструктивные изменения

+7 (495) 937-89-68, +7 (495) 221-63-78 | info@adl.ru | www.adl.ru | Интернет-магазин: www.valve.ru

ШИБЕРНЫЕ ЗАТВОРЫ «ГРАНОКС» (ТОРГОВЫЙ ДОМ АДЛ, РОССИЯ)

Фланцевое присоединение

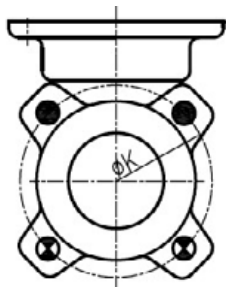

DN50

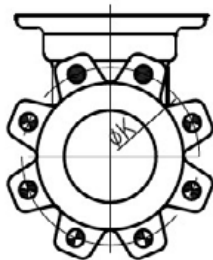

DN65–DN200

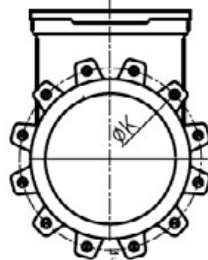

DN250–DN300

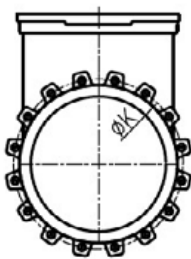

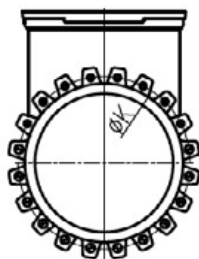

DN350–DN400

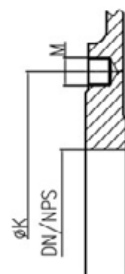

DN450–DN600



-  Резьбовые глухие отверстия
-  Резьбовые сквозные отверстия
-  Сквозные отверстия

Размеры, мм

DN	K	n°	M	T	
50	125	4	M-16	11	2 – 2 – 2
65	145	4	M-16	11	2 – 2 – 2
80	160	8	M-16	11	2 – 6 – 6
100	180	8	M-16	11	2 – 6 – 6
125	210	8	M-16	11	2 – 6 – 6
150	240	8	M-20	14	2 – 6 – 6
200	295	8	M-20	14	2 – 6 – 6
250	350	12	M-20	18	4 – 8 – 8
300	400	12	M-20	18	4 – 8 – 8
350	460	16	M-20	22	6 – 10 – 10
400	515	16	M-24	24	6 – 10 – 10
450	565	20	M-24	24	8 – 12 – 12
500	620	20	M-24	24	8 – 12 – 12
600	725	20	M-27	24	8 – 12 – 12

Электронные версии чертежей данного оборудования (AutoCAD 2D, 3D, Компас и Revit) вы можете найти на сайте www.adl.ru



ШИБЕРНЫЕ ЗАТВОРЫ «ГРАНОКС» (ТОРГОВЫЙ ДОМ АДЛ, РОССИЯ)

Шиберный ножевой затвор серии EB

Применение

Двусторонние ножевые затворы серии EB предназначены для применения в различных отраслях промышленности. Конструкция корпуса и седлового уплотнения исключает возможность засорения затвора твердыми частицами и позволяет использовать данную арматуру в таких отраслях промышленности, как:

- очистные сооружения, хозяйственно-бытовые/фекальные сточные воды и канализационные сети;
- пищевая промышленность;
- химическая промышленность;
- целлюлозно-бумажная промышленность;
- горно-обогатительные комбинаты
- и другие

Корпус

- Цельная структура корпуса обеспечивает простоту сборки и отсутствие утечек из корпуса.
- Полный проход минимизирует падение давления и увеличивает пропускную способность.
- Свободное от полостей отверстие предохраняет корпус клапана от скопления частиц.

Нож

- Скошенный ножевой край обеспечивает сильное режущее усилие и герметичность.
- Поверхность затвора хорошо отполирована с обеих сторон для обеспечения герметичности и уменьшения заклинивания.

Седло

- U-образное седло из эластомера обеспечивает периферийное уплотнение по краю затвора и гарантирует герметичность в обоих направлениях потока.

Другое

- Для обеспечения длительного срока службы штока предусмотрена крышка.
- Два упорных подшипника минимизируют рабочий момент.
- Для смазки подшипников имеется смазочный ниппель.

Технические характеристики

• Номинальный диаметр	• DN50-DN600 (большие диаметры по запросу)
• Номинальное давление	• PN 10
• Присоединение	• межфланцевое
• Применяемые среды	• целлюлоза, сточные воды, угольный шлак, сироп, шлак

Рабочее давление

DN, мм	Максимальное рабочее давление, (МПа)
50-250	1
300-450	0,7
500-600	0,4



Седловое уплотнение

Температурные характеристики		
Материал	t°	Применение
EPDM	120°C	Слабоагрессивные среды
NBR	90°C	Масла, нефтепродукты
VITON	200°C	Высокотемпературные среды



ШИБЕРНЫЕ ЗАТВОРЫ «ГРАНОКС» (ТОРГОВЫЙ ДОМ АДЛ, РОССИЯ)

Шиберный ножевой затвор серии EB

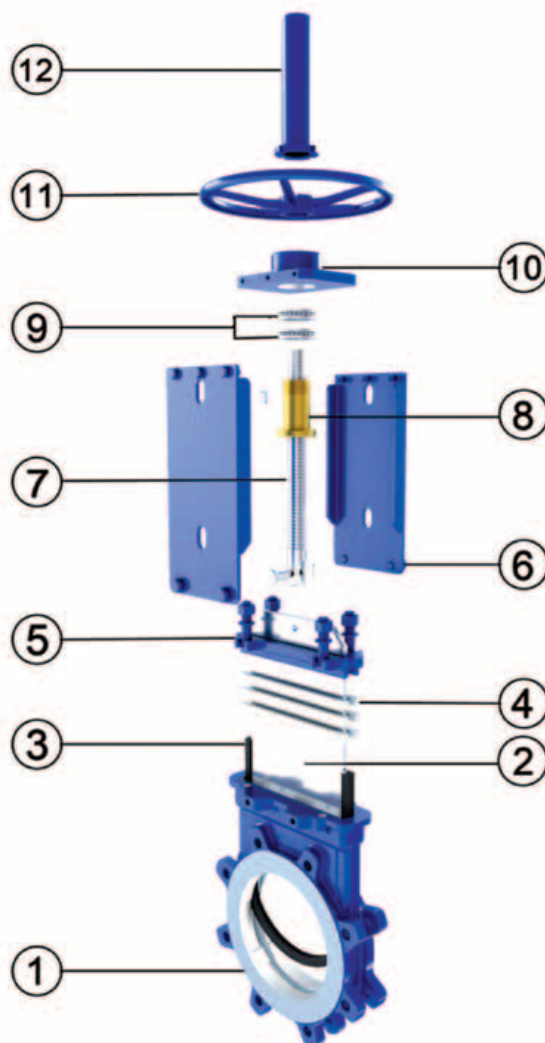

1	Корпус	ВЧ40
2	Нож	08X18N10 (304)
3	Седло	Viton/EPDM
4	Уплотнение по корпусу	PTFE
5	Сальник	Ст. 20 (WCB)
6	Стержень	Сталь 45
7	Шток	20X13
8	Ходовая гайка	Латунь
9	Подшипник	сталь 65Г
10	Подшипниковый узел	Ст. 20 (WCB)
11	Штурвал	ВЧ30(эпоксидное покрытие)
12	Защита штока	08X18N10 (304)
13	Крепеж	08X18N10

Электронные версии чертежей данного оборудования (AutoCAD 2D, 3D, Компас и Revit) вы можете найти на сайте www.adl.ru

ШИБЕРНЫЕ ЗАТВОРЫ «ГРАНОКС» (ТОРГОВЫЙ ДОМ АДЛ, РОССИЯ)

Шиберный ножевой затвор серии EB

Управление

Ручное:

- штурвал (с невыдвижным штоком);
- штурвал (выдвижной шток);
- редуктор;
- рычаг.

Сервоприводы:

- электропривод;
- пневмопривод;
- гидропривод.

Аксессуары:

- ручной дублер;
- позиционер;
- соленоидный клапан;
- концевые выключатели.

Другие опции

- V-порт;
- Отверстие для промывки.

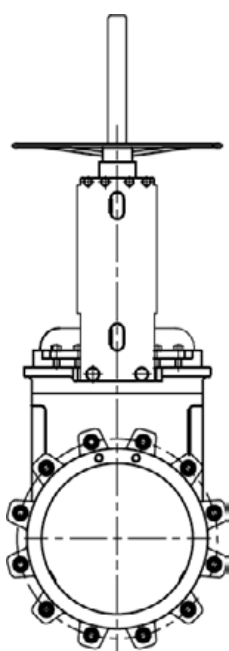

Штурвал с выдвижным штоком

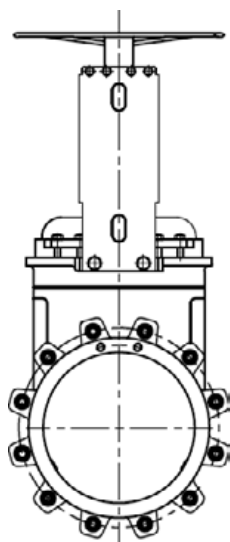

Штурвал с невыдвижным штоком

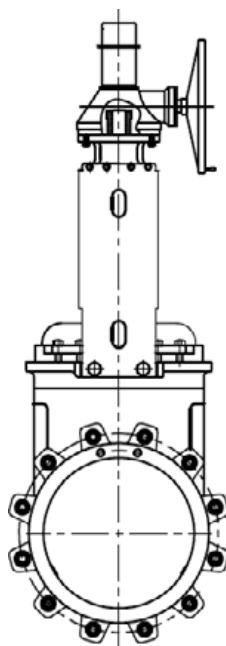

Редуктор

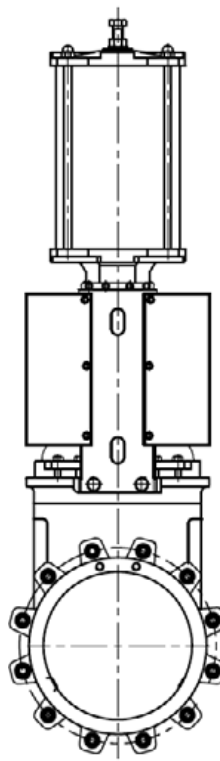

Пневмопривод

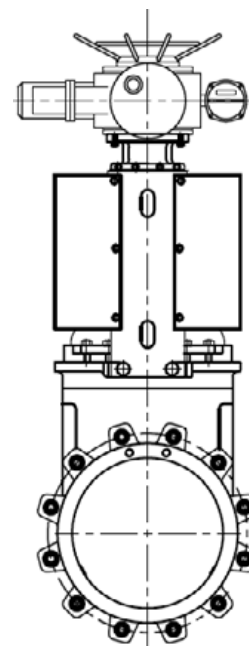

Электропривод

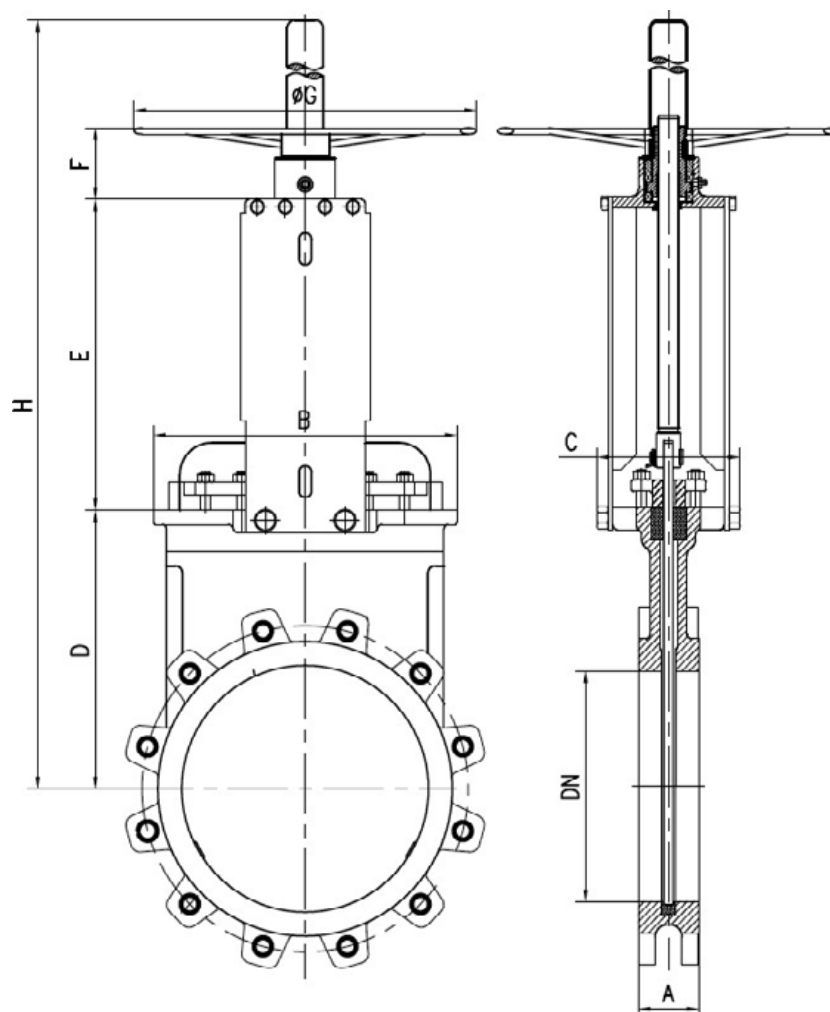

ШИБЕРНЫЕ ЗАТВОРЫ «ГРАНОКС» (ТОРГОВЫЙ ДОМ АДЛ, РОССИЯ)**Шиберный ножевой затвор серии ЕВ (выдвижной шток)****Размеры, мм**

DN	A	B	C	D	E	F	G	H	Вес, кг
50	48	130	106	105	129	85	180	400	9
65	48	145	106	125	147	85	180	446	11
80	51	160	106	140	168	85	200	497	12
100	51	180	106	155	192	85	200	565	16
125	57	215	120	185	215	87	250	655	20
150	57	215	130	200	245	87	280	720	25
200	70	280	130	225	302	105	300	880	43
250	70	330	140	275	355	105	350	1045	62
300	76	380	160	325	401	105	400	1175	78
350	76	440	180	370	465	117	450	1345	112
400	89	490	180	435	511	117	450	1505	154

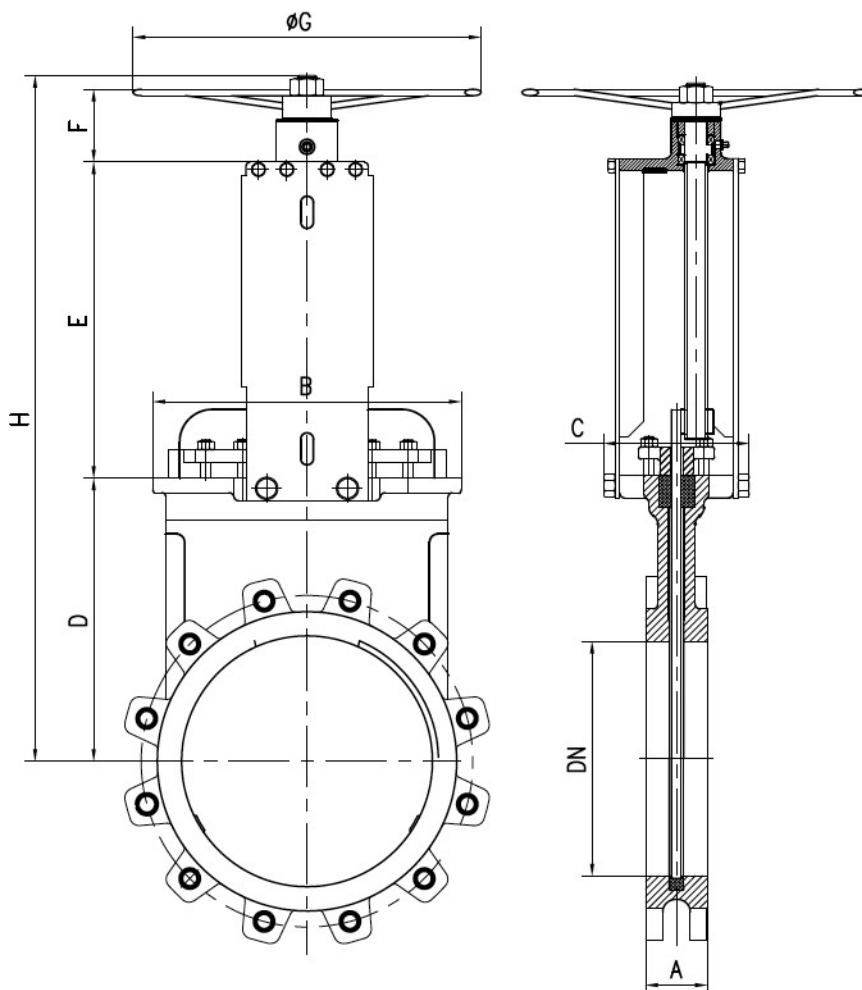
ШИБЕРНЫЕ ЗАТВОРЫ «ГРАНОКС» (ТОРГОВЫЙ ДОМ АДЛ, РОССИЯ)**Шиберный ножевой затвор серии ЕВ (невыдвижной шток)****Размеры, мм**

DN	A	B	C	D	E	F	G	H	Вес, кг
50	48	130	106	105	129	85	180	400	9
65	48	145	106	125	147	85	180	446	11
80	51	160	106	140	168	85	200	497	12
100	51	180	106	155	192	85	200	565	16
125	57	215	120	185	215	87	250	655	20
150	57	215	130	200	245	87	280	720	25
200	70	280	130	225	302	105	300	880	43
250	70	330	140	275	355	105	350	1045	62
300	76	380	160	325	401	105	400	1175	78
350	76	440	180	370	465	117	450	1345	112
400	89	490	180	435	511	117	450	1505	154



ШИБЕРНЫЕ ЗАТВОРЫ «ГРАНОКС» (ТОРГОВЫЙ ДОМ АДЛ, РОССИЯ)

Шиберный ножевой затвор серии EB с редуктором

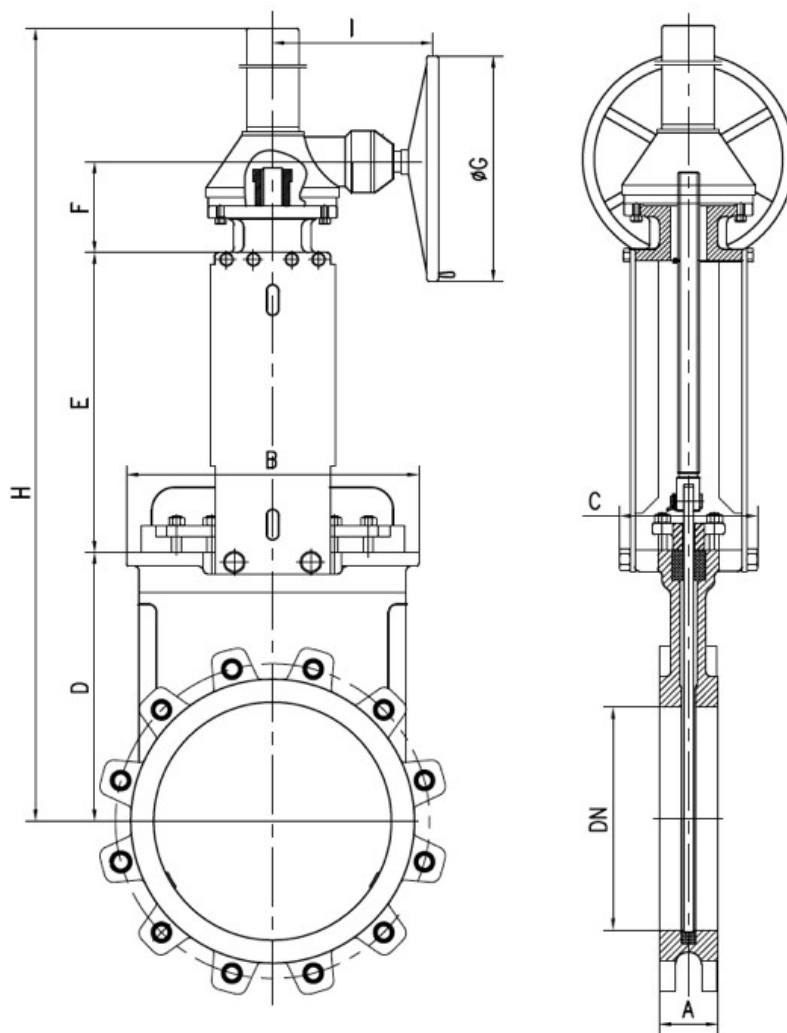

Размеры, мм

DN	A	B	C	D	E	F	G	H	I	Вес, кг
200	70	280	130	225	302	105	310	1055	150	60
250	70	330	140	275	355	105	310	1210	150	88
300	76	380	160	325	401	105	310	1390	170	103
350	76	440	180	370	465	117	310	1570	170	163
400	89	490	180	435	511	117	310	1720	170	204
450	89	555	240	480	580	178	460	1780	233	238
500	114	590	270	520	640	178	460	1910	233	265
600	114	690	270	625	740	178	460	2180	233	300

Электронные версии чертежей данного оборудования (AutoCAD 2D, 3D, Компас и Revit) вы можете найти на сайте www.adl.ru

ШИБЕРНЫЕ ЗАТВОРЫ «ГРАНОКС» (ТОРГОВЫЙ ДОМ АДЛ, РОССИЯ)

Шиберный ножевой затвор серии EB с пневмоприводом

Пневмопривод двойного действия:

≤DN200 — алюминиевый цилиндр

≥DN250 — стальной цилиндр

Рабочее давление воздуха: 0,4–0,7 МПа.

Дополнительно (на заказ):

- Ручной дублер
- Позиционеры
- Соленоидные клапаны

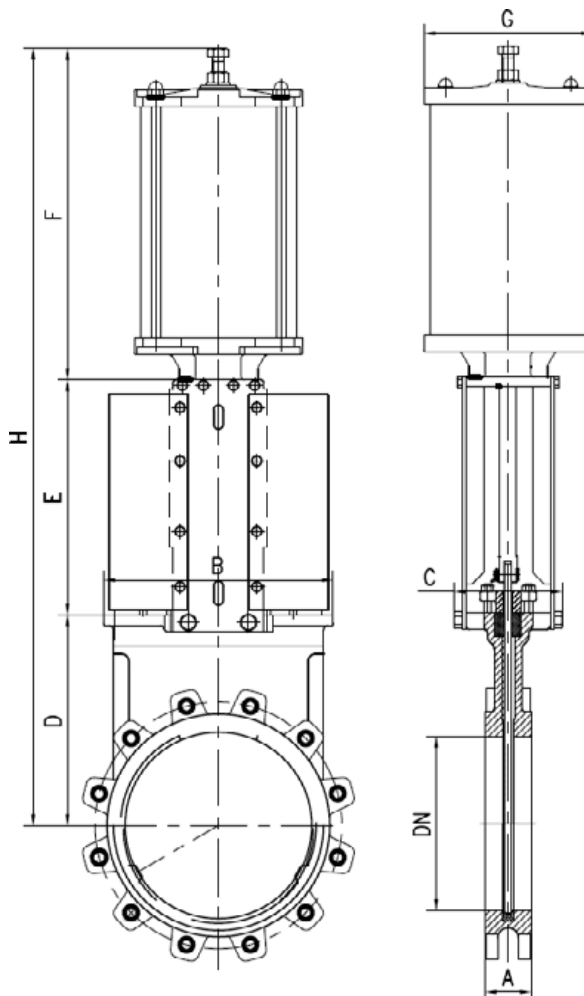

Размеры, мм

DN	A	B	C	D	E	F	G	H	Вес, кг
50	48	130	106	105	129	230	100	465	15
65	48	145	106	125	147	245	100	520	17
80	51	160	106	140	168	270	120	580	18
100	51	180	106	155	192	300	120	650	22
125	57	215	120	185	215	330	150	730	29
150	57	215	130	200	245	350	150	795	34
200	70	280	130	225	302	440	195	970	69
250	70	330	140	275	355	505	240	1135	101
300	76	380	160	325	401	550	280	1275	138
350	76	440	180	370	465	620	380	1450	210
400	89	490	180	435	511	670	395	1620	250
450	89	555	240	480	580	710	395	1770	310
500	114	590	270	520	640	800	425	1960	347
600	114	690	270	625	740	910	425	2275	392



АДЛ — РАЗРАБОТКА, ПРОИЗВОДСТВО И ПОСТАВКИ
оборудования для инженерных систем

Компания оставляет за собой право вносить
конструктивные изменения

+7 (495) 937-89-68, +7 (495) 221-63-78 | info@adl.ru | www.adl.ru | Интернет-магазин: www.valve.ru

ШИБЕРНЫЕ ЗАТВОРЫ «ГРАНОКС» (ТОРГОВЫЙ ДОМ АДЛ, РОССИЯ)

Фланцевое присоединение

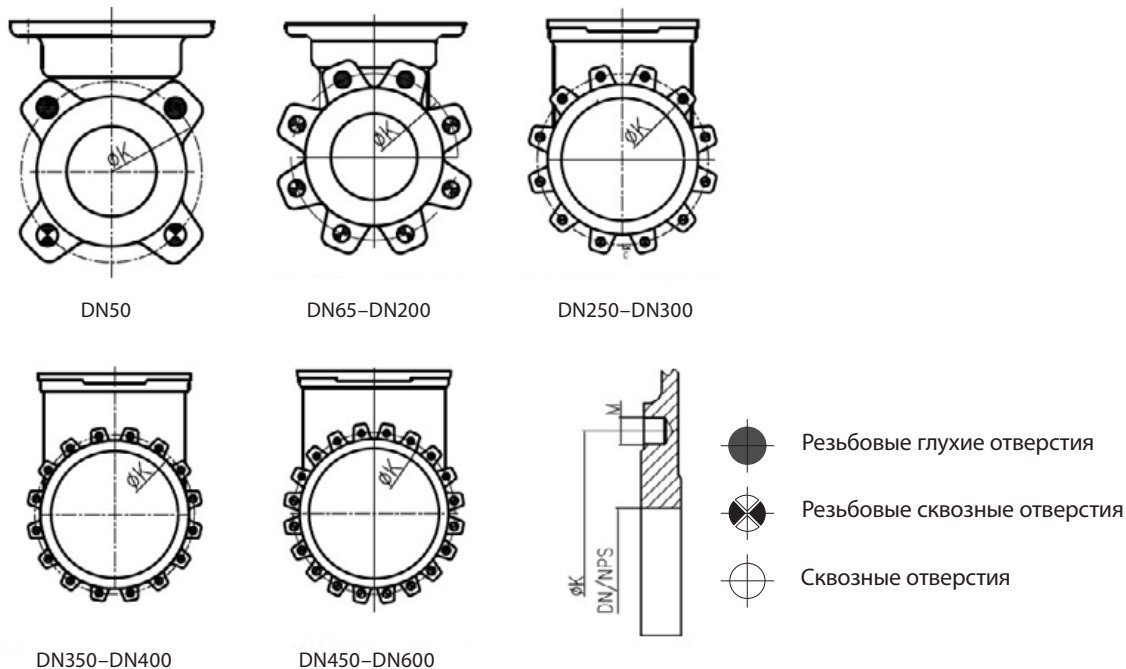

Размеры, мм

DN	K	n°	M	T	⊗ ⊕ ⊕
50	125	4	M-16	11	2 – 2 – 2
65	145	4	M-16	11	2 – 2 – 2
80	160	8	M-16	11	2 – 6 – 6
100	180	8	M-16	11	2 – 6 – 6
125	210	8	M-16	11	2 – 6 – 6
150	240	8	M-20	14	2 – 6 – 6
200	295	8	M-20	14	2 – 6 – 6
250	350	12	M-20	18	4 – 8 – 8
300	400	12	M-20	18	4 – 8 – 8
350	460	16	M-20	22	6 – 10 – 10
400	515	16	M-24	24	6 – 10 – 10
450	565	20	M-24	24	8 – 12 – 12
500	620	20	M-24	24	8 – 12 – 12
600	725	20	M-24	24	8 – 12 – 12

Электронные версии чертежей данного оборудования (AutoCAD 2D, 3D, Компас и Revit) вы можете найти на сайте www.adl.ru



ШИБЕРНЫЕ ЗАТВОРЫ «ГРАНОКС» (ТОРГОВЫЙ ДОМ АДЛ, РОССИЯ)

Шиберный ножевой затвор серии VG

фффффффффффффффф

- целлюлозно-бумажная промышленность
- горнодобывающая промышленность

СДЕЛАНО В



Нож

Нож имеет износостойкое хромированное покрытие и минимальную шероховатость поверхности. Это обеспечивает стойкость к коррозии и механическому износу.

Специальная конструкция ножа позволяет легко отделить манжеты друг от друга при закрытии затвора, обеспечивает длительный срок службы седлового уплотнения.

Седловое уплотнение

Две манжеты находятся в постоянном контакте друг с другом, когда затвор открыт. Отсутствие зазора между ними позволяет избежать износа кромки и препятствует накоплению твердых частиц.

Манжеты имеют дополнительное опорное кольцо для продления срока эксплуатации затворов. Варианты материала седла: NBR, EPDM и натуральная резина.

Уплотнение по корпусу

Долговечное уплотнение из PTFE. Легкий доступ к механизму затяжки сальника и простота его обслуживания обеспечивают герметичность уплотнения.

Грязевой щиток

Нижний грязевой щиток легко снимается для очистки затвора. Можно оснастить данный затвор собственной системой промывки.

Технические характеристики

1. Номинальный диаметр: DN50-DN600
2. Тип присоединения: межфланцевый с проушинами
3. Применяемые среды: пульпа, суспензия, вода
4. Герметичность класса А

Температурные характеристики

Седловое уплотнение

Материал	Максимальная температура, (°C)	Применение
NBR	-20°C до +120°C	Масла, нефтепродукты
EPDM	-20°C до +120°C	Слабоагрессивные среды
Натуральная резина	-20°C до +70°C	Основное
Viton	-20°C до +200°C	Химические реагенты и высокотемпературные среды

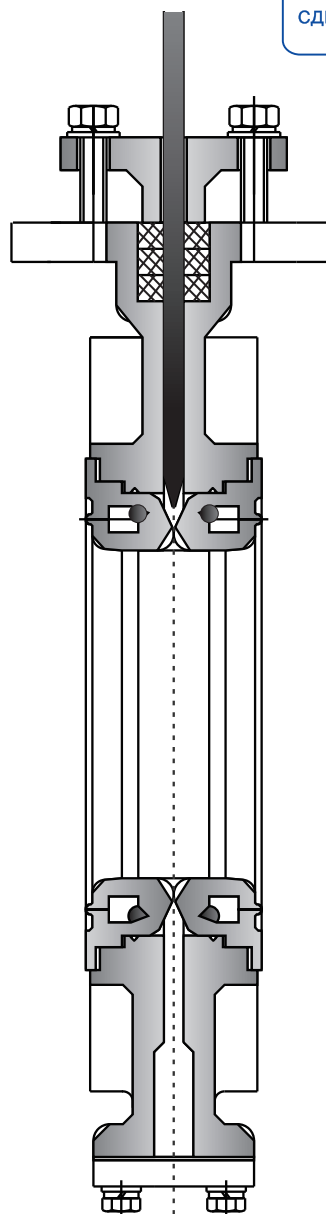

Электронные версии чертежей данного оборудования (AutoCAD 2D, 3D, Компас и Revit) вы можете найти на сайте www.adl.ru

Управление

Ручное:

- штурвал (с выдвижным или невыдвижным штоком);
- конический редуктор.

Сервоприводы:

- электрический;
- пневматический двойного действия;
- пневматический одностороннего действия;
- гидравлический.

Аксессуары:

- ручные дублеры;
- соленоидные клапаны;
- позиционеры;
- концевые выключатели.



АДЛ — РАЗРАБОТКА, ПРОИЗВОДСТВО И ПОСТАВКИ
оборудования для инженерных систем

Компания оставляет за собой право вносить
конструктивные изменения

+7 (495) 937-89-68, +7 (495) 221-63-78 | info@adl.ru | www.adl.ru | Интернет-магазин: www.valve.ru

ШИБЕРНЫЕ ЗАТВОРЫ «ГРАНОКС» (ТОРГОВЫЙ ДОМ АДЛ, РОССИЯ)

Шиберный ножевой затвор серии VG, спецификация на исполнение с пневмоприводом

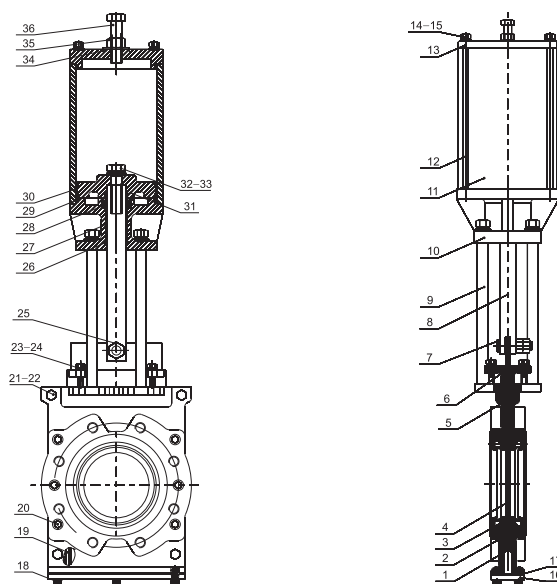

Номер	Описание	Количество	Материал	Номер	Описание	Количество	Материал
1	Корпус	1	Ст. 20 (WCB), 08X18H10 (CF8), 03X17H14M3 (CF8M)	19	Уплотнительный трос	1	NBR
2	Ответная часть корпуса	1	Ст. 20 (WCB), 08X18H10 (CF8), 03X17H14M3 (CF8M)	20	Винт	зависит от DN	08X18H10 (304)
3	Седло	3	EPDM/NBR	21	Болт	зависит от DN	08X18H10 (304)
4	Нож	1	20X23H18 (410), 03X17H14M3 (316), 08X18H10 (304)	22	Гайка	зависит от DN	08X18H10 (304)
5	Уплотнение по корпусу	1	PTFE	23	Соединительный болт	зависит от DN	08X18H10 (304)
6	Сальниковое уплотнение	1	Ст. 20 (WCB), 08X18H10 (CF8), 03X17H14M3 (CF8M)	24	Гайка	зависит от DN	08X18H10 (304)
7	Соединительный штифт	1	08X18H10 (304)	25	Гайка	2	08X18H10 (304)
8	Шток	1	Хромированная сталь 45	26	Уплотнительное кольцо	2	NBR
9	Стержень	4	08X18H10 (304), хромированная сталь 45	27	Втулка	1	композит. материал
10	Нижняя крышка цилиндра	1	Ст. 20 (WCB), AK12M2MnH	28	Уплотнительное кольцо	1	Полиуретан
11	Цилиндр	1	алюминиевый сплав, Ст3кп	29	Уплотнительное кольцо	4	NBR
12	Соединительный стержень	зависит от DN	Ст. 20 (WCB) + Zn	30	Направляющее кольцо	1	PTFE
13	Верхняя крышка цилиндра	1	Ст. 20 (WCB), AK12M2MnH	31	Поршень	1	AK12M2MnH, Ст3кп
14	Гайка	зависит от DN	08X18H10 (304)	32	Болт	1	сталь 45
15	Пружинная прокладка	зависит от DN	сталь 65Г	33	Пружинная прокладка	1	сталь 65Г
16	Крышка	1	Ст. 20 (WCB), 08X18H10 (CF8), 03X17H14M3 (CF8M)	34	Прокладка	1	PTFE
17	Прокладка	1	NBR	35	Гайка	1	08X18H10 (304)
18	Болт	зависит от DN	08X18H10 (304)	36	Регулировочный болт	1	08X18H10 (304)

 Электронные версии чертежей данного оборудования (AutoCAD 2D, 3D, Компас и Revit) вы можете найти на сайте www.adl.ru

ШИБЕРНЫЕ ЗАТВОРЫ «ГРАНОКС» (ТОРГОВЫЙ ДОМ АДЛ, РОССИЯ)

Шиберный ножевой затвор серии VG, спецификация на исполнение со штурвалом

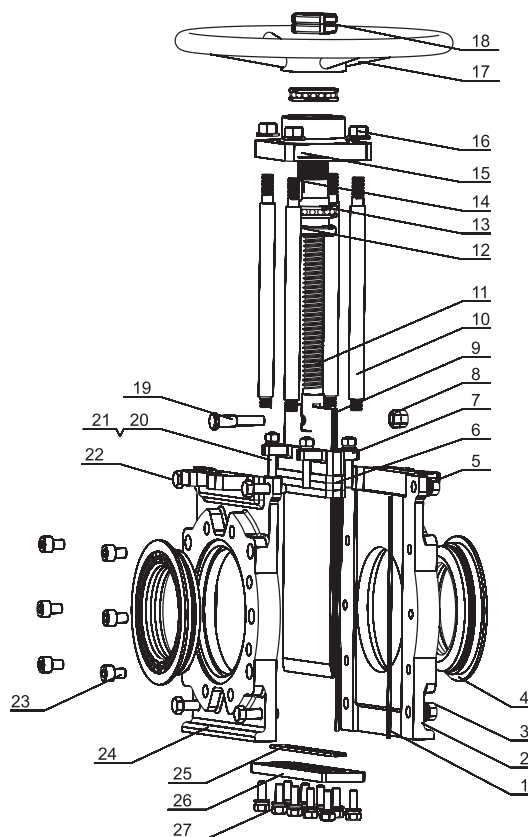

Номер	Описание	Количество	Материал	Номер	Описание	Количество	Материал
1	Прокладка	1	NBR	15	Квадратная пластина	1	Ст. 20 (WCB)
2	Корпус	1	Ст. 20 (WCB), 08X18H10 (CF8), 03X17H14M3 (CF8M)	16	Гайка	4	08X18H10 (304)
3	Гайка	зависит от DN	08X18H10 (304)	17	Редуктор	1	чугун
4	Седло	2	EPDM, NBR	18	Гайка	1	нерж. сталь
5	Шестигранная гайка	зависит от DN	08X18H10 (304)	19	Приводная гайка	1	нерж. сталь
6	Уплотнение	зависит от DN	PTFE	20	Гайка	зависит от DN	08X18H10 (304)
7	Сальник	1	Ст. 20 (WCB), 08X18H10 (CF8), 03X17H14M3 (CF8M)	21	Соединительный болт	зависит от DN	08X18H10 (304)
8	Гайка	2	08X18H10 (304)	22	Гайка	зависит от DN	08X18H10 (304)
9	Нож	1	20X23H18 (410), 03X17H14M3 (316), 08X18H10 (304)	23	Винт	зависит от DN	08X18H10 (304)
10	Стержень	4	08X18H10 (304), хромированная сталь 45	24	Ответная часть корпуса	1	Ст. 20 (WCB), 08X18H10 (CF8), 03X17H14M3 (CF8M)
11	Шток	1	08X18H10 (304)	25	Прокладка	1	NBR
12	Гайка	1	нерж. сталь	26	Болт	1	Ст. 20 (WCB), 08X18H10 (CF8), 03X17H14M3 (CF8M)
13	Опорный подшипник	2	ШХ4	27	Болт	зависит от DN	08X18H10 (304)
14	Шпонка	1	нерж. сталь				



ШИБЕРНЫЕ ЗАТВОРЫ «ГРАНОКС» (ТОРГОВЫЙ ДОМ АДЛ, РОССИЯ)

Шиберный ножевой затвор серии VG с ручным управлением

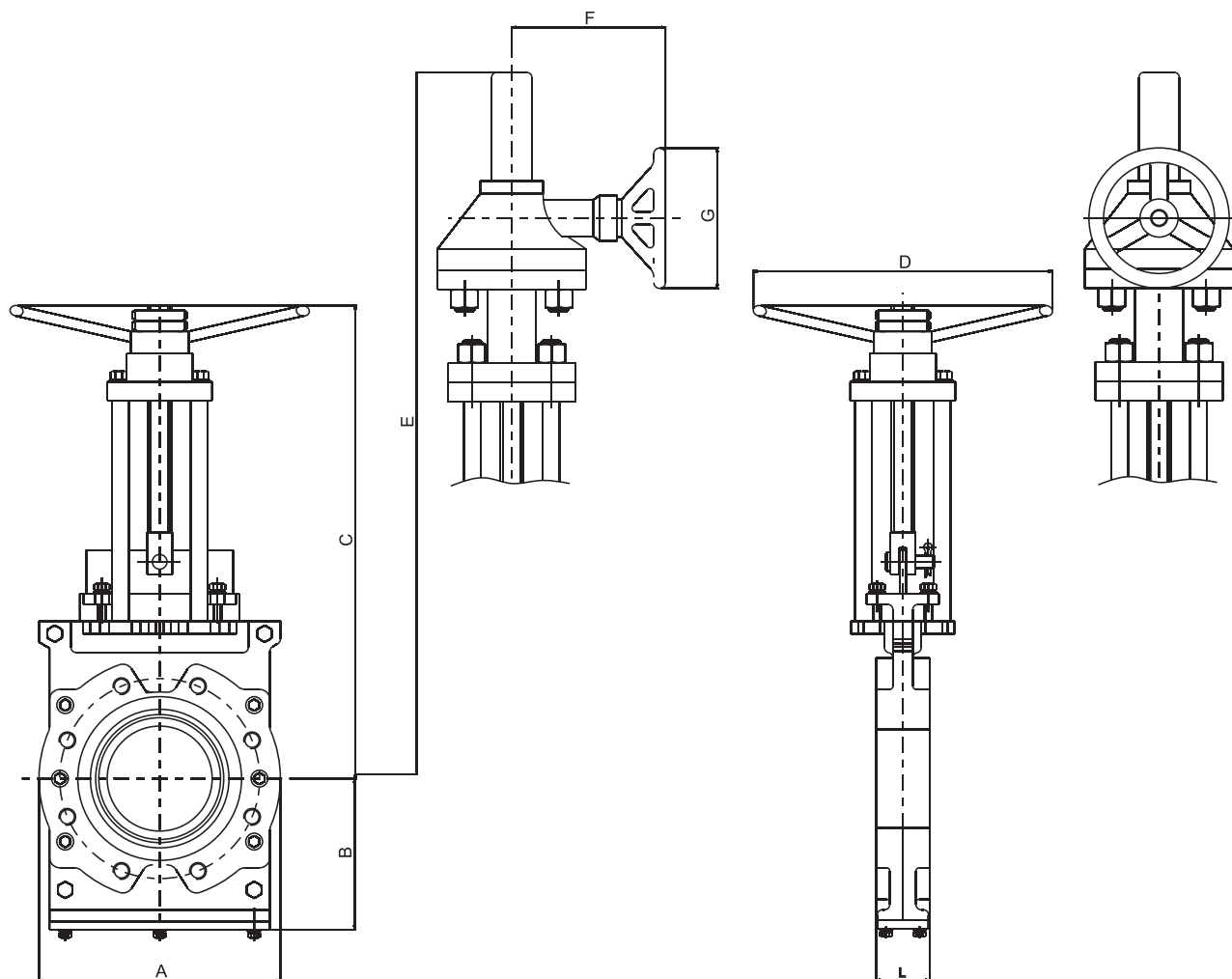

Размеры, мм

DN, мм	A	B	L	С (полностью открытый/полностью закрытый)	Е (полностью открытый/полностью закрытый)	D	F	G
DN50	165	120	48	445/360	-	Ø220	-	-
DN65	190	130	48	475/390	-	Ø220	-	-
DN80	200	145	51	535/415	-	Ø220	-	-
DN100	230	150	51	600/450	-	Ø250	-	-
DN125	230	180	57	690/510	-	Ø250	-	-
DN150	285	200	57	740/550	-	Ø280	-	-
DN200	345	220	70	885/660	-	Ø355	-	-
DN250	405	275	70	1061/780	-	Ø355	-	-
DN300	485	330	76	-	1400/1050	-	260	Ø310
DN350	535	350	76	-	1570/1160	-	260	Ø310
DN400	600	380	89	-	1670/1220	-	260	Ø310
DN450	635	400	89	-	1800/1230	-	340	Ø460
DN500	705	450	114	-	1950/1790	-	340	Ø460
DN600	820	510	114	-	2490/1890	-	340	Ø460

ШИБЕРНЫЕ ЗАТВОРЫ «ГРАНОКС» (ТОРГОВЫЙ ДОМ АДЛ, РОССИЯ)

Шиберный ножевой затвор серии VG с пневмоприводом

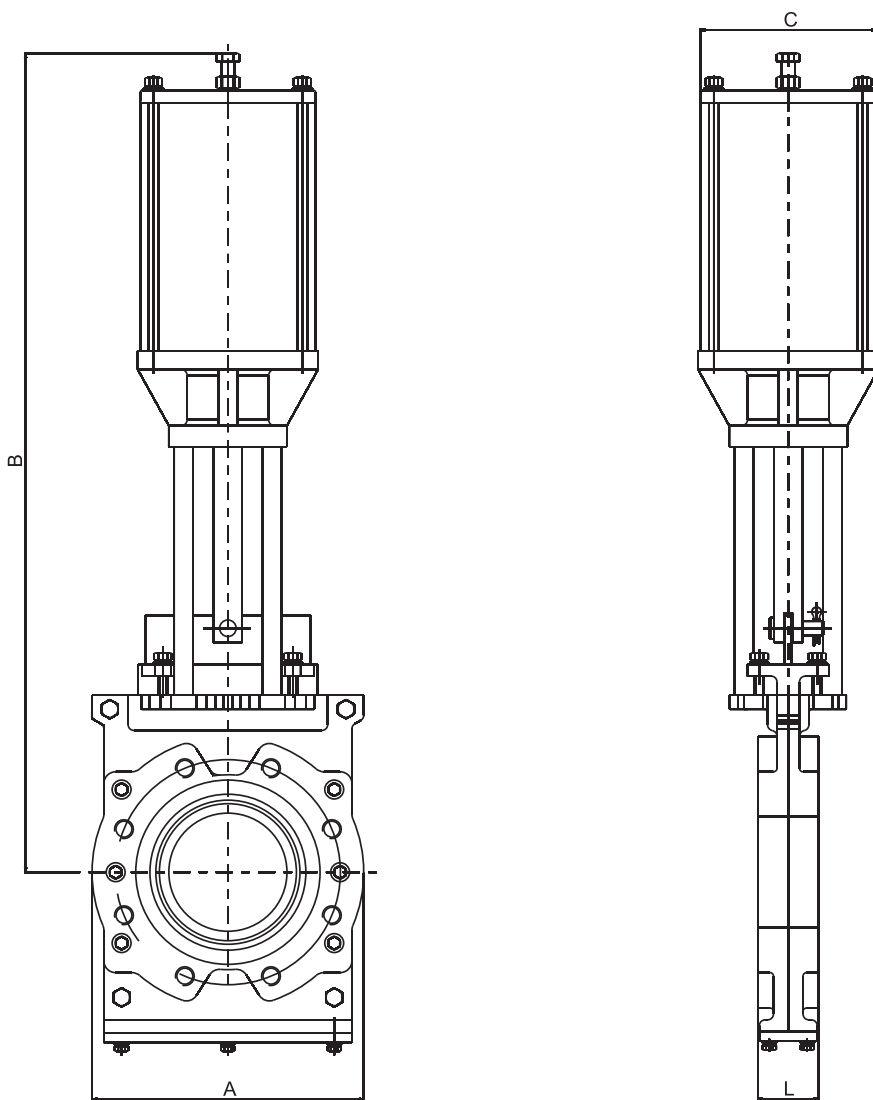

Размеры, мм

DN, мм	L	A	B	C
DN50	48	165	550	120
DN65	48	190	600	120
DN80	51	200	540	120
DN100	51	230	700	145
DN125	57	230	840	190
DN150	57	285	910	180
DN200	70	345	1100	225
DN250	70	405	1280	225
DN300	76	485	1440	280
DN350	76	535	1700	280
DN400	89	600	1855	410

Электронные версии чертежей данного оборудования (AutoCAD 2D, 3D, Компас и Revit) вы можете найти на сайте www.adl.ru



ШИБЕРНЫЕ ЗАТВОРЫ «ГРАНОКС» (ТОРГОВЫЙ ДОМ АДЛ, РОССИЯ)

Шиберный ножевой затвор серии TL

Применение

Шиберные межфланцевые затворы серии TL предназначены для перекрытия транспортировки вязких сред в двух направлениях. Двухседельная конструкция гарантирует надежное перекрытие прямого и обратного потоков среды. Данная модель применяется в следующих отраслях промышленности:

- целлюлозно-бумажная промышленность;
- канализационные очистные сооружения;
- химическая промышленность.

Корпус

- Раздельная конструкция корпуса с обработанной внутренней частью исключает налипание среды в полости корпуса.
- Полный проход минимизирует падение давления и максимизирует пропускную способность.
- Уплотнение сверху и снизу исключает утечку в окружающую среду.

Нож

- Стандартное исполнение из нержавеющей стали.
- Часть ножа с O-образным отверстием.
- Специальная конструкция ножа исключает возможность возникновения отложений на поверхности уплотнения, происходит самоочистка внутренней поверхности.
- Высокое качество обработки поверхности ножа обеспечивает большую плотность прилегания ножа и седлового уплотнения и, как следствие, высокую герметичность.

Седло

- Седло является сменным, что снижает стоимость технического обслуживания.
- Фиксатор L-образной формы фиксирует седло в корпусе клапана.
- Благодаря наличию седел с обеих сторон клапан может одинаково эффективно работать с потоком в обоих направлениях.

Другое

- Для обеспечения длительного срока службы штока предусмотрена крышка.
- Два упорных подшипника минимизируют рабочий момент.
- Для смазки подшипников имеется смазочный ниппель.

Технические характеристики

• Номинальный диаметр	• DN50-DN600 (большие диаметры по запросу)
• Номинальное давление	• PN 10
• Присоединение	• межфланцевое
• Применяемые среды	• целлюлоза, сточные воды, угольный шлак, сироп, шлак

Рабочее давление

DN, мм	Максимальное рабочее давление, (МПа)
50-250	1
300-450	0,7
500-600	0,4

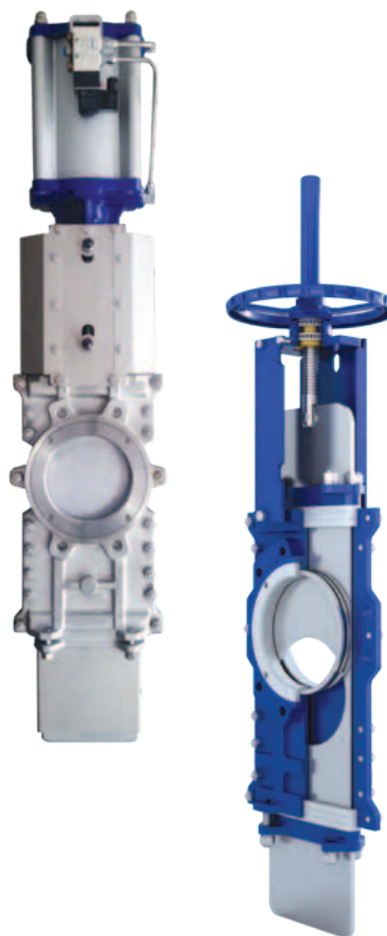

Температурные характеристики

Седловое уплотнение

Материал	t°	Применение
EPDM	120°C	Слабоагрессивные среды
NBR	90°C	Масла, нефтепродукты
VITON	200°C	Высокотемпературные среды
PTFE	200°C	Коррозионные среды

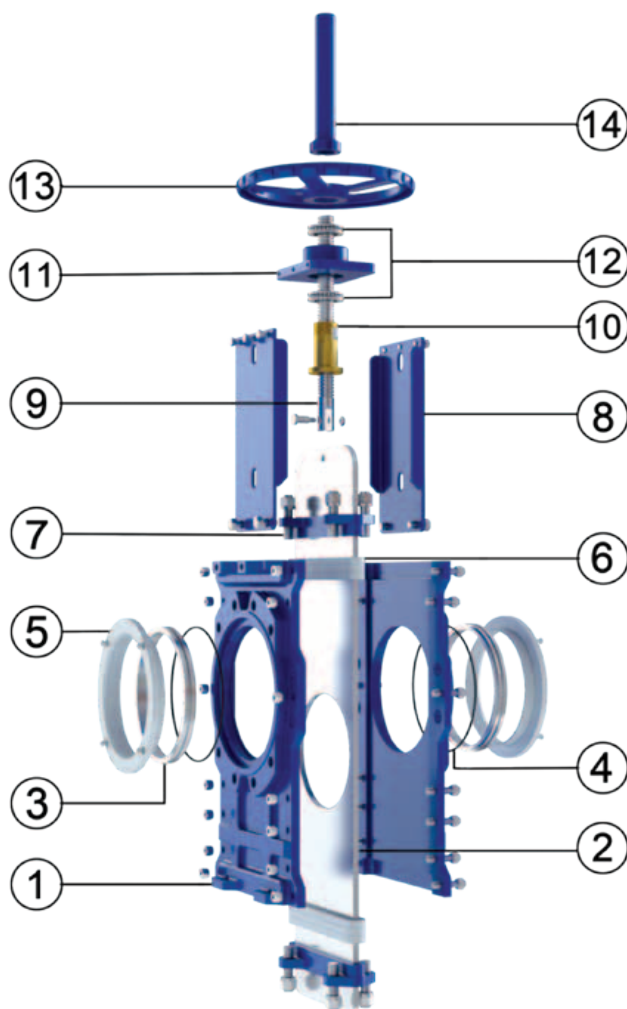
ШИБЕРНЫЕ ЗАТВОРЫ «ГРАНОКС» (ТОРГОВЫЙ ДОМ АДЛ, РОССИЯ)**Шиберный ножевой затвор серии TL**

1	Корпус	Ст. 20 (WCB)	08X18H10 (CF8)	03X17H14M3 (CF8M)
2	Нож	08X18H10 (304)	08X18H10 (304)	03X17H14M3 (316)
3	Седло	металл/металл или PTFE		
4	Уплотнительное кольцо	NBR		
5	Фиксатор	Ст. 20 (WCB)	08X18H10 (CF8)	03X17H14M3 (CF8M)
6	Уплотнение по корпусу	PTFE		
7	Сальник	Ст. 20 (WCB)	08X18H10 (CF8)	03X17H14M3 (CF8M)
8	Стержень	Ст3кп	08X18H10 (304)	08X18H10 (304)
9	Шток	20X13	20X13	20X13
10	Ходовая гайка	латунь	латунь	латунь
11	Подшипниковый узел	Ст. 20 (WCB)	Ст. 20 (WCB)	Ст. 20 (WCB)
12	Подшипник	сталь 65Г	Ст. 20 (WCB)	Ст. 20 (WCB)
13	Штурвал	ВЧ30(эпоксидное покрытие)		
14	Защита штока	08X18H10 (304)	08X18H10 (304)	08X18H10 (304)
15	Крепеж	08X18H10	08X18H10	10X17H13M12



ШИБЕРНЫЕ ЗАТВОРЫ «ГРАНОКС» (ТОРГОВЫЙ ДОМ АДЛ, РОССИЯ)

Шиберный ножевой затвор серии TL

Управление

Ручное:

- штурвал (с невыдвижным штоком);
- штурвал (выдвижной шток);
- редуктор;
- рычаг.

Сервоприводы:

- электропривод;
- пневмопривод;
- гидропривод.

Аксессуары:

- ручной дублер;
- позиционер;
- соленоидный клапан;
- концевые выключатели.

Электронные версии чертежей данного оборудования (AutoCAD 2D, 3D, Компас и Revit) вы можете найти на сайте www.adl.ru

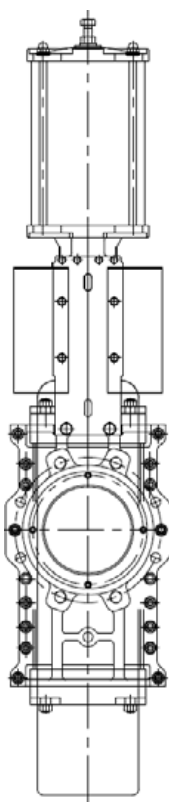

Пневмопривод

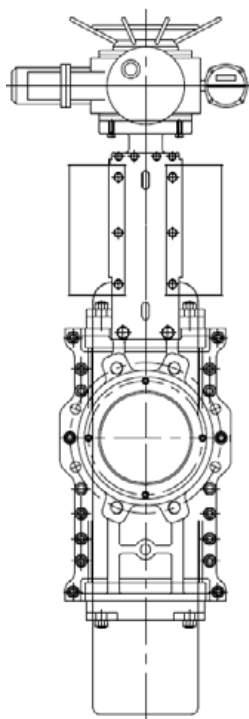

Электропривод

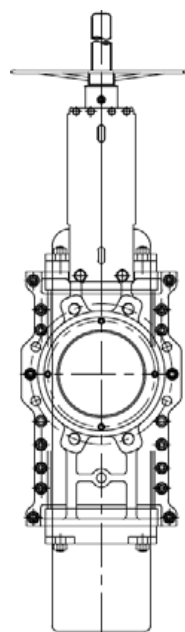

Штурвал с выдвижным штоком

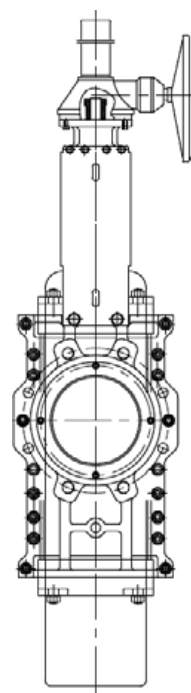

Редуктор

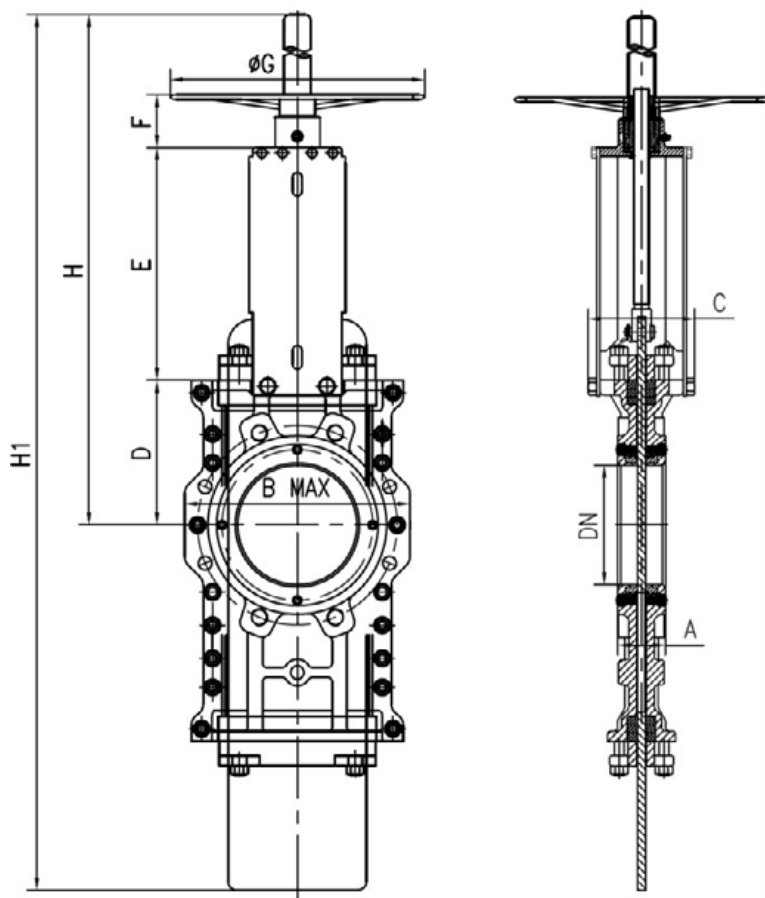
ШИБЕРНЫЕ ЗАТВОРЫ «ГРАНОКС» (ТОРГОВЫЙ ДОМ АДЛ, РОССИЯ)**Шиберный ножевой затвор серии TL (выдвижной шток)****Размеры, мм**

DN	A	B	C	D	E	F	G	H	H1	Вес, кг
50	48	140	106	100	129	85	180	340	530	15
65	48	175	106	135	147	85	180	420	710	17
80	51	185	106	145	168	85	200	480	810	23
100	51	220	106	150	192	85	200	520	850	24
125	57	195	120	170	215	87	250	590	1000	35
150	57	225	130	175	245	87	280	650	1100	41
200	70	280	130	215	302	105	300	800	1380	68
250	70	356	140	270	355	105	350	960	1670	84
300	76	405	160	310	401	105	400	1100	1950	118
350	76	480	180	330	465	117	450	1250	2200	177
400	89	530	180	375	511	117	450	1460	2780	230



ШИБЕРНЫЕ ЗАТВОРЫ «ГРАНОКС» (ТОРГОВЫЙ ДОМ АДЛ, РОССИЯ)

Шиберный ножевой затвор серии TL с редуктором

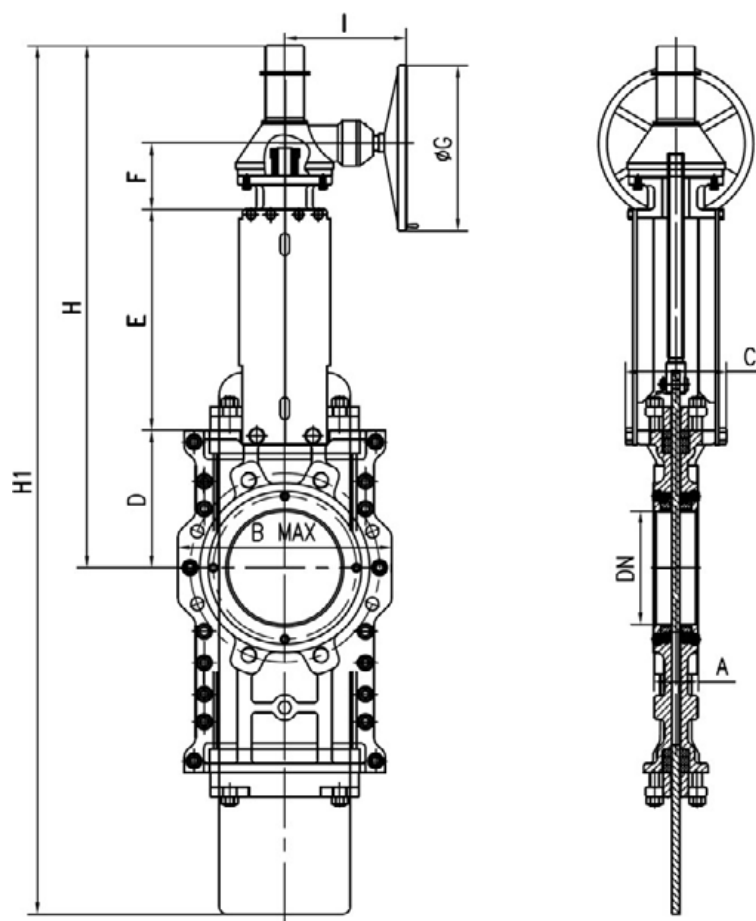

Размеры, мм

DN	A	B	C	D	E	F	G	H	H1	I	Вес, кг
200	70	280	130	215	302	105	310	620	1400	150	93
250	70	356	140	270	355	105	310	740	1710	150	115
300	76	405	160	310	401	105	310	830	2000	170	150
350	76	480	180	330	465	117	310	930	2260	170	210
400	89	530	180	375	511	117	310	1090	2730	170	270
450	89	610	240	420	580	100	460	1180	2820	233	380
500	114	650	270	465	640	100	460	1450	3400	233	470
600	114	805	270	500	740	100	460	1850	4120	233	580

Электронные версии чертежей данного оборудования (AutoCAD 2D, 3D, Компас и Revit) вы можете найти на сайте www.adl.ru

ШИБЕРНЫЕ ЗАТВОРЫ «ГРАНОКС» (ТОРГОВЫЙ ДОМ АДЛ, РОССИЯ)

Шиберный ножевой затвор серии TL с пневмоприводом

Пневмопривод двойного действия:

≤DN200 — алюминиевый цилиндр

≥DN250 — стальной цилиндр

Рабочее давление воздуха: 0,4–0,7 МПа.

Дополнительно (на заказ):

- Ручной дублер
- Позиционеры
- Соленоидные клапаны

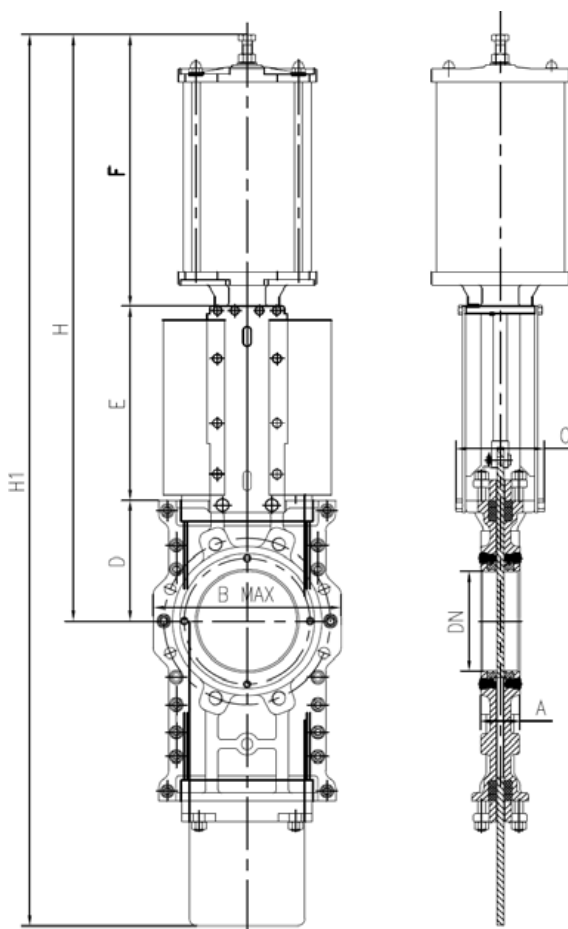

Размеры, мм

DN	A	B	C	D	E	F	G	H	H1	Вес, кг
50	48	140	106	100	129	230	100	475	665	18
65	48	175	106	135	147	245	100	540	895	22
80	51	185	106	145	168	270	120	570	915	28
100	51	220	106	150	192	300	120	605	925	32
125	57	195	120	170	215	330	150	620	940	43
150	57	225	130	175	245	350	150	775	1220	52
200	70	280	130	215	302	440	195	950	1510	91
250	70	356	140	270	355	505	240	1165	1875	115
300	76	405	160	310	401	550	280	1285	2110	158
350	76	480	180	330	465	620	380	1385	2330	260
400	89	530	180	375	511	670	395	1530	2600	350
450	89	610	240	420	580	710	395	1780	2965	410
500	114	650	270	465	640	800	425	1915	3265	520
600	114	805	270	500	740	910	425	2190	3860	710



АДЛ — РАЗРАБОТКА, ПРОИЗВОДСТВО И ПОСТАВКИ
оборудования для инженерных систем

Компания оставляет за собой право вносить
конструктивные изменения

+7 (495) 937-89-68, +7 (495) 221-63-78 | info@adl.ru | www.adl.ru | Интернет-магазин: www.valve.ru

ШИБЕРНЫЕ ЗАТВОРЫ «ГРАНОКС» (ТОРГОВЫЙ ДОМ АДЛ, РОССИЯ)

Фланцевое присоединение

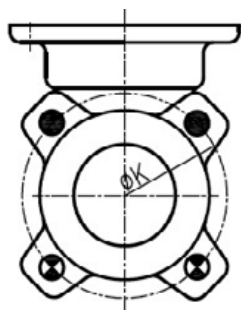

DN50

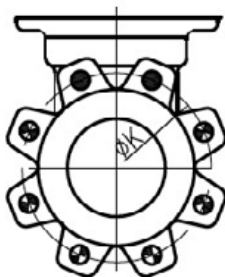

DN65-DN200

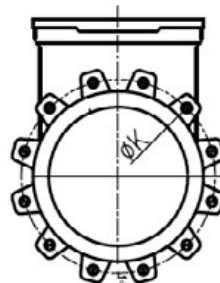

DN250-DN300

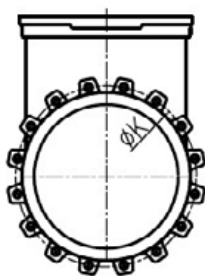

DN350-DN400

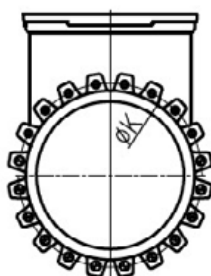

DN450-DN600



- Резьбовые глухие отверстия
- Резьбовые сквозные отверстия
- Сквозные отверстия

Размеры, мм

DN	K	n°	M	T	
50	125	4	M-16	11	2-2-2
65	145	4	M-16	11	2-2-2
80	160	8	M-16	11	2-6-6
100	180	8	M-16	11	2-6-6
125	210	8	M-16	11	2-6-6
150	240	8	M-20	14	2-6-6
200	295	8	M-20	14	2-6-6
250	350	12	M-20	18	4-8-8
300	400	12	M-20	18	4-8-8
350	460	16	M-20	22	6-10-10
400	515	16	M-24	24	6-10-10
450	565	20	M-24	24	8-12-12
500	620	20	M-24	24	8-12-12
600	725	20	M-24	24	8-12-12

Электронные версии чертежей данного оборудования (AutoCAD 2D, 3D, Компас и Revit) вы можете найти на сайте www.adl.ru



ШИБЕРНЫЕ ЗАТВОРЫ «ГРАНОКС» (ТОРГОВЫЙ ДОМ АДЛ, РОССИЯ)

Шиберный ножевой затвор серии DT

Применение

Шиберный затвор серии DT с двумя ножами обычно используется как запорная арматура при производстве целлюлозы, пульпы, удалении остатков и очистки сточных вод. Он особенно подходит для удаления остатков из очистителей массы, гравитационных сепараторов, гидравлических измельчителей и т.д. в бумажной промышленности.

Особенности

- Конструкция с двойным ножом сокращает время открытия/закрытия затвора в два раза.
- Конструкция корпуса из двух частей без полостей исключает накоплению рабочей среды в корпусе.
- Съемное седло, с уплотнительным кольцом, обладает хорошей стойкостью к истиранию и длительным сроком службы.
- Доступно с металлическим седлом, седлом из PTFE или седлом из EPDM.

Технические характеристики

Номинальный диаметр	DN100 - 400
Номинальное давление	PN 1,0-1,6 МПа
Диапазон рабочей температуры	-29...+100°C, -29...+230 °C
Тип присоединения	межфланцевое

Детали и материалы

Корпус	Ст. 20 (WCB)	08X18H10 (CF8)	03X17H14M3 (CF8M)
Нож	20X23N18 (410) + хромирование	08X18H10 (304)+хромирование	03X17H14M3 (316)+хромирование
Седло	08X18H10 (304)+хромирование, стеллит	08X18H10 (304)+хромирование, стеллит	03X17H14M3 (316)+хромирование, стеллит
Шток	хромированная сталь 45	хромированная сталь 45	хромированная сталь 45
Сальник	PTFE/Графит		
Рабочая среда	Сточные воды, целлюлоза, щелок, шлак и т.д.		

Размеры, мм

DN, мм	A	B	H
150	57	270	1250
200	70	350	1600
250	70	410	1840
300	76	470	2080
350	76	570	2500
400	89	620	2680

СДЕЛАНО В

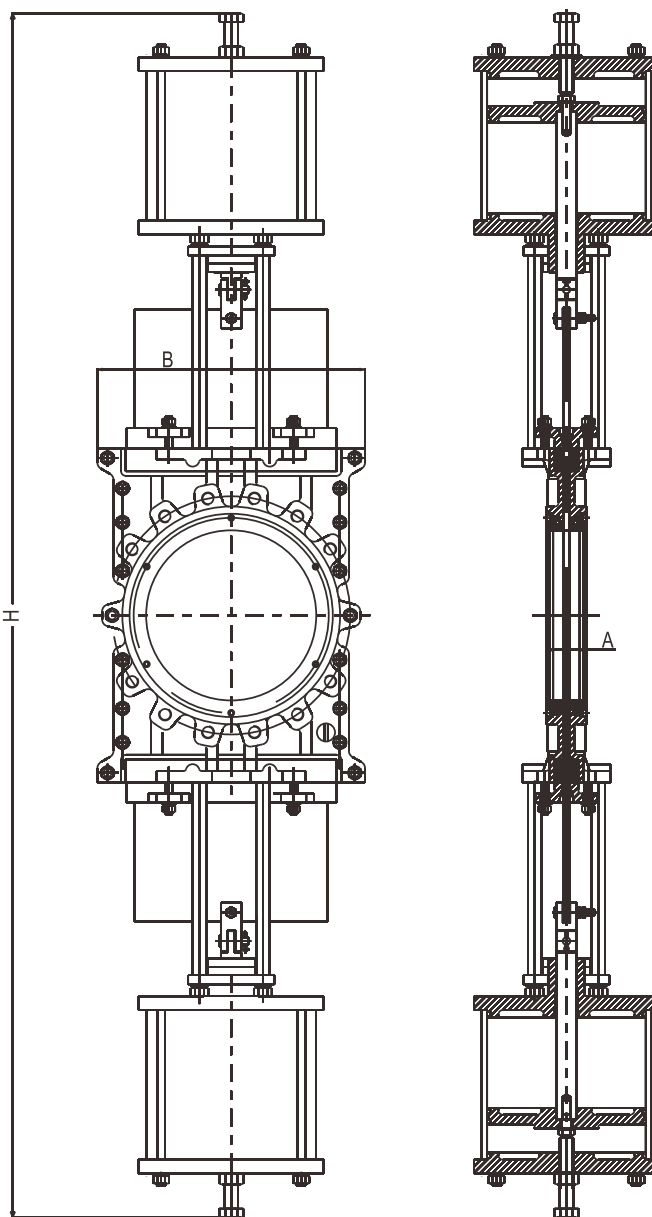

Электронные версии чертежей данного оборудования (AutoCAD 2D, 3D, Компас и Revit) вы можете найти на сайте www.adl.ru



ШИБЕРНЫЕ ЗАТВОРЫ «ГРАНОКС» (ТОРГОВЫЙ ДОМ АДЛ, РОССИЯ)

Шиберный ножевой затвор серии CR

СДЕЛАНО В 

Применение

Шиберный затвор серии CR используется в качестве двухпозиционного клапана для управления процессом обработки пульпы или очистки сточных вод.

Конструкция задвижки состоит из двух частей, вход круглый, а выход квадратного сечения, что исключает заклинивание. Особенно подходят для использования в системах вторичной переработки, в частности для обвязки установки гидроциклона, в ловушках для отходов и песка, очистителях высокой плотности (HDC) или для бункерных систем где требуется повышенная прочность.

Корпус

Межфланцевый литой корпус, состоящий из 2х частей, скрепленных между собой болтами, с ребрами жесткости на больших диаметрах. Более плавное движение ножа за счет применения мягких направляющих. Квадратное выходное отверстие (с усиленными направляющими) предотвращает накопление загрязнений, таких как скобки, провода.

Нож

Изготовлен из нержавеющей стали с увеличенной толщиной и отполирован с двух сторон, что увеличивает износостойкость и предотвращает повреждение седла.

Технические характеристики

Номинальный диаметр	DN100–400
Номинальное давление	PN 1,0–1,6 МПа
Диапазон рабочей температуры	-29...+100°C, -29...+230°C
Тип присоединения	межфланцевое

Детали и материалы

Корпус	Ст. 20 (WCB)	08X18H10 (CF8)	03X17H14M3 (CF8M)
Нож	20X23H18 (410) + хромирование	08X18H10 (304)+хромирование	03X17H14M3 (316)+хромирование
Седло	08X18H10 (304)+хромирование, стеллит	08X18H10 (304)+хромирование, стеллит	03X17H14M3 (316)+хромирование, стеллит
Шток	хромированная сталь 45	хромированная сталь 45	хромированная сталь 45
Сальник	PTFE/Графит		
Рабочая среда	Сточные воды, целлюлоза, щелок, шлак и т.д.		

Размеры, мм

DN, мм	A	B	H
150	57	270	1250
200	70	350	1600
250	70	410	1840
300	76	470	2080
350	76	570	2500
400	89	620	2680

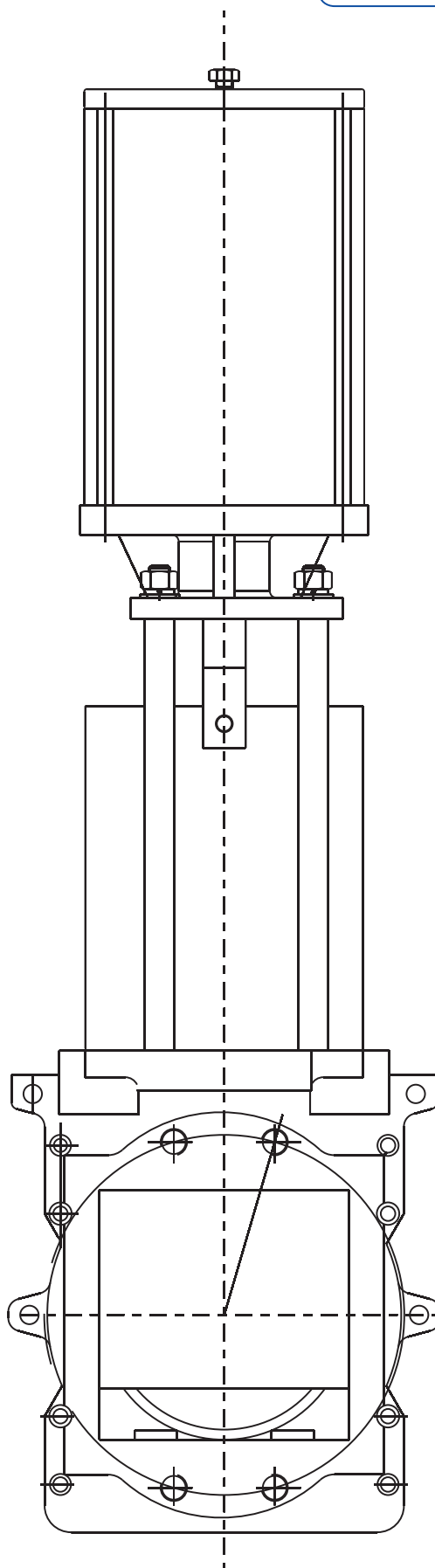

ШИБЕРНЫЕ ЗАТВОРЫ «ГРАНОКС» (ТОРГОВЫЙ ДОМ АДЛ, РОССИЯ)

Шиберный ножевой затвор серии CR, спецификация на исполнение со штурвалом

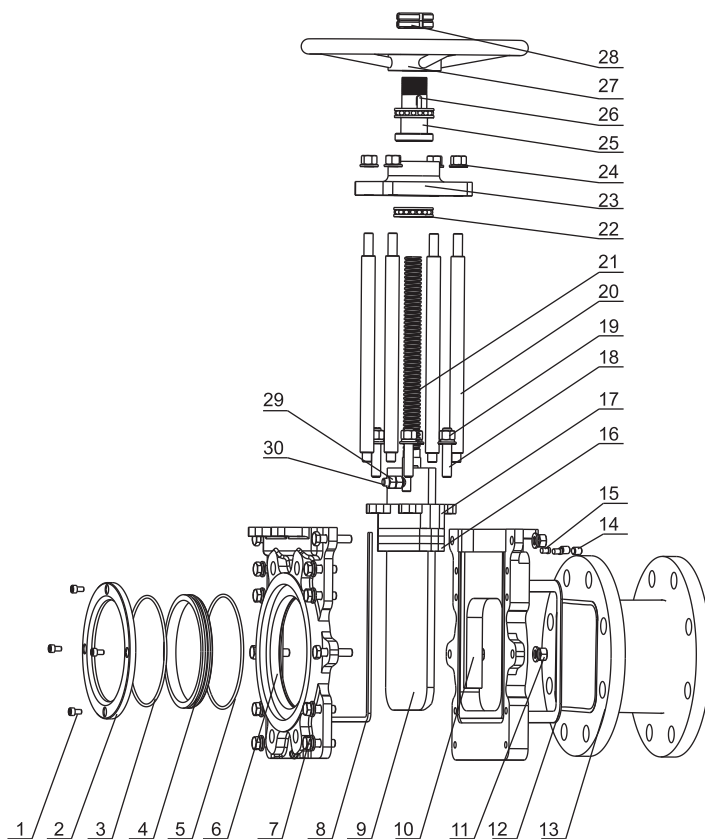

Номер	Описание	Кол-во	Материал	Номер	Описание	Кол-во	Материал
1	Винт	зависит от DN	08X18H10 (304)	16	Набивка	1	PTFE
2	Уплотняющая крышка	2	03X17H14M3 (316), 08X18H10 (304)	17	Уплотнение сальника	1	Ст. 20 (WCB), 08X18H10 (CF8), 03X17H14M3 (CF8M)
3	Уплотнительное кольцо	2	NBR, Viton	18	Шпилька	зависит от DN	08X18H10 (304)
4	Седло	2	03X17H14M3 (316)+хромирование, 08X18H10 (304)	19	Гайка	зависит от DN	08X18H10 (304)
5	Уплотнительное кольцо	2	NBR, Viton	20	Направляющая	4	08X18H10 (304), хромированная сталь 45
6	Корпус	1	Ст. 20 (WCB), 08X18H10 (CF8), 03X17H14M3 (CF8M)	21	Шток	1	08X18H10 (304)
7	Болт	зависит от DN	08X18H10 (304)	22	Подшипник	2	конструкционная сталь
8	Уплотняющий шнур	2	NBR	23	Квадратная пластина	1	алюминиевый сплав
9	Нож	1	20X23H18 (410)+хромирование, 03X17H14M3 (316), 08X18H10 (304)	24	Гайка	4	08X18H10 (304)
10	Нижний корпус	1	Ст. 20 (WCB), 08X18H10 (CF8), 03X17H14M3 (CF8M)	25	Направляющая гайка	1	латунь
11	Гайка	зависит от DN	08X18H10 (304)	26	Плоский ключ	1	сталь 45
12	Уплотнение	1	PTFE	27	Штурвал	1	Ст. 20 (WCB)
13	Фланцевый переходник	1	03X17H14M3 (316), 08X18H10 (304)	28	Гайка	2	сталь 45
14	Винт	2	08X18H10 (304)	29	Соединительный штифт	1	08X18H10 (304)
15	Направляющее кольцо	2	Нейлон	30	Гайка	2	08X18H10 (304)

 Электронные версии чертежей данного оборудования (AutoCAD 2D, 3D, Компас и Revit) вы можете найти на сайте www.adl.ru

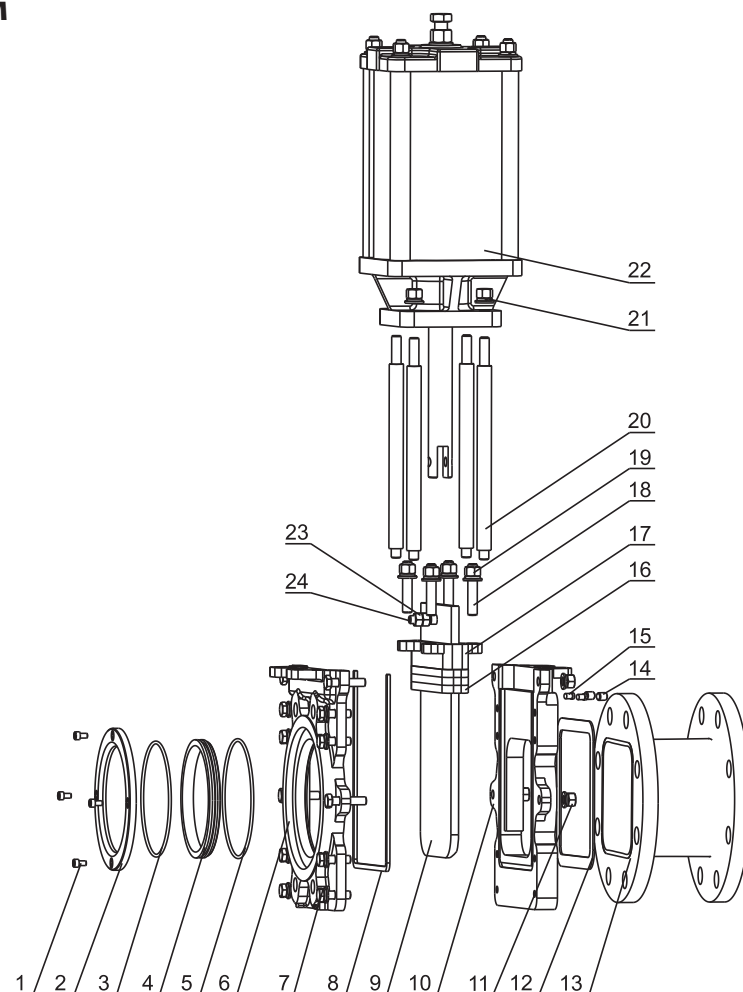
ШИБЕРНЫЕ ЗАТВОРЫ «ГРАНОКС» (ТОРГОВЫЙ ДОМ АДЛ, РОССИЯ)**Шиберный ножевой затвор серии CR, спецификация на исполнение с пневмоприводом**

Номер	Описание	Кол-во	Материал	Номер	Описание	Кол-во	Материал
1	Винт	зависит от DN	08X18H10 (304)	13	Фланцевый переходник	1	03X17H14M3 (316), 08X18H10 (304)
2	Уплотняющая крышка	2	03X17H14M3 (316), 08X18H10 (304)	14	Винт	2	08X18H10 (304)
3	Уплотнительное кольцо	2	NBR, Viton	15	Направляющий шнур	2	нейлон
4	Седло	2	03X17H14M3 (316)+хромирование, 08X18H10 (304)	16	Набивка	1	PTFE
5	Уплотнительное кольцо	2	NBR, Viton	17	Уплотнение сальника	1	Ст. 20 (WCB), 08X18H10 (CF8), 03X17H14M3 (CF8M)
6	Корпус	1	Ст. 20 (WCB), 08X18H10 (CF8), 03X17H14M3 (CF8M)	18	Шпилька	зависит от DN	08X18H10 (304)
7	Болт	зависит от DN	08X18H10 (304)	19	Гайка	зависит от DN	08X18H10 (304)
8	Уплотняющий шнур	2	NBR	20	Соединительный стержень	4	нерж.сталь, угл.сталь+хром
9	Нож	1	20X23H18 (410)+хромирование, 03X17H14M3 (316), 08X18H10 (304)	21	Гайка	4	08X18H10 (304)
10	Ответная часть корпуса	1	Ст. 20 (WCB), 08X18H10 (CF8), 03X17H14M3 (CF8M)	22	Привод пневматический	1	/
11	Гайка	зависит от DN	08X18H10 (304)	23	Гайка	2	08X18H10 (304)
12	Уплотнение	1	PTFE	24	Соединительный штифт	1	08X18H10 (304)

ШИБЕРНЫЕ ЗАТВОРЫ «ГРАНОКС» (ТОРГОВЫЙ ДОМ АДЛ, РОССИЯ)

Шиберный ножевой затвор серии CR

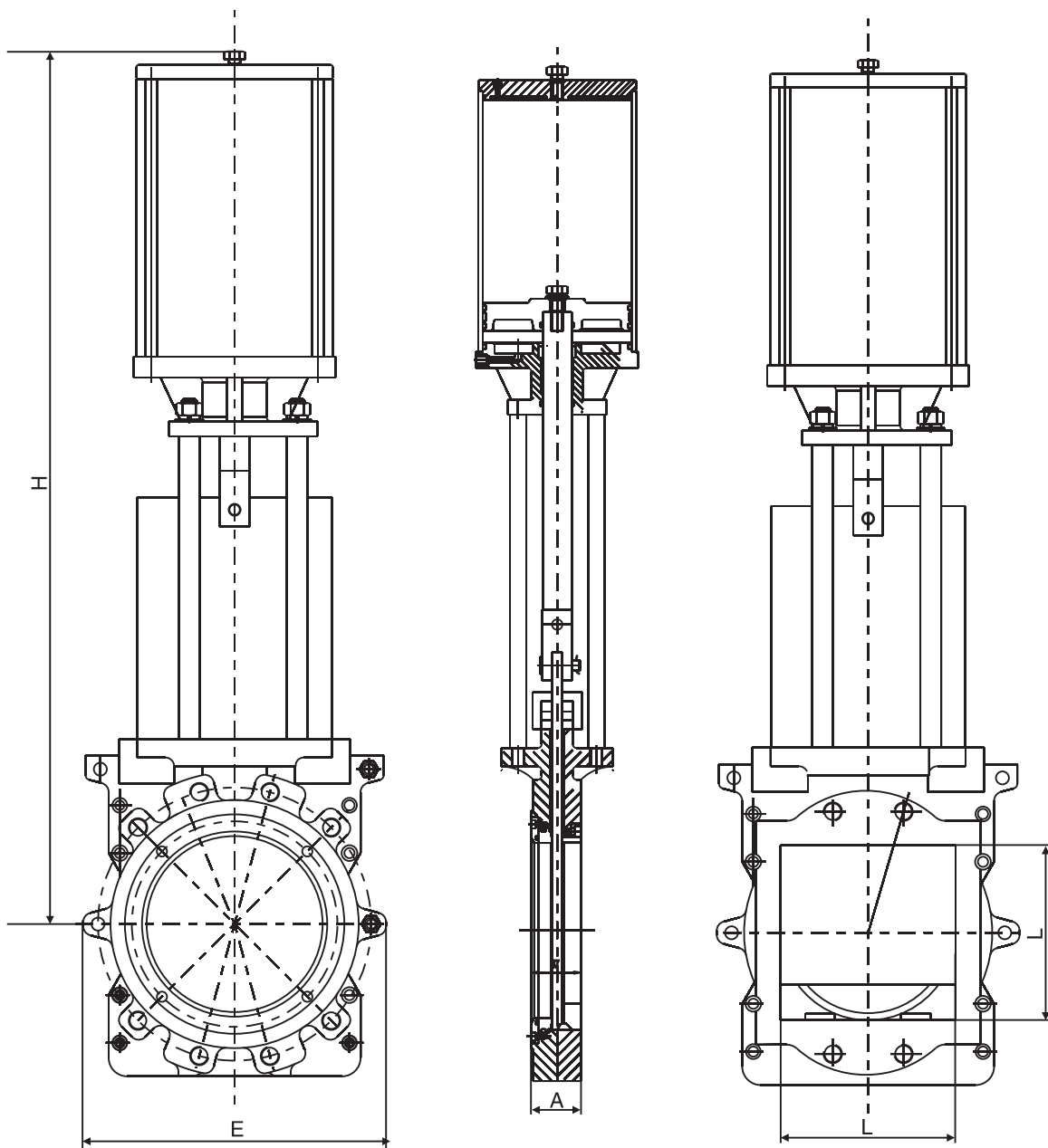

Размеры, мм

DN, мм	A	L	E	H
100	51	100	220	650
125	57	125	250	730
150	57	150	270	820
200	70	200	350	1040
250	70	250	410	1230
300	76	300	470	1390
350	76	350	550	1590
400	89	400	620	1750

Электронные версии чертежей данного оборудования (AutoCAD 2D, 3D, Компас и Revit) вы можете найти на сайте www.adl.ru



ШИБЕРНЫЕ ЗАТВОРЫ «ГРАНОКС» (ТОРГОВЫЙ ДОМ АДЛ, РОССИЯ)

Шиберный ножевой затвор серии CR

Размеры, мм

DN, мм	A	B	H
150	57	270	1250
200	70	350	1600
250	70	410	1840
300	76	470	2080
350	76	570	2500
400	89	620	2680

Размеры, мм

DN, мм	A	B	H
150	57	270	1250
200	70	350	1600
250	70	410	1840
300	76	470	2080
350	76	570	2500
400	89	620	2680

Размеры, мм

DN, мм	A	B	H
150	57	270	1250
200	70	350	1600
250	70	410	1840
300	76	470	2080
350	76	570	2500
400	89	620	2680

Размеры, мм

DN, мм	A	B	H
150	57	270	1250
200	70	350	1600
250	70	410	1840
300	76	470	2080
350	76	570	2500
400	89	620	2680

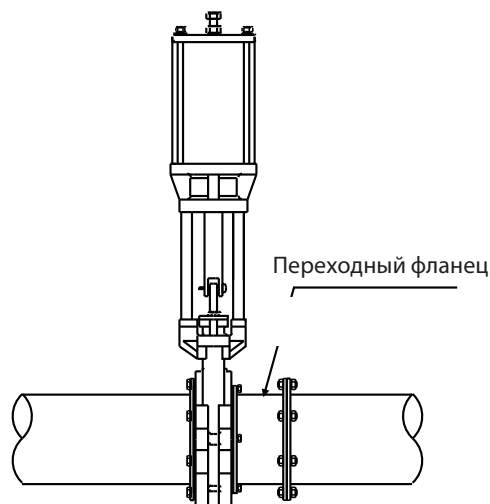
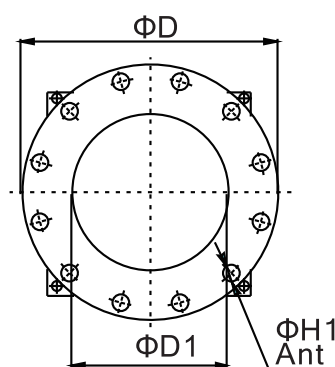
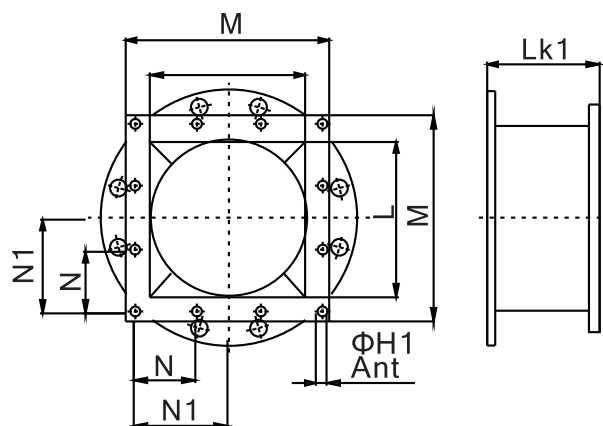

При установке квадратного ножевого затвора в трубопроводе необходимо предусмотреть специальный переходный фланец для квадратной стороны клапана.

Электронные версии чертежей данного оборудования (AutoCAD 2D, 3D, Компас и Revit) вы можете найти на сайте www.adl.ru

СМОТРОВЫЕ СТЕКЛА

Смотровое стекло Andrex PZD-340k

Описание

Смотровые стекла PZD-340k устойчивы к воздействию большинства химически агрессивных рабочих сред, благодаря внутреннему покрытию из тефлона (FEP/PFA). Корпус выполнен из углеродистой стали. Имеются два варианта исполнения корпуса, тип А и тип В. Так же есть несколько вариантов исполнения по максимальной температуре и номинальному давлению (PN). Фланцевые присоединения выполнены в соответствии с DIN (ГОСТ), возможно специальное исполнение с фланцами по ANSI.

Применение

Предназначены для установки на трубопроводах, транспортирующих химически агрессивные жидкости и газы.

Рабочие параметры

Типоразмеры:

Тип А: от DN15 до DN100

Тип В: от DN15 до DN100

Номинальное давление:

C4-PN6, C5-PN10, C1-PN16

Температура*:

T19 - от -20°C до +150°C	T20 - от -20°C до +200°C	T21 - от -20°C до +250°C
T1 - от -30°C до +150°C	T2 - от -30°C до +200°C	T4 - от -30°C до +250°C

DN	15	20	25	32	40	50	65	80	100
L	130	150	160	180	200	230	290	310	350
Dz	95	105	115	140	150	165	185	200	220
Do	65	75	85	100	110	125	145	160	180
A	52	52	52	52	52	57	57	72	100
d	13	18	24	32	38	48	62	76	96
nxd	4x14	4x14	4x18	4x18	4x18	4x18	4x18	8x18	8x18

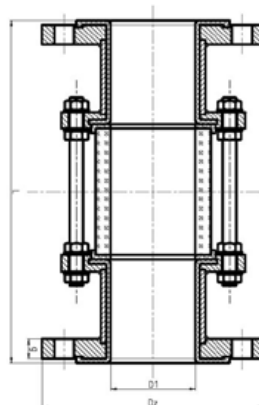

Тип А

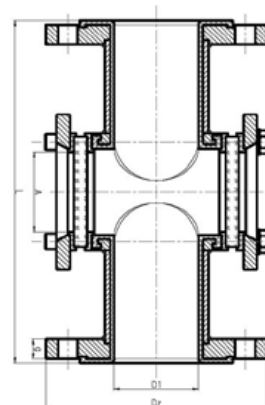

Тип В

Варианты исполнения

Спецификация	Используемые материалы	
Футеровка	FEP	PFA
Корпус из 3-х частей	Углеродистая сталь 1.0038/1.0254, возможно специальное исполнение из нержавеющей стали 1.4404/1.4571.	Углеродистая сталь 1.0038/1.0254, возможно специальное исполнение из нержавеющей стали 1.4404/1.4571.
Соединительные болты	A4	A4
Покрытие корпуса	Покраска корпуса	Покраска корпуса
Варианты применения	<ul style="list-style-type: none"> • для разбавленных и концентрированных органических и не органических кислот; • щелочи • органические растворы, • галогены и озон, • и другие жидкие и газообразные среды 	<ul style="list-style-type: none"> • для разбавленных и концентрированных органических и не органических кислот; • щелочи; • органические растворы; • галогены и озон; • и другие жидкие и газообразные среды.

Пример заказа оборудования:

Смотровое стекло PZD340k DN100, PFA C1 T1, угл. сталь, футер. PFA, DN100, PN10, ф/ф, тип В

*Если материалом корпуса является нержавеющая сталь, возможно температурное исполнение от -50 С.



АДЛ — РАЗРАБОТКА, ПРОИЗВОДСТВО И ПОСТАВКИ
оборудования для инженерных систем

Компания оставляет за собой право вносить
конструктивные изменения

+7 (495) 937-89-68, +7 (495) 221-63-78 | info@adl.ru | www.adl.ru | Интернет-магазин: www.valve.ru

СЕРТИФИКАТ



MANAGEMENT SYSTEM CERTIFICATE

Сертификат №:
190535-2015-AQ-MCW-FINAS

Дата начальной сертификации:
15 октября 2012

Действителен:
16 октября 2021 – 15 октября 2024

Настоящим удостоверяется, что система менеджмента организации:

ООО "Торговый Дом АДЛ"

пос. Радужный, 45, Коломенский район, Московская область, Российская Федерация,
140483

была признана соответствующей стандарту:

ISO 9001:2015

Настоящий сертификат действителен для следующей области:

**ПРОЕКТИРОВАНИЕ, ПРОИЗВОДСТВО И ПОСТАВКИ ТРУБОПРОВОДНОЙ АРМАТУРЫ,
ПАРОВОГО ОБОРУДОВАНИЯ, ЭЛЕКТРООБОРУДОВАНИЯ, НАСОСНОГО
ОБОРУДОВАНИЯ, АВТОМАТИКИ, БЛОЧНЫХ ИНДИВИДУАЛЬНЫХ ТЕПЛОВЫХ
ПУНКТОВ, АВТОМАТИЧЕСКИХ УСТАНОВОК ПОДДЕРЖАНИЯ ДАВЛЕНИЯ,
РЕДУКЦИОННО-ОХЛАДИТЕЛЬНЫХ УСТАНОВОК.**

Место и дата:
Espoo, 30 сентября 2021



От выпускающего офиса:
DNV - Business Assurance
Keilaranta 1, 02150 Espoo, Finland

Kimmo Haarala
Представитель руководства

Невыполнение условий Договора на сертификацию делает данный Сертификат недействительным.
Аккредитованный офис: DNV Business Assurance Finland Oy Ab, Keilaranta 1, 02150 Espoo, Finland - TEL: +358 10 292 4200. www.dnv.fi/assurance



**АДЛ — РАЗРАБОТКА, ПРОИЗВОДСТВО И ПОСТАВКИ
оборудования для инженерных систем**

Компания оставляет за собой право вносить
конструктивные изменения

+7 (495) 937-89-68, +7 (495) 221-63-78 | info@adl.ru | www.adl.ru | Интернет-магазин: www.valve.ru



Применение: системы тепло-, газо-, водоснабжения, водоотведения, охлаждения и кондиционирования, технологические процессы в промышленности

Соленоидные клапаны и клапаны с пневмоприводом

- Отсечные соленоидные клапаны для систем отопления и водоснабжения, систем очистки воды, климатических систем и природного газа, DN 1/8–3", DN 32–200
- Отсечные соленоидные клапаны для перегретой воды и пара, DN 1/8–2"
- Клапаны для светлых нефтепродуктов, дизельного топлива, гидравлического масла, DN 1/8–2"
- Импульсные клапаны и автоматика для систем очистки воздуха с помощью рукавных фильтров: импульсные клапаны, резьбовое, фланцевое и обжимное присоединения, DN 3/4–3", DN 20–50, контроллеры для управления до 32 клапанов
- Отсечные соленоидные клапаны для поршневых компрессоров, резьбовое присоединение, монтаж на плите, DN 1/8–1", PN 16/40/100 бар, $t_{\text{макс.}} +160\text{ }^{\circ}\text{C}$
- Отсечные соленоидные клапаны из нержавеющей стали для нейтральных и агрессивных сред, DN 1/8–2", DN 32, 40, 50
- Отсечные соленоидные клапаны для природного газа, DN 1/8–2", DN 65–100, фильтры, детекторы
- Отсечные клапаны с пневмоприводом полностью из нержавеющей стали AISI316 и с пластиковым приводом, H3/HO для нейтральных и агрессивных жидкостей и газов, присоединения резьбовое, фланцевое, под сварку, DN 1/2–2"
- Взрывозащита EExd, EExm, EExem и EExia, различные температурные классы

Каталог: «Соленоидные клапаны и клапаны с пневмоприводом»



Регуляторы давления прямого действия

- Редукционные клапаны (регуляторы давления «после себя») «Гранрег» серии KAT (Торговый Дом АДЛ, Россия), DN 15–200, PN 1,6–4,0 МПа
- Перепускные клапаны (регуляторы давления «до себя») «Гранрег» серии KAT (Торговый Дом АДЛ, Россия), DN 15–200, PN 1,6–4,0 МПа
- Регуляторы перепада давления «Гранрег» серии KAT (Торговый Дом АДЛ, Россия) DN 15–200, PN 1,6–4,0 МПа
- Клапаны для сброса воздуха и устранения вакуума «Гранрег» серии KAT (Торговый Дом АДЛ, Россия) DN 50–300, PN 1,6–4,0 МПа
- Регулирующие клапаны с пилотным управлением, редукционные клапаны, регуляторы перепада давления, перепускные клапаны «Гранрег» серии KAT (Торговый Дом АДЛ, Россия), DN 40–800, PN 1,6/2,5 МПа

Преимущества:

- Широкая область применений и специальные исполнения по параметрам заказчика
- Многолетний опыт эксплуатации оборудования на крупнейших промышленных предприятиях и наливных терминалах, среди которых: ЛУКОЙЛ, Роснефть, Транснефть, Bayer, Coca-Cola, Mars и т. д.

Каталоги: «Регулирующая арматура», «Трубопроводная арматура общепромышленного применения», «Оборудование для пароконденсатных систем», «Трубопроводная арматура промышленного применения»

Применение: пищевая, фармацевтическая, химическая, нефтеперерабатывающая, газовая и другие отрасли промышленности, а также системы водо-, тепло-, паро- и газоснабжения



Электро-, пневмоприводы для трубопроводной арматуры

- Электроприводы AUMA (Германия) серий SQ, SA с крутящим моментом от 63 Нм до 22500 Нм
- Электроприводы PS-Automation (Германия) с крутящим моментом от 15 Нм до 1000 Нм — идеальное решение для управления дисковыми поворотными затворами «Гранвэл» до DN 300
- Электроприводы четвертьоборотные взрывозащитные Schischek (Германия) с крутящим моментом от 5 Нм до 150 Нм
- Электроприводы четвертьоборотные PS-Automation (Германия), питающее напряжение 10, 24, 110, 220 и 380 В, серий PSR-E, PSQ-E, PSQ с крутящим моментом от 15 Нм до 1000 Нм
- Интеллектуальные четвертьоборотные электроприводы PS-Automation (Германия) серии PSQ-AMS для запорно-регулирующих клапанов; питающее напряжение 24, 110, 220 и 380 В, с трехпозиционным и аналоговым управлением, с крутящим моментом от 130 Нм до 1000 Нм. Автоматический ввод в эксплуатацию и широкий набор опций / аксессуаров для промышленной автоматизации
- Линейные электроприводы PS-Automation (Германия) для регулирующих клапанов, питающее напряжение 10, 24, 110, 220 и 380 В, с трехпозиционным и аналоговым управлением, усилием 1–25 кН. Аксессуары и дополнительное оборудование для электроприводов (электропозиционеры, потенциометры, концевые выключатели, интеллектуальные компоненты и т. д.)
- Линейные взрывозащитные электроприводы Schischek (Германия) для регулирующих клапанов, питающее напряжение 24, 220 В AC/DC; с трехпозиционным и аналоговым управлением, усилием 0,5–10 кН
- Пневмоприводы Prisma (Испания) двусторонние или с возвратной пружиной с крутящим моментом от 10,6 Нм до 65000 Нм
- Пневмоприводы для регулирующих клапанов, нормально-открытые и нормально-закрытые. Исполнения: углеродистая или нержавеющая стали. Аксессуары и дополнительное оборудование для пневмоприводов (пневмопозиционеры, фильтр-редукторы и т. д.)

Преимущества:

- Возможность поставки трубопроводной арматуры с установленными и настроенными электро-, пневмоприводами. Минимальный срок поставки — от 5 дней

Каталоги: «Сервоприводы для трубопроводной арматуры», «Трубопроводная арматура промышленного применения»

Применение: автоматизация управления трубопроводной арматурой — шаровыми кранами, дисковыми поворотными затворами, задвижками, шиберными затворами



АДЛ — РАЗРАБОТКА, ПРОИЗВОДСТВО И ПОСТАВКИ
оборудования для инженерных систем

*Компания оставляет за собой право вносить
конструктивные изменения*

+7 (495) 937-89-68, +7 (495) 221-63-78 | info@adl.ru | www.adl.ru | Интернет-магазин: www.valve.ru

Центральный офис АДЛ:

115432, г. Москва,
пр-т Андропова, 18/7
Тел.: +7 (495) 937-89-68,
+7 (495) 221-63-78

info@adl.ru
www.adl.ru



Региональные представительства АДЛ:

Владивосток

690078, г. Владивосток
ул. Комсомольская, 3, оф. 717
Тел.: +7 (4232) 75-71-54
E-mail: adlvlc@adl.ru

Волгоград

400074, г. Волгоград
ул. Рабоче-Крестьянская, 22, оф. 535
Тел.: +7 (988) 965-83-53
E-mail: adlvlg@adl.ru

Воронеж

394033, г. Воронеж,
ул. Старых Большевиков, 53 А офис 320
Тел.: +7 (4732) 50-25-62
E-mail: adlvoronezh@adl.ru

Екатеринбург

620144, г. Екатеринбург
Сибирский тракт, 12, строение 3,
офис 110, «БК Квартал»
Тел.: +7 (343) 344-96-69
E-mail: adlsvr@adl.ru

Иркутск

664047, г. Иркутск
ул. Советская, 3, оф. 415
Тел.: +7 (3952) 48-67-85
E-mail: adlirk@adl.ru

Казань

420029, г. Казань
ул. Халитова, 2, оф. 203
Тел.: +7 (843) 567-53-34
E-mail: adlkazan@adl.ru

Калининград

Тел.: +7 (906) 210-37-71
E-mail: chvn@adl.ru

Кемерово

650992, г. Кемерово,
ул. Карболитовская, 1/1, оф. 318
Тел.: +7 (3842) 90-01-24
E-mail: adlkemerovo@adl.ru

Краснодар

350015, г. Краснодар
ул. Красная, 154
Тел.: +7 (861) 201-22-47
E-mail: adlkrd@adl.ru

Красноярск

660012, г. Красноярск
ул. Полтавская 38/14
Тел.: +7 (391) 217-89-29
E-mail: adlkr@adl.ru

Магнитогорск

Тел.: +7 (909) 084-59-30
E-mail: vov@adl.ru

Нижний Новгород

603146, г. Нижний Новгород
ул. Бекетова, 71
Тел.: +7 (831) 461-52-03
E-mail: adlnn@adl.ru

Новосибирск

630132, г. Новосибирск
ул. Челюскинцев, 30/2, оф. 409
Тел.: +7 (383) 230-31-27
E-mail: adlnsk@adl.ru

Омск

644103, г. Омск
ул. Маршала Жукова, 65
Тел.: +7 (3812) 90-36-10
E-mail: adlomsk@adl.ru

Пенза

Тел.: +7 (964) 874-15-14
E-mail: avba@adl.ru

Пермь

614016, г. Пермь
ул. Куйбышева, 113
Тел.: +7 (342) 227-44-79
E-mail: adlperm@adl.ru

Ростов-на-Дону

344010, г. Ростов-на-Дону
ул. Красноармейская, 143 АГ, оф. 705
Тел.: +7 (863) 200-29-54
E-mail: adlrnd@adl.ru

Самара

443067, г. Самара
ул. Карбышева, 61В, оф. 608
Тел.: +7 (846) 203-39-70
E-mail: adlsmr@adl.ru

Санкт-Петербург

194100, г. Санкт-Петербург,
Кантемировская ул., 39 А, оф. 7-Н
Тел.: +7 (812) 718-63-75
E-mail: adlspb@adl.ru

Саратов

410056, г. Саратов
ул. Чернышевского, 94А, оф. 305
Тел.: +7 (8452) 65-95-87
E-mail: adlsaratov@adl.ru

Тюмень

625013, г. Тюмень
ул. Пермьякова, 7/1, оф. 918
Тел.: +7 (3452) 53-23-04
E-mail: adltumen@adl.ru

Уфа

450105, г. Уфа
ул. Жукова, 22, оф. 303
Тел.: +7 (347) 292-40-12
E-mail: adlufa@adl.ru

Хабаровск

680000, г. Хабаровск
ул. Хабаровская, 8, лит. А, Ф1, оф. 306
Тел.: +7 (4212) 72-97-83
E-mail: adlkhb@adl.ru

Челябинск

454138, г. Челябинск
ул. Молодогвардейцев, 7, оф. 222
Тел.: +7 (351) 225-01-89
E-mail: adlchel@adl.ru

Ярославль

150000, г. Ярославль
ул. Свободы, 2, оф. 312/5
Тел.: +7 (4852) 64-00-13
E-mail: adlyar@adl.ru



Минск

220015, Республика Беларусь
г. Минск, ул. Пономаренко, 35А, оф. 230
Тел.: +375 17 354 25 42
E-mail: adlby@adl.ru



Алматы

050057, Республика Казахстан
г. Алматы, ул. Тимирязева, 42,
пав. 15/108, оф. 204
Тел.: +7 (727) 345-00-54
E-mail: adlkz@adl.ru



Астана

Тел.: +7 (771) 790-21-26
E-mail: rnb@adl.ru

