



## Мембранные насосы с пневмоприводом

- для перекачивания химически агрессивных, сыпучих, пищевых, высоковязких, абразивных сред



**Yamada**



## Электрооборудование нового поколения для электродвигателей: защита и управление

### Преобразователи частоты Emotron (Швеция) для управления асинхронными электродвигателями

- Серии VSA/VSC для электродвигателей мощностью до 7,5 кВт
- Серия FDU для вентиляторов и насосов с возможностью группового управления. Мощность до 3000 кВт. Напряжение 380/690 В, а также 6 и 10 кВ по запросу
- Серия VFX — прямое управление моментом для высокодинамичных механизмов мощностью до 3000 кВт. Напряжение 380/690 В, а также 6 и 10 кВ по запросу

### Оборудование Grandrive (Россия)

- Преобразователи частоты серия PFD55 для электродвигателей мощностью до 2,2 кВт
- Устройства плавного пуска (мягкие пускатели): серия ASF23(1 ф\* 220В, до 2,7 кВт), серия ASF40 (3 ф\* 380В, до 22 кВт)

### Оборудование Grancontrol (Италия)

- Реле контроля сети: контроль напряжения однофазных и трехфазных сетей, контроль фаз

### Устройства плавного пуска (мягкие пускатели) Emotron (Швеция)

- Серия MSF для плавного пуска и останова асинхронных электродвигателей мощностью до 1600 кВт, напряжение 380/690 В. Управление по моменту позволяет снизить пусковые токи до 2 крат от номинального. Защита от перегрева, дисбаланса фаз, контроль напряжения, заклинивания ротора, вход РТС. Точное позиционирование механизма, бросок момента, «летающий пуск», толчковый режим

### Мониторы нагрузки Emotron (Швеция) и электронные реле Fanox (Испания)

- Защита электродвигателей насосов, вентиляторов, генераторов от перегрузки, недогрузки, а также от потери и перекоса фаз, неправильного порядка чередования фаз, перегрева, от скачков частоты и перепадов температуры

### Приводные системы на среднее напряжение (3–15 кВ)

### Комплексные решения для управления и защиты электродвигателей

- Устройства плавного пуска
- Системы частотного регулирования

### Готовые решения для подъемных механизмов: мостовые, порталные, козловые краны, грейферы, кран-балки

#### Преимущества:

- Наличие на складе оборудования до 315 кВт
- Оперативное сервисное обслуживание в Москве и регионах
- Многолетний опыт эксплуатации на крупнейших предприятиях: Мосводоканал, МОЭК, Норильский Никель, Магнитогорский МК, Северсталь, Новолипецкий МК, Мечел, Лебединский ГОК, Апатиты, Роснефть, ЛУКОЙЛ, Сургутнефтегаз, Татнефть, Славнефть, Сибур, Башнефть, Еврохим и другие

Каталоги: «Электрооборудование для электродвигателей: защита и управление», «Электрооборудование Fanox и Grancontrol для защиты электродвигателей»

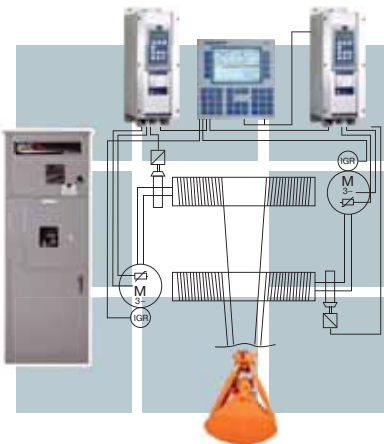

Сделано в ADL

## Шкафы управления «Грантор» (Торговый Дом АДЛ, Россия)

### Шкафы управления с релейным регулированием

- Выпускаются для управления группой от 1 до 6 насосов. Применяются с циркуляционными, повысительными, скважинными, подпиточными и другими типами насосов
- Имеется модификация с мягкими пускателями для предотвращения гидравлических ударов

### Шкафы управления с частотным регулированием

- Выпускаются для управления группой от 1 до 7 насосов
- Частотное регулирование обеспечивает поддержание заданных параметров системы при минимальных потерях в электродвигателе, а также до 70 % снижает затраты на электроэнергию
- Выпускаются серии с одним частотным преобразователем на все насосы и на каждый насос

### Шкафы управления по уровням

- Выпускаются для управления дренажными, канализационными насосами, КНС, станциями подъема, водозаборными емкостями
- Возможность различных климатических исполнений: УХЛ1 (уличное), УХЛ2, УХЛ4

### Шкафы управления для систем пожаротушения

- Шкафы управления пожарными насосами (с жockey-насосом и без). Предназначены для работы в спринклерных, дренчерных (кнопочных) системах пожаротушения и системах противопожарного водопровода
- Модификация с мягкими пускателями и преобразователем частоты
- Шкафы сертифицированы на соответствие техническому регламенту о требованиях пожарной безопасности (Федеральный закон от 22.07.2008 № 123-ФЗ)

### Шкафы управления электрифицированными задвижками

- Универсальный шкаф управления для большинства типов электрифицированных задвижек, включая задвижки, работающие в системах пожаротушения. Работа в двух режимах: местном и дистанционном
- Шкафы сертифицированы на соответствие техническому регламенту о требованиях пожарной безопасности (Федеральный закон от 22.07.2008 № 123-ФЗ)

### new Шкафы управления во взрывозащищенном исполнении

- Пылевлагозащищенность до IP67. Категории защиты: 1ExdII BT5, 1Ex[ia]IIBT5. Мощность до 132 кВт. Возможно климатическое исполнение до УХЛ1.

### Шкафы автоматизации «Грантор»:

- Комплексное управление законченным технологическим циклом или процессом
- Разработка системы автоматизации под требование заказчика
- Развитая система диспетчеризации и передачи данных на SCADA верхнего уровня
- Может поставляться в комплексе с автоматическим рабочим местом оператора

#### Преимущества:

- 100 % тестирование всех выпускаемых шкафов управления
- Использование комплектующих ведущих европейских производителей
- Металлический корпус, степень защиты IP54
- Наличие на складе наиболее востребованных серий шкафов
- Срок поставки стандартной серии шкафа от 1 недели
- Возможности расширения функционала шкафов

Каталог: «Шкафы управления «Грантор»»



Сделано в ADL



Компания оставляет за собой право вносить конструктивные изменения.

АДЛ — производство и поставки оборудования для инженерных систем

Тел.: +7 (495) 937-89-68, +7 (495) 221-63-78 Факс: +7 (495) 933-85-01/02

E-mail: info@adl.ru www.adl.ru Интернет-магазин: www.valve.ru

## СОДЕРЖАНИЕ

Краткая информация о компании АДЛ.....	4
Краткая информация о компании Yamada.....	5
<b>Мембранные насосы Yamada</b> .....	<b>6</b>
Конструкция насоса Yamada.....	6
Принцип работы насоса.....	6
Воздушные клапаны Yamada.....	7
Преимущества мембранных насосов с пневмоприводом, Yamada (Япония).....	8
Мембраны для насосов Yamada.....	9
Дополнительное покрытие пневмопривода*.....	10
Типовая установка мембранного насоса с пневмоприводом.....	10
Подбор насоса по рабочим кривым.....	10
Маркировка мембранных насосов с пневмоприводом.....	11
<b>Стандартные мембранные насосы с пневмоприводом</b> .....	<b>12</b>
Серия NDP-05 (до 11 л/мин, до 7 бар).....	12
Серия DP-10 (до 18 л/мин, до 7 бар).....	14
Серия NDP-10 (до 18 л/мин, до 7 бар).....	16
Серия DP-15 (до 28 л/мин, до 7 бар).....	18
Серия NDP-15 (до 50 л/мин, до 7 бар).....	20
Серия NDP-20 (до 110 л/мин, до 7 бар).....	22
Серия NDP-25 (до 160 л/мин, до 7 бар).....	24
Серия NDP-40 (до 380 л/мин, до 7 бар).....	26
Серия NDP-50 (до 600 л/мин, до 7 бар).....	28
Серия NDP-80 (до 810 л/мин, до 7 бар).....	30
<b>Специальное исполнение мембранных насосов с пневмоприводом</b> .....	<b>32</b>
Высоконапорные насосы 2:1.....	32
Мембранные насосы с пневмоприводом для сред с твердыми включениями.....	34
Мембранные насосы с пневмоприводом для повышенного давления (XDP).....	36
Мембранные насосы с пневмоприводом для перекачивания порошков (P).....	37
Бочковые насосы (D).....	38
Насосы с отдельными коллекторами.....	39
Насосы для пищевой промышленности FDA.....	39
Стерильные мембранные насосы с пневмоприводом (F).....	40
Газопроводные мембранные насосы с пневмоприводом (CSA).....	40
Мембранные насосы с пневмоприводом для перекачивания нефтепродуктов (UL).....	40
<b>Дополнительные аксессуары к мембранным насосам</b> .....	<b>41</b>
Контроллер уровня жидкости LLC-2Y.....	41
Датчик сухого хода DRD-100.....	41
Датчик разрыва мембраны DM-2.....	42
Демпферы пульсации серии AD.....	42
Фильтры / регуляторы подаваемого сжатого воздуха серий FR/FRL.....	43
Соленоидные клапаны.....	43
Глушители для насосов Yamada.....	43
<b>Спецификация стандартных серий мембранных насосов с пневмоприводом</b> .....	<b>44</b>
<b>Разрешительная документация</b> .....	<b>54</b>





## Краткая информация о компании АДЛ

### АДЛ основана в 1994 году в Москве.

АДЛ занимает лидирующее положение в области разработки, производства и поставок оборудования для инженерных систем для секторов ЖКХ и строительства, а также технологических процессов различных отраслей промышленности.

### Производственный комплекс

В 2002 году открыта первая очередь производственного комплекса, расположенного в п. Радужный (Коломенский район, Московская область). Завод АДЛ сегодня — это два просторных производственных цеха и современные складские логистические комплексы, оборудованные системой WMS.

### АДЛ — в основе успешных проектов

Наша миссия — работать для того, чтобы наши партнеры и заказчики могли успешно воплотить в жизнь свои проекты в любых отраслях промышленности, в любых регионах нашей страны и за ее пределами, а миллионы конечных потребителей получили качественные услуги и продукты.

Мы прилагаем все усилия для обеспечения комфорта как в работе проектных, монтажных и эксплуатационных служб, работающих с нашим оборудованием, так и непосредственно потребителей, которые получают тепло, воду, газ.

Высокое качество производимого оборудования и современные решения нашей компании являются гарантом успешной реализации различных проектов: от небольших гражданских объектов до элитных высотных сооружений, от котельных малой мощности до ТЭЦ, от инженерных систем частных домов до технологических процессов гигантов нефтехимической, энергетической, газовой, пищевой, металлургической и других отраслей промышленности.

### Сделано в АДЛ\*

«Сделано в АДЛ» — девиз всей линейки оборудования, производимого нашей компанией, означающий неизменно высокое качество, не уступающее известным мировым аналогам, а также гордость и ответственность компании за реализованные продукты и решения:

- стальные шаровые краны «Биваль», BV;
- дисковые поворотные затворы «Гранвэл»;
- 2-х и 3-х эксцентриковые дисковые поворотные затворы «Стейнвал»;
- балансировочные клапаны «Гранбаланс»;
- гидравлические стрелки «Гранконнект»;
- сепараторы воздуха «Гранэйр»;
- задвижки с обрешиненным клином «Гранар»;
- установки поддержания давления, расширительные баки и гидроаккумуляторы «Гранлевел»;
- регулирующие клапаны и воздухоотводчики «Гранрег»;
- предохранительные клапаны «Прегран»;
- обратные клапаны «Гранлок»;
- фильтры IS;
- сепараторы, рекуператоры пара «Гранстим»;
- конденсатоотводчики «Стимакс»;
- конденсатные насосы «Стимпамп»;
- установки сбора и возврата конденсата «Стимфлоу»;
- запорные вентили «Гранвент»;
- насосные установки «Гранфлоу»;
- шкафы управления «Грантор»;
- преобразователи частоты Grandrive;
- центробежные и циркуляционные насосы «Гранпамп»;
- пневмоприводы «Смартгир»;
- блочные индивидуальные тепловые пункты «Гранбтп»;
- устройства плавного пуска, реле и контроллеры Grancontrol.

АДЛ — эксклюзивный представитель ряда известных мировых производителей:

- трубопроводная арматура — Orbinox, Sigeval, Flamco, Auma, Pekos, Reliable, SAFI, Swissfluid, Mankenberg, и др.
- насосное оборудование — DP Pumps, Someflu, Caprari, Ebara, Milton Roy, Verderflex, Yamada, Smedegaard.
- электрооборудование — CG Drives & Automation (Emotron), Fanox.
- КИПиА — Muller Co-ax, Tork, Wika, Hafner-Pneumatik, Asco Numatics.



### Региональная деятельность

Региональная сеть АДЛ представлена 24 официальными представительствами на всей территории России, а также в республиках Беларусь и Казахстан.

Мы поддерживаем более 75 дистрибьюторских соглашений с различными компаниями из крупных промышленных и региональных центров.

### Стандарты качества\*\*

Каждый произведенный продукт проходит контроль качества и имеет полный комплект необходимой разрешительной документации в соответствии с действующими нормами и правилами. Система менеджмента качества соответствует требованиям стандарта ISO 9001:2008, что подтверждается сертификатом № 190535-2015-AQ-MCW-FINAS, выданным экспертами компании Det Norske Veritas — одного из крупнейших международных сертификационных органов.

### Референс-лист

За долгое время работы мы накопили бесценный опыт. Высокое качество, надежность и эффективность предлагаемых нами инженерных решений были подтверждены в условиях реальной эксплуатации на тысячах объектов по всей России, среди которых можно выделить:

- предприятия ЖКХ и энергетической промышленности: Бокаревский водозаборный узел, водоканал Екатеринбурга, водоканал Санкт-Петербурга, Мосводоканал, МОСГАЗ, МОЭК, Нововоронежская АЭС, Уфаводоканал, Богучанская ГРЭС и многочисленные ТЭЦ;
- гиганты нефтегазовой промышленности: Криогенмаш, Лукойл, Сибур, Таманьнефтегаз, Татнефть, Транснефть;
- крупные пищевые предприятия: Coca-Cola, Mareven Food Central, Nestle, PepsiCo, Балтика, Вимм-Билль-Данн, Кампомос, Кондитерская корпорация ROSHEN, Останкино, Пивоварня Москва-Эфес, Русский алкоголь;
- крупнейшие проектные организации: ГазЭнергоПроект, Метрополис, Мосгражданпроект, Мосгипротранс, Моспроект, Моспроект-2 им. М.В. Посохина, НАТЭК-Энерго Проект, НПО Термэк, Омскгражданпроект, ЦНИИЭП инженерного оборудования, Южный проектный институт.

### Сервисное и гарантийное обслуживание

Мы осуществляем сервисное и гарантийное обслуживание всех линеек поставляемого и производимого оборудования. Более 30 сервисных центров АДЛ успешно работают на всей территории России.

### Техническая и информационная поддержка

Последние версии каталогов по любому интересующему вас оборудованию вы можете найти на сайте [www.adl.ru](http://www.adl.ru).

На нашем сайте вы всегда можете ознакомиться с прайс-листами и CAD библиотекой (2D, 3D, Revit), а также заполнить опросные листы для подбора оборудования. Если у вас возникли вопросы — позвоните нам, инженеры компании будут рады помочь.

\* ООО «Торговый Дом АДЛ».

\*\* Сертификаты и разрешительные документы в том числе выданы и на производителя оборудования ООО «Торговый Дом АДЛ».





# Yamada



## Краткая информация о компании Yamada

Корпорация Yamada основана в 1905 году и вот уже более 60 лет занимается производством мембранных насосов с пневмоприводом.

Продукция Yamada Corporation известна во многих отраслях промышленности благодаря отличному качеству, надежности и постоянному совершенствованию выпускаемого оборудования.

Впечатляющая история решения сложнейших технологических задач обеспечила компании позицию лидера на рынке мембранных насосов с пневмоприводом.

Весь технологический процесс стандартизирован сертификатом качества ISO 9001, каждый произведенный насос перед отгрузкой проходит тесты на герметичность и работоспособность.

Корпорация Yamada — инжиниринговая компания, в производственном портфеле которой можно найти широчайший спектр насосов специального исполнения.

Штаб-квартира Yamada Corporation расположена в Японии, в Токио. Корпорация располагает производственными мощностями в городе Сагамихара (Япония), в Хенджело (Голландия), в Шанхае (Китай) и Иллинойсе (США).

Yamada Europe B.V. — дочернее предприятие Yamada Corporation, созданное в 1985 году, и отвечающее за торговую и сервисную деятельность в Европе, на Среднем Востоке и в Африке.

Для удовлетворения потребностей рынка Yamada Corporation работает через 150 дистрибьюторов по всему миру. На территории Российской Федерации эксклюзивным дистрибьютором компании Yamada Europe B.V. является компания АДЛ.

Основные отличия насосов Yamada от продукции конкурентов:

- безупречное качество исполнения;
- широкая номенклатурная линейка;
- простота сервисного обслуживания.

Благодаря особенностям конструкции мембранные насосы с пневмоприводом Yamada широко применяются во многих отраслях промышленности.

Области применения насосов Yamada: пищевая, печатная, лакокрасочная, фармацевтическая, керамическая, горнодобывающая, нефтеперерабатывающая, автомобильная и химическая промышленности. А также процессы водоподготовки, перекачивания сточных вод и чистящих средств для промывки оборудования, смазывающих и охлаждающих жидкостей.

## Особенности мембранных насосов Yamada

### 1. Перекачивание самых абразивных сред

Благодаря отсутствию вращающихся и трущихся деталей насос может перекачивать среды с высоким содержанием твердых частиц большого размера.

### 2. Самовсасывание

Использование обратных клапанов в конструкции насоса позволяет всасывать даже вязкие жидкости при «сухом» запуске.

### 3. Работа «всухую»

Насос не повреждается при работе «всухую», т.к. в нем нет изнашивающихся деталей.

### 4. Легкая регулировка подачи и напора

Производительность насоса регулируется при помощи изменения потока воздуха.

### 5. Дозирование

Насосы Yamada могут использоваться в качестве дозирочных\*, а благодаря отсутствию электродвигателя их стоимость намного ниже дозирочных насосов других типов.

\* консультируйтесь со специалистами компании АДЛ

### 6. Работа на закрытую заслонку

Так как напор перекачиваемой жидкости не превышает давление подаваемого воздуха, при перекрытии напорной линии насос не будет поврежден. Он просто остановится.

### 7. Бережное перекачивание

Низкая скорость подачи и отсутствие деталей, нарушающих структуру перекачиваемой жидкости, позволяют насосу осуществлять бережное перекачивание.

### 8. Взрывозащищенность

Насосы Yamada приводятся в движение сжатым воздухом. Таким образом, сама конструкция делает насос взрывозащищенным.

### 9. Работа в погружном состоянии

При совместимости материалов корпуса с жидкостью насос может работать в погружном состоянии. Для этого необходимо вывести линию выпуска воздуха на поверхность.

### 10. Неизменная производительность насоса

В насосе нет ротора, шестеренок, плунжера и других быстро изнашиваемых деталей, поэтому со временем производительность насоса не снижается.

### 11. Низкая стоимость

Благодаря компактности и отсутствию электродвигателя мембранные насосы с пневмоприводом стоят намного дешевле других типов.

### 12. Простота сервисного обслуживания

Благодаря особенностям конструкции насоса сервисное обслуживание выполняется без лишних трудозатрат и за короткий промежуток времени.



Компания оставляет за собой право вносить конструктивные изменения  
АДЛ — производство и поставки оборудования для инженерных систем

Тел.: +7 (495) 937-89-68, +7 (495) 221-63-78 | Факс: +7 (495) 933-85-01/02  
info@adl.ru | www.adl.ru | Интернет-магазин: www.valve.ru

## МЕМБРАННЫЕ НАСОСЫ YAMADA

### Конструкция насоса Yamada

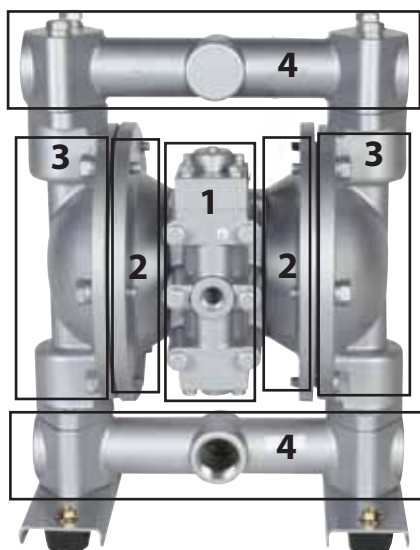

- пневматический привод (1)
- воздушные камеры (2)
- гидравлические камеры с обратными клапанами (3)
- всасывающий и напорный коллекторы (4)

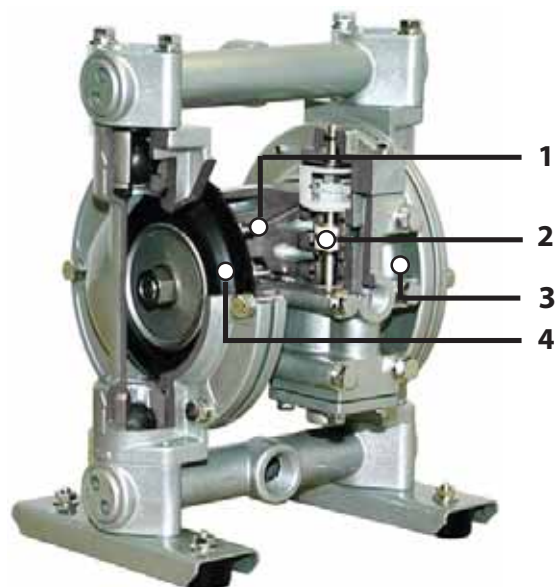

#### Привод насоса состоит из:

- двух направляющих клапанов (1)
- воздушного клапана (2)
- двух воздушных камер (3)
- двух мембран (4)

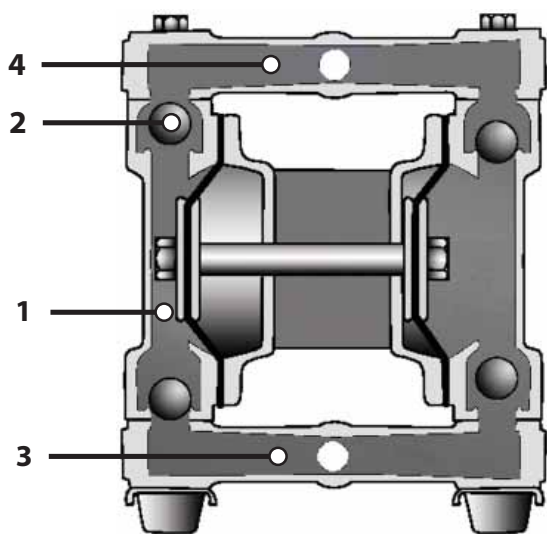

#### Проточная часть насоса состоит из:

- двух гидравлических камер (1)
- обратных клапанов (2)
- всасывающего коллектора (3)
- нагнетательного коллектора (4)

### Принцип работы насоса

Мембранные насосы с пневмоприводом используют в качестве движущей силы давление сжатого воздуха, подаваемого в пневматический привод.

**Воздушный клапан** направляет сжатый воздух поочередно в левую и правую воздушные камеры.

**Направляющие клапаны** управляют работой воздушного клапана, срабатывая в момент, когда мембраны достигают конца хода.

**Воздушные камеры** расположены между мембранами и пневмоприводом насоса. Сжатый воздух в них приводит в движение мембраны, после чего выпускается в выхлопную систему насоса.

**Гидравлические камеры** с расположенными в них обратными клапанами обеспечивают перекачивание жидкости за счет возвратно-поступательного движения мембран.

## МЕМБРАННЫЕ НАСОСЫ YAMADA

### Воздушные клапаны Yamada

Работа насоса напрямую зависит от работы воздушных клапанов.

На всех насосах серии NDP стоят запатентованные клапаны, не требующие смазки или уплотнений. Конструкция, не требующая внешней смазки, не засоряется и не создает проблем с постоянным сервисным обслуживанием. Эти клапаны имеют превосходную репутацию, сложившуюся за многие годы службы.

Yamada — первый производитель, внедривший технологию несмазываемых клапанов в мембранные насосы с пневмоприводом. Компания имеет 3 патента на клапаны собственной разработки.

#### Унифицированные воздушные клапаны

Yamada предлагает воздушные клапаны 2 размеров для 5 серий насосов (один для NDP-20 и NDP-25, и один для NDP-40, NDP-50 и NDP-80), что снижает расходы на запасные части.

Yamada разрабатывает унифицированные запчасти с зарекомендовавшей себя конструкцией. Они отлично справляются с поставленной задачей независимо от режима и условий работы.

#### Направляющие клапаны

Использование двух направляющих клапанов значительно упрощает конструкцию пневмопривода и повышает его надежность.

Отличительной особенностью направляющих клапанов Yamada является отсутствие трущихся уплотнений и смазки.

#### Мембраны и направляющие клапанов

Основные изнашиваемые элементы в насосе — мембраны, седла, направляющие и шарики клапанов.

Насосы Yamada специально спроектированы с большой площадью мембраны.

При этом длина хода мембраны рассчитана таким образом, чтобы максимально продлить срок ее службы.

При установке мембраны из тефлона ход штока дополнительно ограничивается из-за низкой эластичности этого материала.

Насосы Yamada имеют сменные направляющие клапанов для того, чтобы не приходилось менять весь коллектор при их износе.



Клапаны пневмоприводов насосов серий NDP



Направляющий клапан



Компания оставляет за собой право вносить конструктивные изменения  
АДЛ — производство и поставки оборудования для инженерных систем

Тел.: +7 (495) 937-89-68, +7 (495) 221-63-78 | Факс: +7 (495) 933-85-01/02  
info@adl.ru | www.adl.ru | Интернет-магазин: www.valve.ru



## МЕМБРАННЫЕ НАСОСЫ YAMADA

### Преимущества мембранных насосов с пневмоприводом, Yamada (Япония)

#### Герметичное соединение корпуса насоса

Для упрощения процесса сборки/разборки все насосы Yamada производятся с корпусом, стягиваемым болтами. При этом пазы и уплотнения точно подгоняются, обеспечивая герметичность насоса.

#### Конструкция пневмопривода

Воздушные клапаны серии NDP не нуждаются в смазке в отличие от большинства конкурентов.

#### Конструкция обратных клапанов

Обратные клапаны насосов Yamada имеют разборную конструкцию. При необходимости можно заменить шарик, седло, направляющие, кольцевое уплотнение.

Все компоненты обратных клапанов можно заказать по отдельности.

#### Простота обслуживания

Проверку и сервисное обслуживание можно производить, не снимая насос с трубопровода. Конструкция пневмопривода обеспечивает быстрый и легкий доступ к воздушным клапанам насоса.

Благодаря отсутствию трущихся деталей насосы Yamada не требуют частого сервисного обслуживания.

#### Уникальный дизайн направляющего клапана

Направляющий клапан пневмопривода имеет уникальную конструкцию. Он не требует обслуживания, т.к. в нем не используются громоздкие стопорные кольца и смазываемые уплотнения, которые постоянно стираются.

#### Конструкция мембран

Компания Yamada провела обширное исследование, в результате которого удалось найти оптимальную длину хода штока. Это позволило продлить срок службы мембраны и увеличить ее производительность, что, в конечном счете, снижает стоимость обслуживания насоса и увеличивает период его бесперебойной эксплуатации.

#### Опорные ножки

Все насосы Yamada имеют съемные опорные ножки с резиновыми проставками для снижения вибрации.



## МЕМБРАННЫЕ НАСОСЫ YAMADA

### Мембраны для насосов Yamada

Мембраны, используемые в насосах Yamada, изготавливаются с изогнутым профилем, что позволяет минимизировать концентрацию напряжений по всей длине хода и продлить срок службы.

#### Факторы, которые необходимо учитывать при выборе материала мембраны

- Химическая устойчивость.
- Стоимость.
- Срок сохранения эластичности.
- Максимальная температура перекачиваемой жидкости.
- Износоустойчивость.

#### Термопластичные вещества

##### «Хайтрел» (TPEE)

- Износоустойчивые мембраны с долгим сроком сохранения эластичности для неагрессивных сред.
- Сертифицированы FDA.
- Материал светло-коричневого цвета.
- Рабочая температура от  $-18^{\circ}\text{C}$  до  $+120^{\circ}\text{C}$ .

##### «Сантопрен» (TPO)

- Мембраны для кислот и щелочей, обладающие повышенной износоустойчивостью.
- Материал черного цвета.
- Рабочая температура:  $-23^{\circ}\text{C}$  до  $+100^{\circ}\text{C}$ .

##### Teflon (PTFE)

- Материал с самой высокой устойчивостью к агрессивным средам, включая растворители.
- Материал белого цвета.
- Рабочая температура от  $4,5^{\circ}\text{C}$  до  $+100^{\circ}\text{C}$ .

#### Комбинированные мембраны

##### PTFE+EPDM (TU)

- Комбинированные мембраны PTFE+EPDM. Сочетают в себе самую высокую устойчивость к агрессивным средам тефлона и эластичность EPDM.
- Рабочая температура от  $0^{\circ}\text{C}$  до  $+100^{\circ}\text{C}$ .

#### Эластомеры

##### Неопрен (CR)

- Материал для неагрессивных сред, обладающий повышенной износоустойчивостью.
- Черная матовая резина.
- Рабочая температура от  $-18^{\circ}\text{C}$  до  $+82^{\circ}\text{C}$ .

##### Нитрилкаучук (NBR)

- Бутадиен-нитрильный каучук — эластомер, устойчивый к нефтепродуктам.
- Черный материал с красной точкой для идентификации.
- Рабочая температура от  $-12^{\circ}\text{C}$  до  $+82^{\circ}\text{C}$ .

##### Nordel™ (EPDM)

- Материал, стойкий к щелочам и некоторым кислотам. Применяется при очень низких температурах.
- Эластомер черного цвета с зеленой точкой для идентификации.
- Сертифицирован FDA.
- Рабочая температура от  $-40^{\circ}\text{C}$  до  $+100^{\circ}\text{C}$ .

##### «Витон» (FPM)

- Витон — материал, устойчивый к агрессивным средам при высоких температурах.
- Эластомер черного цвета с голубой или серебряной точкой для идентификации.
- Рабочая температура от  $-29^{\circ}\text{C}$  до  $+120^{\circ}\text{C}$ .



#### Внимание!

Максимальное давление на всасывании:

- для насоса с резиновой или комбинированной мембраной — 1 бар;
- для насоса с тефлоновой мембраной — 0,3 бар.

Повышенное давление на всасывающей линии и большая высота самовсасывания приводят к ускоренному износу мембран.

**Внимание!** По вопросам химической совместимости материалов обращайтесь к инженерам департамента насосного оборудования специального применения компании АДЛ.



Компания оставляет за собой право вносить конструктивные изменения  
АДЛ — производство и поставки оборудования для инженерных систем

Тел.: +7 (495) 937-89-68, +7 (495) 221-63-78 | Факс: +7 (495) 933-85-01/02  
info@adl.ru | www.adl.ru | Интернет-магазин: www.valve.ru

## МЕМБРАННЫЕ НАСОСЫ YAMADA

### Дополнительное покрытие пневмопривода\*

По заказу выполняется покрытие пневмопривода мембранных насосов тефлоном и электролитическим никелевым напылением.

#### Условия применения

Применяется при установке насоса в химически агрессивной среде, несовместимой с алюминием.

В случае разрыва мембраны покрытие пневмопривода защищает алюминиевые компоненты от воздействия перекачиваемой среды.

Для полной защиты пневмопривода покрытие наносится на его компоненты в разобранном состоянии.

\* недоступно для насосов серий NDP-5 и NDP-15.

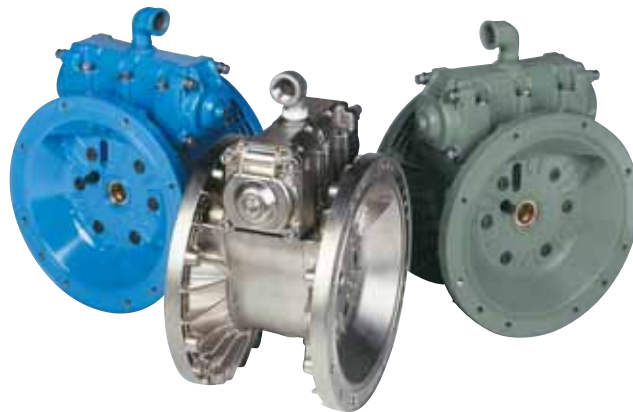

### Типовая установка мембранного насоса с пневмоприводом

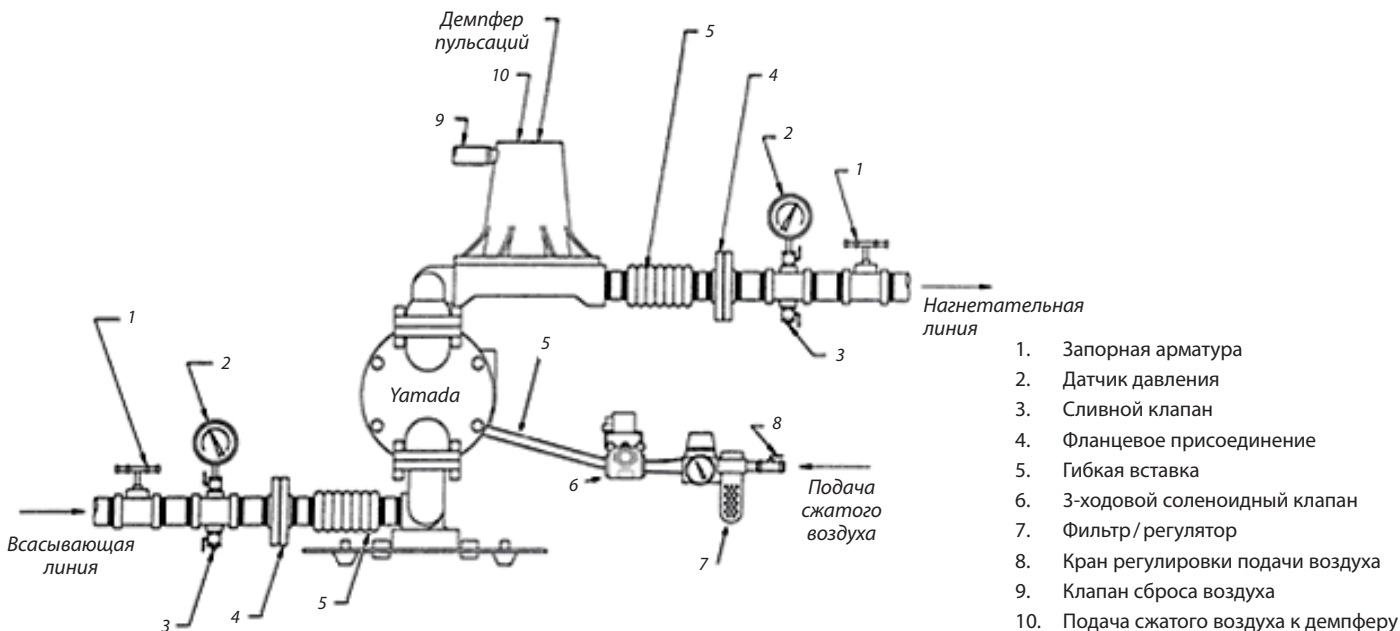

### Подбор насоса по рабочим кривым

Для определения параметров расхода воздуха (давление — сплошные выпуклые кривые, объем — сплошные вогнутые кривые) определенной модели насоса Yamada необходимо учитывать следующие параметры:

- требуемая производительность насоса (л/мин) — ось X;
- требуемый напор (м) — ось Y.

Для примера возьмем рабочую точку насоса NDP-40 с резиновой мембраной при производительности 300 л/мин и напоре 15 м. Данная точка также позволяет определить требования к линии сжатого воздуха. Для обеспечения данных параметров насосу NDP-40 потребуется приблизительно 5 бар (0,52 МПа) давления при расходе 135 нм<sup>3</sup>/час.

Рабочие характеристики насосов с мембраной из сантопрена и хайтрела указаны на графике производительности насосов с резиновой мембраной.

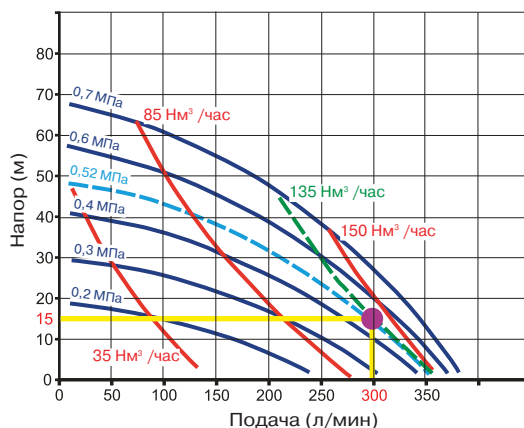

- 1 бар = 10 м водяного столба = 14,5 фунт/дюйм<sup>2</sup>
- 1 SCFM (станд. фут<sup>3</sup>/мин) = 1,699 нм<sup>3</sup>/час
- 1 SCFM (станд. фут<sup>3</sup>/мин) = 28,3168 нл/мин
- 1 л = 0,26 галл
- 1 м = 3,28 фут



Компания оставляет за собой право вносить конструктивные изменения  
 АДЛ — производство и поставки оборудования для инженерных систем

Тел.: +7 (495) 937-89-68, +7 (495) 221-63-78 | Факс: +7 (495) 933-85-01/02  
 info@adl.ru | www.adl.ru | Интернет-магазин: www.valve.ru



# МЕМБРАННЫЕ НАСОСЫ YAMADA

## Маркировка мембранных насосов с пневмоприводом



### 1 Серия насоса

NDP
DP

### 2 Размеры присоединений, (мм)

05	15	25	50
10	20	40	80

### 3 Тип обратных клапанов

B	Шариковые
F	Плоские (только для серий DP/NDP-15)

### 4 Материал корпуса

P	Полипропилен
D	Ацетал
A	Алюминий (ADC-12)
S	Нержавеющая сталь, AISI 316 S.S.
V	ПВДФ
F	Чугун

### 5 Материал мембран

C	Неопрен (CR)
N	Нитрилкаучук (NBR)
E	EPDM
S	Сантопрен (TPO)
T	Тефлон (PTFE)
V	Витон (FKM)
H	Хайтрел (TPEE)
TU	Сдвоенные мембраны (PTFE+EPDM)
G	Мембраны Gore (PTFE+CR)

### 6 Материалы шариковых клапанов / Материалы седел

C	Неопрен (CR)
N	Нитрилкаучук (NBR)
E	EPDM
T	Тефлон (PTFE)
V	Витон (FKM)
S	Сантопрен (TPO)
S1	Шарики из нержавеющей стали, AISI 316 S.S.
S2	Седла из нержавеющей стали, AISI 316 S.S.
SS	Шарики и седла из нержавеющей стали, AISI 316 S.S.

### 7 Дополнительные опции

#### Варианты исполнения коллектора

I	Раздельный коллектор на всасывании
O	Раздельный коллектор на нагнетании
Z	Раздельные коллекторы на всасывании и нагнетании
FLG	Коллекторы с фланцевым присоединением
NPT	Внутренняя резьба NPT. В стандартном исполнении насосы выполняются с резьбовым присоединением BSPT

#### Специальные версии насосов

A	Насосы, взрывозащищенные по ATEX
P	Насосы для перекачивания порошков
HP	2:1 Насосы высокого давления

#### Варианты исполнения пневмопривода

PP	Пневмопривод из полипропилена (для насосов NDP-20/25)
X2	Электролитическое никелевое напыление на пневмоприводе
XS	Покрытие пневмопривода из тефлона (PTFE)

#### Автоматическое управление насосом

P2	Счетчик числа ходов 24–240 VAC
PX	Взрывозащищенный счетчик числа ходов (ATEX)
DM	Соленоидный клапан
DMX	Взрывозащищенный соленоидный клапан
RM	Выносной соленоидный клапан
RMX	Взрывозащищенный выносной соленоидный клапан
Q	Датчик разрыва мембраны

#### Только для насосов с металлическим корпусом

EC2	Насос с электрическим управлением
D	Бочковые насосы (серии NDP-10/15/20/25)
CSA	Насосы для вредных и взрывоопасных зон (алюминиевые насосы серий NDP-10/20/25)
FDA	Насосы пищевого исполнения, сертифицированные FDA
UL	Насосы, сертифицированные для перекачивания нефтепродуктов по стандартам UL
EP-20	Электрополировка насоса, RA 20 мкм (только для серий NDP 05/10/15/20/25 из нержавеющей стали, AISI 316 S.S.)

#### Аксессуары

U	Высокоэффективный глушитель на выходе сжатого воздуха
J	Глушитель с регулировкой скорости работы насоса
L	Использование короткого штока NDP-20 - NDP-80
K	Управляющий клапан из нержавеющей стали, AISI 316 S.S. (для серий NDP-20/25)
AP	Износостойчивая накладка на мембраны



## СТАНДАРТНЫЕ МЕМБРАННЫЕ НАСОСЫ С ПНЕВМОПРИВОДОМ

### Серия NDP-05 (до 11 л/мин, до 7 бар)

Насос с корпусом из алюминия / нержавеющей стали, AISI 316 S.S.

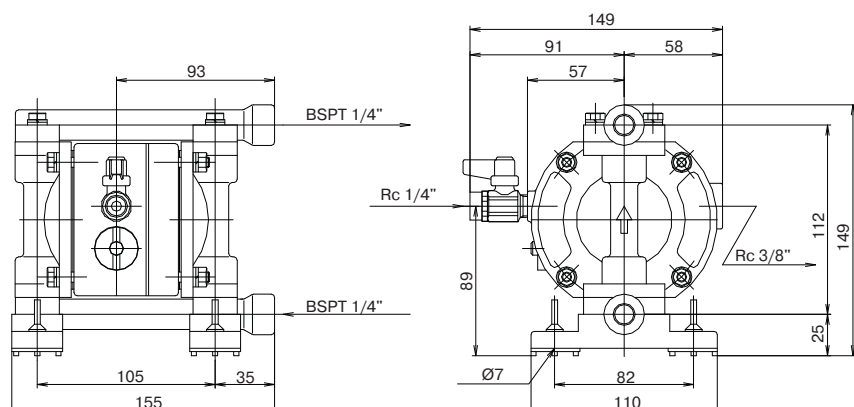

Насос с корпусом из полипропилена / ацетала / ПВДФ

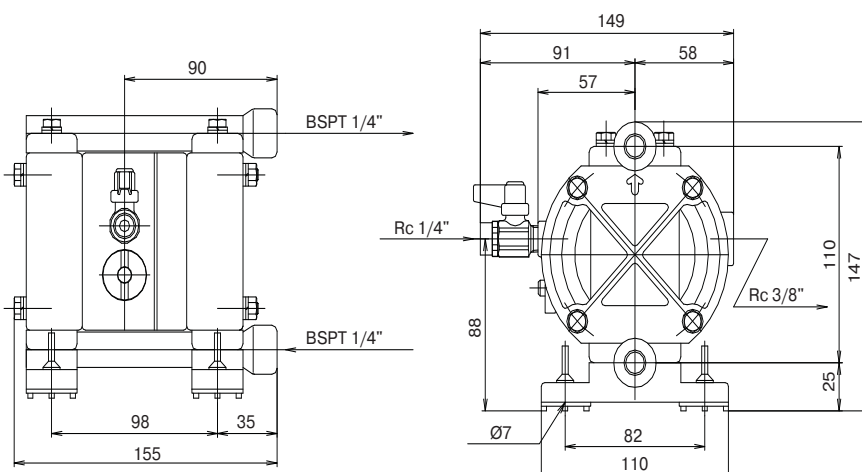

#### Рабочие характеристики

Давление подаваемого воздуха	1,7–7 бар
Максимальный объем дозы	29 см <sup>3</sup>
Максимальная скорость работы	400 ход/мин
Максимальная производительность	11 л/мин
Максимальное давление на нагнетании	7 бар
Максимальная высота самовсасывания «всухую»	1,5 м
Максимальная высота самовсасывания под заливом	2,3 м
Наличие твердых частиц недопустимо	
Максимальная вязкость перекачиваемой жидкости	500 сПз
Максимальный расход воздуха	10,2 нм <sup>3</sup> /ч
Максимальный уровень шума	72 дБ
Максимальная температура окружающей среды	70 °С

**Внимание!** Технические характеристики приведены для воды (вязкость 1 сПз)

## СТАНДАРТНЫЕ МЕМБРАННЫЕ НАСОСЫ С ПНЕВМОПРИВОДОМ

### Типы присоединений

Всасывающий патрубок	1/4", внутренняя резьба BSPT
Нагнетательный патрубок	1/4", внутренняя резьба BSPT

### Максимальная температура перекачиваемой жидкости

Для насосов с корпусом из полипропилена и ацетала максимальная температура перекачиваемой жидкости составляет 82 °С, независимо от материала мембраны.

Для насосов с корпусом из металла или ПВХДФ максимальная температура определяется материалом мембраны.

### Присоединения пневмопривода

Присоединение для сжатого воздуха	1/4", внутренняя резьба BSPT
Выход сжатого воздуха	3/8", внутренняя резьба BSPT

Материал проточной части (с тефлоновой мембраной)	Температура
Полипропилен (PPG)	82 °С
Ацетал	82 °С
ПВДФ	100 °С
Алюминий (ADC-12)	100 °С
Нержавеющая сталь, AISI 316 S.S.	100 °С

### Рабочие кривые

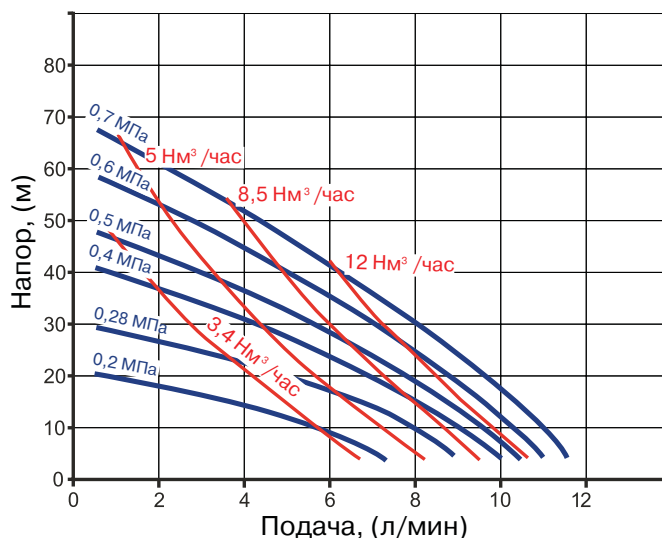

### Габаритные размеры

Материал насоса	Ширина, (мм)	Высота, (мм)	Масса, (кг)	Масса с упаковкой, (кг)
Полипропилен	156	152	1,36	1,81
Ацетал	156	152	1,67	2,1
ПВДФ	156	152	1,67	2,1
Алюминий	155	149	1,5	1,9
Нержавеющая сталь, AISI 316 S.S.	155	149	2,68	3,1

Внимание! По вопросам химической совместимости материалов обращайтесь к инженерам департамента насосного оборудования специального применения компании АДЛ.



Компания оставляет за собой право вносить конструктивные изменения  
АДЛ — производство и поставки оборудования для инженерных систем

Тел.: +7 (495) 937-89-68, +7 (495) 221-63-78 | Факс: +7 (495) 933-85-01/02  
info@adl.ru | www.adl.ru | Интернет-магазин: www.valve.ru



## СТАНДАРТНЫЕ МЕМБРАННЫЕ НАСОСЫ С ПНЕВМОПРИВОДОМ

### Серия DP-10 (до 18 л/мин, до 7 бар)

Серия DP — насосы со смазываемым воздушным клапаном, созданные для частой работы на закрытую заслонку.

Насос с корпусом из алюминия / нержавеющей стали, AISI 316 S.S.

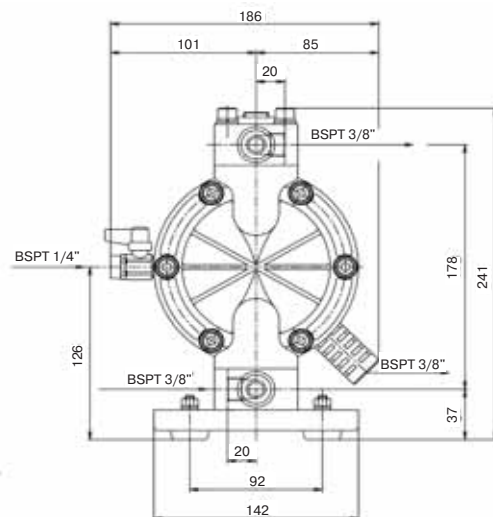
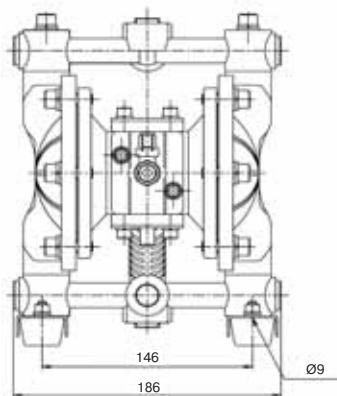

Насос с корпусом из полипропилена

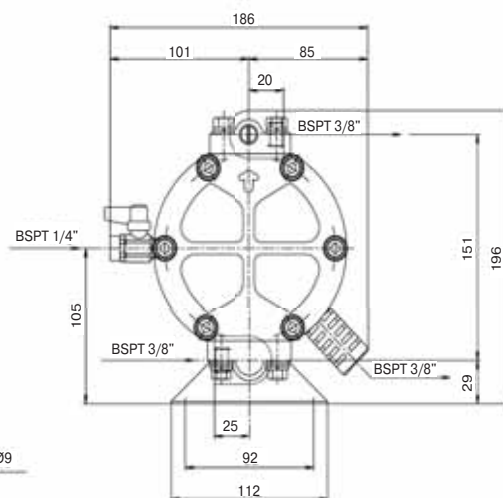
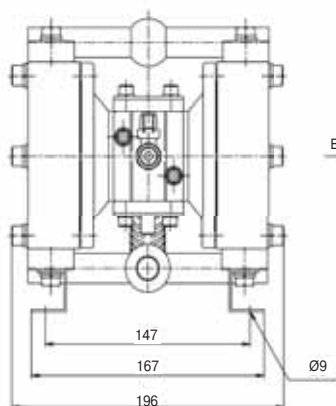

### Рабочие характеристики

Давление подаваемого воздуха	1,7–7 бар
Максимальный объем одной дозы	76 см <sup>3</sup>
Максимальная скорость работы	300 ход/мин
Максимальная производительность	18 л/мин
Максимальное давление на нагнетании	7 бар
Максимальная высота самовсасывания «всухую»	1,5 м
Максимальная высота самовсасывания под заливом	3 м
Максимальный размер твердых частиц	1 мм
Максимальная вязкость перекачиваемой жидкости	5000 сПз
Максимальный расход воздуха	12 нм <sup>3</sup> /ч
Максимальный уровень шума	72 дБ
Максимальная температура окружающей среды	70 °С

Внимание! Технические характеристики приведены для воды (вязкость 1 сПз)

## СТАНДАРТНЫЕ МЕМБРАННЫЕ НАСОСЫ С ПНЕВМОПРИВОДОМ

### Типы присоединений

Полипропилен (PPG)	3/8", внутренняя резьба BSPT
Алюминий (ADC-12)	3/8", внутренняя резьба BSPT
Нержавеющая сталь	3/8", внутренняя резьба BSPT

### Присоединения пневмопривода

Присоединение для сжатого воздуха	1/4", внутренняя резьба BSPT
Выход сжатого воздуха	3/8", внутренняя резьба BSPT

Материал мембраны	Температура
Неопрен (CR)	82 °С
Нитрилкаучук (NBR)	82 °С
Тефлон (PTFE)	100 °С
Сантопрен (TPO)	100 °С
Хайтрел (TPEE)	120 °С
Витон (FKM)	120 °С

**Максимальная температура перекачиваемой жидкости**  
Для насосов с корпусом из полипропилена максимальная температура перекачиваемой жидкости составляет 82 °С, независимо от материала мембраны.

Для насосов с корпусом из металла максимальная температура определяется материалом мембраны.

### Технические особенности насосов серии DP-10

В насосах серии DP используется алюминиевый пневмопривод.

По заказу выполняется покрытие тефлоном, электролитическим никелевым напылением.

- На насосы с мембраной из хайтрела устанавливаются шарики и кольцевые уплотнения с тефлоновым покрытием.
- На насосы с мембраной из сантопрена устанавливаются шарики и кольцевые уплотнения из EPDM.

### Габаритные размеры

Материал насоса	Ширина, (мм)	Высота, (мм)	Масса, (кг)	Масса с упаковкой, (кг)
Полипропилен	196	196	3,1	4
Алюминий	186	241	3,6	4,5
Нержавеющая сталь, AISI 316 S.S.	186	241	5,3	6,2

**Внимание!** По вопросам химической совместимости материалов обращайтесь к инженерам департамента насосного оборудования специального применения компании АДЛ.

### Рабочие кривые

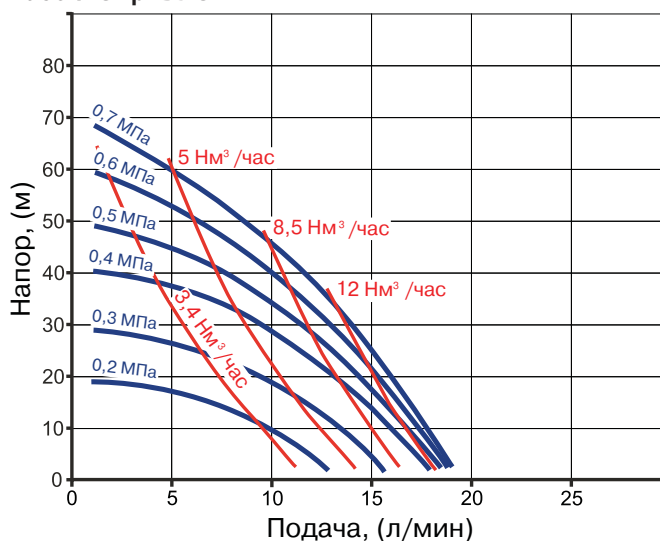

**СТАНДАРТНЫЕ МЕМБРАННЫЕ НАСОСЫ С ПНЕВМОПРИВОДОМ****Серия NDP-10 (до 18 л/мин, до 7 бар)**

Насос с корпусом из полипропилена

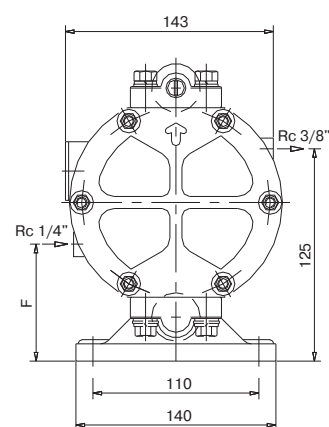
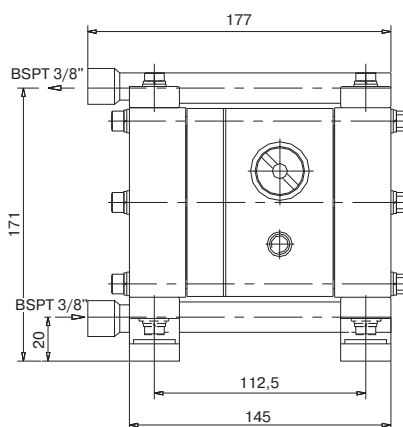
**Рабочие характеристики**

Давление подаваемого воздуха	1,4–7 бар
Максимальный объем одной дозы	50 см <sup>3</sup>
Максимальная скорость работы	300 ход/мин
Максимальная производительность	18 л/мин
Максимальное давление на нагнетании	7 бар
Максимальная высота самовсасывания «всухую»	1,5 м
Максимальная высота самовсасывания под заливом	3 м
Максимальный размер твердых частиц	1 мм
Максимальная вязкость перекачиваемой жидкости	5000 сПз
Максимальный расход воздуха	12 нм <sup>3</sup> /ч
Максимальный уровень шума	72 дБ
Максимальная температура окружающей среды	70 °С

**Внимание!** Технические характеристики приведены для воды (вязкость 1 сПз)**Типы присоединений**

Полипропилен (PPG)	3/8", внутренняя резьба BSPT
--------------------	------------------------------

**Присоединения пневмопривода**

Присоединение для сжатого воздуха	1/4", внутренняя резьба BSPT
Выход сжатого воздуха	3/8", внутренняя резьба BSPT

## СТАНДАРТНЫЕ МЕМБРАННЫЕ НАСОСЫ С ПНЕВМОПРИВОДОМ

**Максимальная температура перекачиваемой жидкости**  
Для насосов с корпусом из полипропилена максимальная температура перекачиваемой жидкости составляет 82 °С, независимо от материала мембраны.

Материал мембраны	Температура
Неопрен (CR)	82 °С
Нитрилкаучук (NBR)	82 °С
Тефлон (PTFE)	100 °С
Сантопрен (TPO)	100 °С
Хайтрел (TPEE)	120 °С
Витон (FPM)	120 °С

### Технические особенности насосов серии NDP-10

В насосах серии NDP-10 используется пневмопривод из полипропилена, армированного стекловолокном.

Возможно исполнение насоса с тарельчатыми клапанами.

По заказу выполняется покрытие тефлоном, электролитическим никелевым напылением.

- На насосы с мембраной из хайтрела устанавливаются шарики и кольцевые уплотнения с тефлоновым покрытием.
- На насосы с мембраной из сантопрена устанавливаются шарики и кольцевые уплотнения из EPDM.

### Габаритные размеры

Материал насоса	Ширина, (мм)	Высота, (мм)	Масса, (кг)	Масса с упаковкой, (кг)
Полипропилен	185	190	2,74	3,5

**Внимание!** По вопросам химической совместимости материалов обращайтесь к инженерам департамента насосного оборудования специального применения компании АДЛ.

### Рабочие кривые

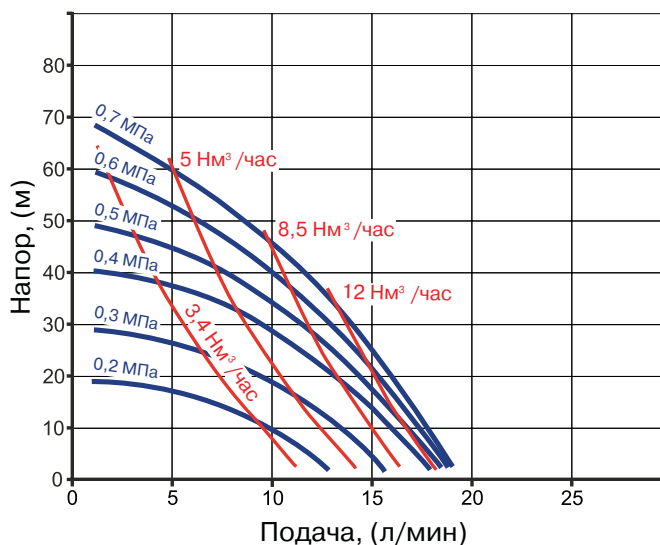

Компания оставляет за собой право вносить конструктивные изменения  
АДЛ — производство и поставки оборудования для инженерных систем

Тел.: +7 (495) 937-89-68, +7 (495) 221-63-78 | Факс: +7 (495) 933-85-01/02  
info@adl.ru | www.adl.ru | Интернет-магазин: www.valve.ru



## СТАНДАРТНЫЕ МЕМБРАННЫЕ НАСОСЫ С ПНЕВМОПРИВОДОМ

### Серия DP-15 (до 28 л/мин, до 7 бар)

Серия DP — насосы со смазываемым воздушным клапаном, созданные для частой работы на закрытую заслонку.

Насос с корпусом из полипропилена

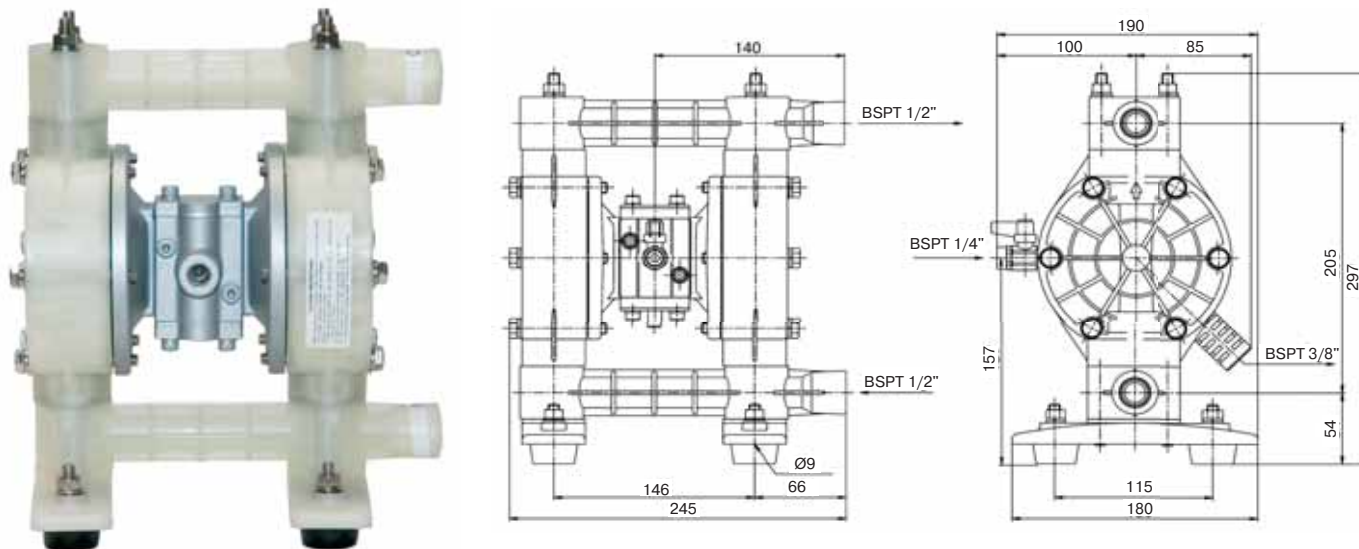

#### Рабочие характеристики

Давление подаваемого воздуха	1,7–7 бар
Максимальный объем одной дозы	93 см <sup>3</sup>
Максимальная скорость работы	400 ход/мин
Максимальная производительность	50 л/мин
Максимальное давление на нагнетании	7 бар
Максимальная высота самовсасывания «всухую»	2,4 м
Максимальная высота самовсасывания под заливом	6,3 м
Максимальный размер твердых частиц	1 мм
Максимальная вязкость перекачиваемой жидкости	5000 сПз
Максимальный расход воздуха	27 нм <sup>3</sup> /ч
Максимальный уровень шума	81 дБ
Максимальная температура окружающей среды	70 °С

**Внимание!** Технические характеристики приведены для воды (вязкость 1 сПз).

#### Типы присоединений

Полипропилен (PPG)	1/2", внутренняя резьба BSPT
Ацетал	1/2", внутренняя резьба BSPT

#### Присоединения пневмопривода

Присоединение для сжатого воздуха	1/4", внутренняя резьба BSPT
Выход сжатого воздуха	3/8", внутренняя резьба BSPT

## СТАНДАРТНЫЕ МЕМБРАННЫЕ НАСОСЫ С ПНЕВМОПРИВОДОМ

**Максимальная температура перекачиваемой жидкости**  
Для насосов с корпусом из полипропилена и ацетала максимальная температура перекачиваемой жидкости составляет 82 °С, независимо от материала мембраны.

Для насосов с корпусом из ПВХДФ максимальная температура определяется материалом мембраны.

Материал мембраны	Температура
Неопрен (CR)	82 °С
Нитрилкаучук (NBR)	82 °С
Тефлон (PTFE)	100 °С
Сантопрен (TPO)	100 °С
Хайтрел (TPPE)	120 °С
Витон (FPM)	120 °С

### Технические особенности насосов серии DP-15

В насосах серии DP используется алюминиевый пневмопривод.

Возможно исполнение насоса с тарельчатыми клапанами.

По заказу выполняется покрытие тефлоном, электролитическим никелевым напылением.

- На насосы с мембраной из хайтрела устанавливаются шарики и кольцевые уплотнения с тефлоновым покрытием.
- На насосы с мембраной из сантопрена устанавливаются шарики и кольцевые уплотнения из EPDM.

### Габаритные размеры

Материал насоса	Ширина, (мм)	Высота, (мм)	Масса, (кг)	Масса с упаковкой, (кг)
Ацетал	246	297	4,0	5,4
ПВДФ	246	297	4,0	5,4
Полипропилен	246	297	4,0	5,4

**Внимание!** По вопросам химической совместимости материалов обращайтесь к инженерам департамента насосного оборудования специального применения компании АДЛ.

### Рабочие кривые

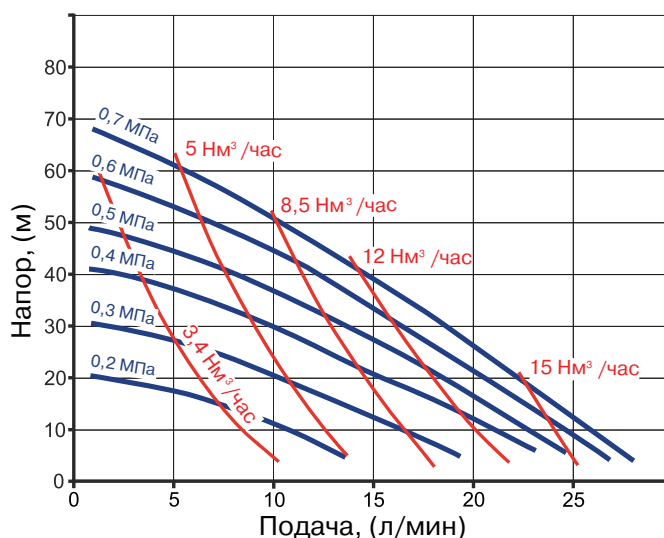

Компания оставляет за собой право вносить конструктивные изменения  
АДЛ — производство и поставки оборудования для инженерных систем

Тел.: +7 (495) 937-89-68, +7 (495) 221-63-78 | Факс: +7 (495) 933-85-01/02  
info@adl.ru | www.adl.ru | Интернет-магазин: www.valve.ru

## СТАНДАРТНЫЕ МЕМБРАННЫЕ НАСОСЫ С ПНЕВМОПРИВОДОМ

### Серия NDP-15 (до 50 л/мин, до 7 бар)

Насос с корпусом из алюминия

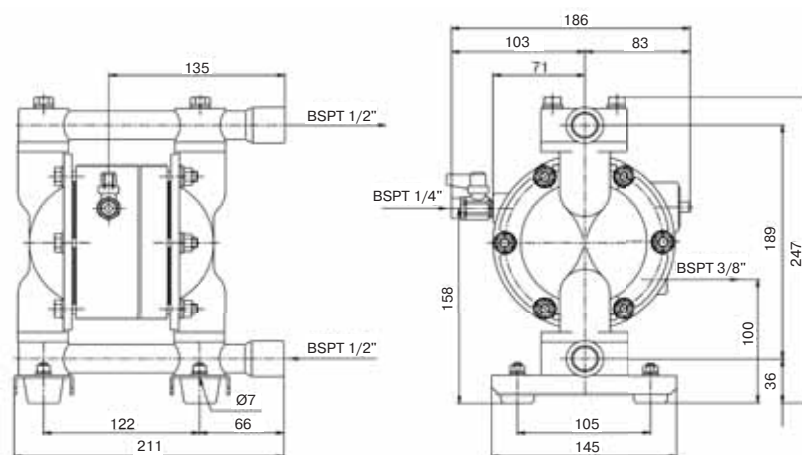

Насос с корпусом из полипропилена / ацетала

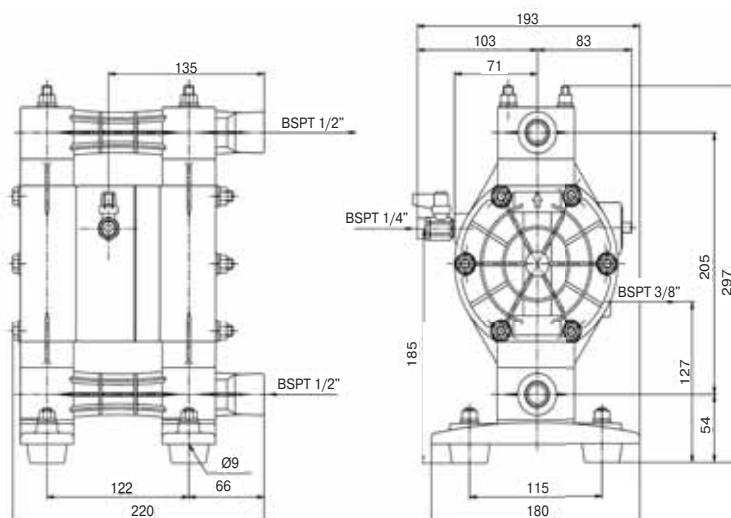

#### Рабочие характеристики

Давление подаваемого воздуха	1,4–7 бар
Максимальный объем одной дозы	128 см <sup>3</sup>
Максимальная скорость работы	400 ход/мин
Максимальная производительность	50 л/мин
Максимальное давление на нагнетании	7 бар
Максимальная высота самовсасывания «всухую»	2,4 м
Максимальная высота самовсасывания под заливом	6,3 м
Максимальный размер твердых частиц	1 мм
Максимальная вязкость перекачиваемой жидкости	5000 сПз
Максимальный расход воздуха	27 нм <sup>3</sup> /ч
Максимальный уровень шума	81 дБ
Максимальная температура окружающей среды	70 °С

Внимание! Технические характеристики приведены для воды (вязкость 1 сПз).

## СТАНДАРТНЫЕ МЕМБРАННЫЕ НАСОСЫ С ПНЕВМОПРИВОДОМ

### Типы присоединений

Полипропилен (PPG)	1/2", внутренняя резьба BSPT
Алюминий (ADC-12)	1/2", внутренняя резьба BSPT
Нержавеющая сталь, AISI 316 S.S.	1/2", внутренняя резьба BSPT

**Максимальная температура перекачиваемой жидкости**  
Для насосов с корпусом из полипропилена и ацетала максимальная температура перекачиваемой жидкости составляет 82 °С, независимо от материала мембраны.

Для насосов с корпусом из металла или ПВХДФ максимальная температура определяется материалом мембраны.

### Присоединения пневмопривода

Присоединение для сжатого воздуха	1/4", внутренняя резьба BSPT
Выход сжатого воздуха	3/8", внутренняя резьба BSPT

Материал мембраны	Температура
Неопрен (CR)	82 °С
Нитрилкаучук (NBR)	82 °С
EPDM	100 °С
Тефлон (PTFE)	100 °С
Сантопрен (TPO)	100 °С
Хайтрел (TPEE)	120 °С
Витон (FPM)	120 °С

### Технические особенности насосов серии NDP-15

В насосах серии NDP-15 используется пневмопривод из полипропилена, армированного стекловолокном.

Возможно исполнение насоса с тарельчатыми клапанами.

По заказу выполняется покрытие пневмопривода тефлоном, электролитическим никелевым напылением.

- На насосы с мембраной из хайтрела устанавливаются шарики и кольцевые уплотнения с тефлоновым покрытием.
- На насосы с мембраной из сантопрена устанавливаются шарики и кольцевые уплотнения из EPDM.

### Габаритные размеры

Материал насоса	Ширина, (мм)	Высота, (мм)	Масса, (кг)	Масса с упаковкой, (кг)
Ацетал	220	298	4	5
Алюминий	220	272	4	5
ПВДФ	220	298	4,3	5
Полипропилен	220	298	3,5	4,3
Нержавеющая сталь, с	212	246,4	6,2	7

**Внимание!** По вопросам химической совместимости материалов обращайтесь к инженерам департамента насосного оборудования специального применения компании АДЛ.

### Рабочие кривые

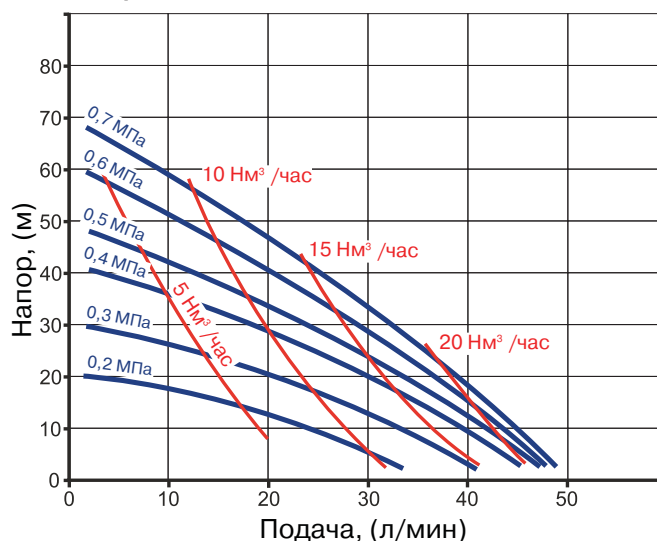

Компания оставляет за собой право вносить конструктивные изменения  
АДЛ — производство и поставки оборудования для инженерных систем

Тел.: +7 (495) 937-89-68, +7 (495) 221-63-78 | Факс: +7 (495) 933-85-01/02  
info@adl.ru | www.adl.ru | Интернет-магазин: www.valve.ru



## СТАНДАРТНЫЕ МЕМБРАННЫЕ НАСОСЫ С ПНЕВМОПРИВОДОМ

### Серия NDP-20 (до 110 л/мин, до 7 бар)

#### Насос с корпусом из алюминия

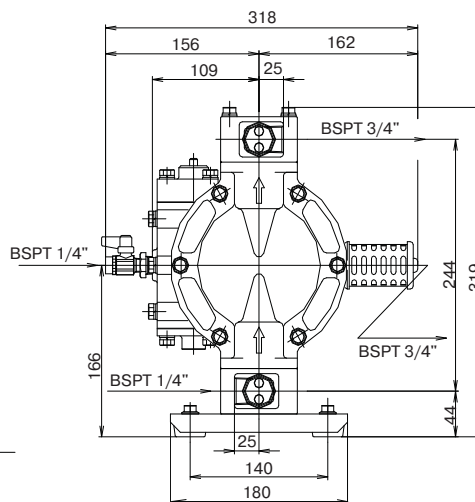
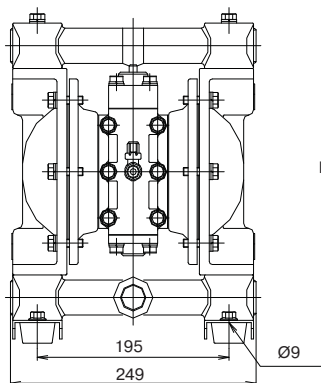

#### Насос с корпусом из полипропилена / ацетала

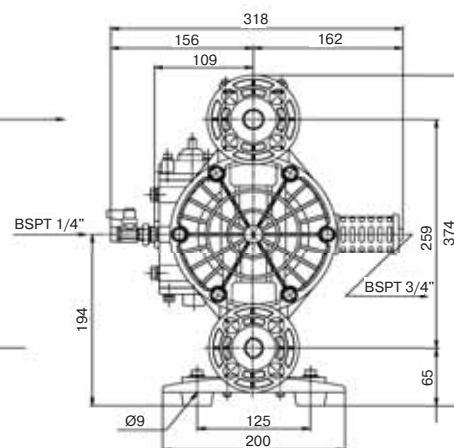
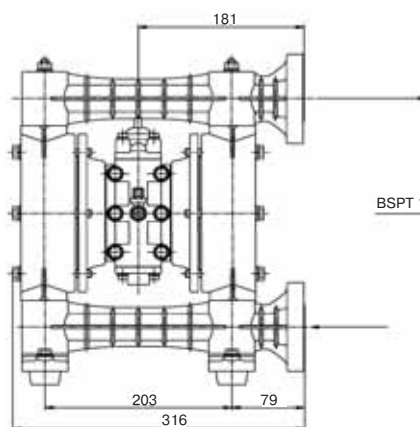

#### Рабочие характеристики

Давление подаваемого воздуха	1,4–7 бар
Максимальный объем одной дозы (с резиновой / тефлоновой мембранной)	615 / 539 см <sup>3</sup>
Максимальная скорость работы	195 ход/мин
Максимальная производительность	110 л/мин
Максимальное давление на нагнетании	7 бар
Максимальная высота самовсасывания «всухую»	5,5 м
Максимальная высота самовсасывания под заливом	9,1 м
Максимальный размер твердых частиц	2 мм
Максимальная вязкость перекачиваемой жидкости	10 000 сПз
Максимальный расход воздуха	72 нм <sup>3</sup> /ч
Максимальный уровень шума	89 дБ
Максимальная температура окружающей среды	70 °С

**Внимание!** Технические характеристики приведены для воды (вязкость 1 сПз).

# СТАНДАРТНЫЕ МЕМБРАННЫЕ НАСОСЫ С ПНЕВМОПРИВОДОМ

## Типы присоединений

Полипропилен (PPG)	3/4", внутренняя резьба BSPT
Алюминий (ADC-12)	3/4", внутренняя резьба BSPT
Нержавеющая сталь, AISI 316 S.S.	3/4", внутренняя резьба BSPT

Также доступно фланцевое подсоединение по DIN, ANSI.

## Максимальная температура перекачиваемой жидкости

Для насосов с корпусом из полипропилена максимальная температура перекачиваемой жидкости составляет 82 °С, независимо от материала мембраны.

Для насосов с корпусом из металла максимальная температура определяется материалом мембраны.

## Присоединения пневмопривода

Присоединение для сжатого воздуха	1/4", внутренняя резьба BSPT
Выход сжатого воздуха	3/4", внутренняя резьба BSPT

Материал мембраны	Температура
Неопрен (CR)	82 °С
Нитрилкаучук (NBR)	82 °С
EPDM	100 °С
Тефлон (PTFE)	100 °С
Сантопрен (TPO)	100 °С
Хайтрел (TRPEE)	120 °С
Витон (FPM)	120 °С

## Технические особенности насосов серии NDP-20

На насосы из металла в стандартном исполнении устанавливается алюминиевый пневмопривод.

На насосы из пластика устанавливается пневмопривод из полипропилена, армированного стекловолокном.

По заказу выполняется покрытие пневмопривода тефлоном, электролитическим никелевым напылением.

- На насосы с мембраной из хайтрела устанавливаются шарики и кольцевые уплотнения с тефлоновым покрытием.
- На насосы с мембраной из сантопрена устанавливаются шарики и кольцевые уплотнения из EPDM.

## Габаритные размеры

Материал насоса	Ширина, (мм)	Высота, (мм)	Масса, (кг)	Масса с упаковкой, (кг)
Алюминий	249	320	9,0	10,4
Нержавеющая сталь, AISI 316 S.S.	249	320	13,9	14,5
Полипропилен (резьба)	316	368	8,2	10,2
Полипропилен (фланцы)	316	375	8,2	10,2

**Внимание!** По вопросам химической совместимости материалов обращайтесь к инженерам департамента насосного оборудования специального применения компании АДЛ.

## Рабочие кривые

### Для резиновой мембраны

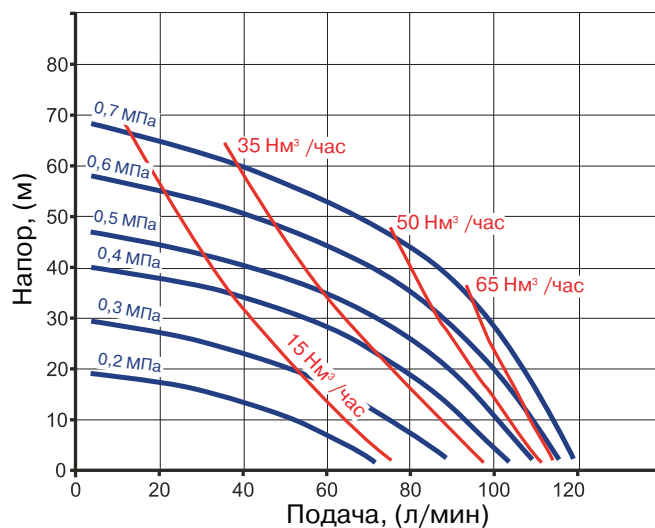

### Для мембраны из Тефлона

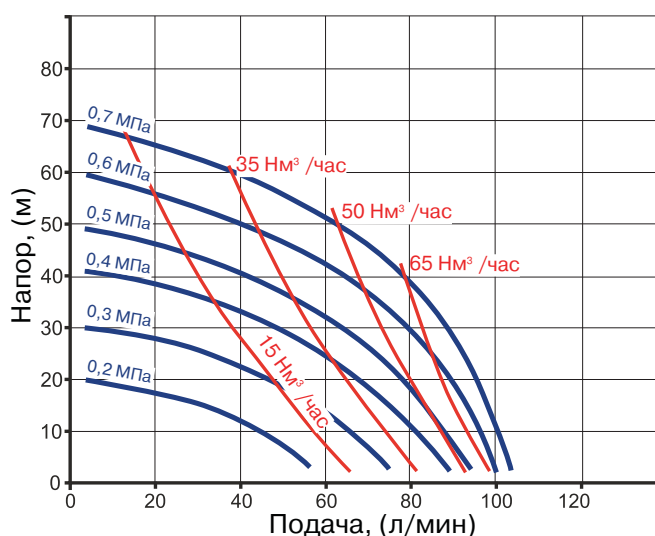

Компания оставляет за собой право вносить конструктивные изменения  
АДЛ — производство и поставки оборудования для инженерных систем

Тел.: +7 (495) 937-89-68, +7 (495) 221-63-78 | Факс: +7 (495) 933-85-01/02  
info@adl.ru | www.adl.ru | Интернет-магазин: www.valve.ru

## СТАНДАРТНЫЕ МЕМБРАННЫЕ НАСОСЫ С ПНЕВМОПРИВОДОМ

### Серия NDP-25 (до 160 л/мин, до 7 бар)

#### Насос с корпусом из алюминия

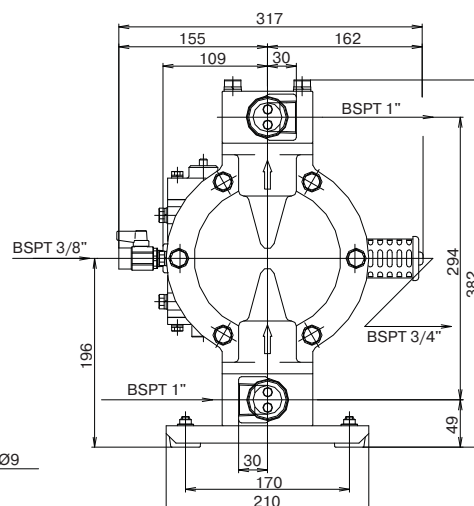
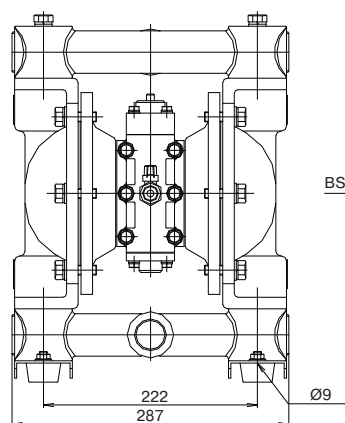

#### Насос с корпусом из полипропилена

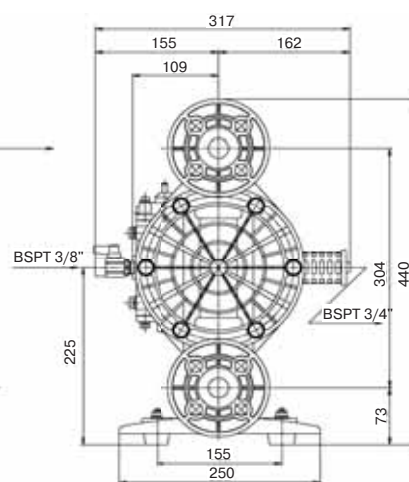
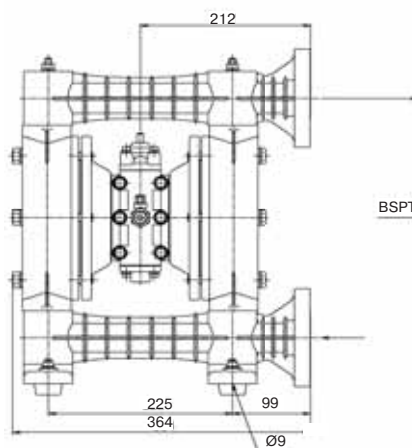

#### Рабочие характеристики

Давление подаваемого воздуха	1,4–7 бар
Максимальный объем одной дозы (с резиновой / тефлоновой мембранной)	833 / 787 см <sup>3</sup>
Максимальная скорость работы	210 ход/мин
Максимальная производительность	160 л/мин
Максимальное давление на нагнетании	7 бар
Максимальная высота самовсасывания «всухую»	5,5 м
Максимальная высота самовсасывания под заливом	9,1 м
Максимальный размер твердых частиц	4,8 мм
Максимальная вязкость перекачиваемой жидкости	10 000 сПз
Максимальный расход воздуха	108 нм <sup>3</sup> /ч
Максимальный уровень шума	89 дБ
Максимальная температура окружающей среды	70°C

Внимание! Технические характеристики приведены для воды (вязкость 1 сПз).

#### Типы присоединений

Полипропилен (PPG)	1", внутренняя резьба BSPT
ПВДФ	1", внутренняя резьба BSPT
Алюминий (ADC-12)	1", внутренняя резьба BSPT
316 Нержавеющая сталь	1", внутренняя резьба BSPT
Чугун	1", внутренняя резьба BSPT

#### Присоединения пневмопривода

Присоединение для сжатого воздуха	3/8", внутренняя резьба BSPT
Выход сжатого воздуха	3/4", внутренняя резьба BSPT

Также доступно фланцевое подсоединение по DIN, ANSI.

## СТАНДАРТНЫЕ МЕМБРАННЫЕ НАСОСЫ С ПНЕВМОПРИВОДОМ

**Максимальная температура перекачиваемой жидкости**  
Для насосов с корпусом из полипропилена максимальная температура перекачиваемой жидкости составляет 82 °С, независимо от материала мембраны.

Для насосов с корпусом из металла или ПВХ максимальная температура определяется материалом мембраны.

Материал мембраны	Температура
Неопрен (CR)	82 °С
Нитрилкаучук (NBR)	82 °С
EPDM	100 °С
Тефлон (PTFE)	100 °С
Сантопрен (TPO)	100 °С
Хайтрел (TPEE)	120 °С
Витон (FPM)	120 °С

### Технические особенности насосов серии NDP-25

На насосы из металла в стандартном исполнении устанавливается алюминиевый пневмопривод.

На насосы из пластика устанавливается пневмопривод из полипропилена, армированного стекловолокном.

По заказу выполняется покрытие пневмопривода тефлоном, электролитическим никелевым напылением.

- На насосы из полипропилена, алюминия, чугуна и нержавеющей стали с мембраной из хайтрела устанавливаются шарики и кольцевые уплотнения из тефлона.
- На насосы из полипропилена, алюминия, чугуна и нержавеющей стали с мембраной из сантопрена устанавливаются шарики и кольцевые уплотнения из EPDM.
- На насосы из ПВХ с мембраной из сантопрена, хайтрела или тефлона устанавливаются шарики и кольцевые уплотнения из тефлона.
- На насосы из ПВХ с мембраной из EPDM устанавливаются шарики и кольцевые уплотнения из EPDM.
- На насосы из ПВХ с мембраной из витона устанавливаются шарики и кольцевые уплотнения из витона.

### Габаритные размеры

Материал насоса	Ширина, (мм)	Высота, (мм)	Масса, (кг)	Масса с упаковкой, (кг)
Полипропилен (резьба)	366	429	10,9	12,9
Полипропилен (фланцы)	366	422	10,9	12,9
ПВДФ (резьба)	366	429	13,4	15
ПВДФ (фланцы)	366	442	13,4	15
Алюминий	287	383	13	14
Нержавеющая сталь, AISI 316 S.S.	287	383	19,9	21
Чугун	287	383	19,9	21

**Внимание!** По вопросам химической совместимости материалов обращайтесь к инженерам департамента насосного оборудования специального применения компании АДЛ.

### Рабочие кривые

#### Для резиновой мембраны

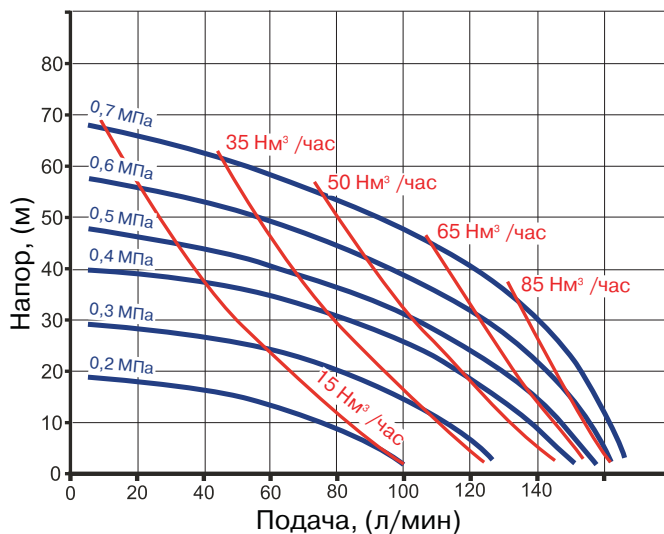

#### Для мембраны из тефлона

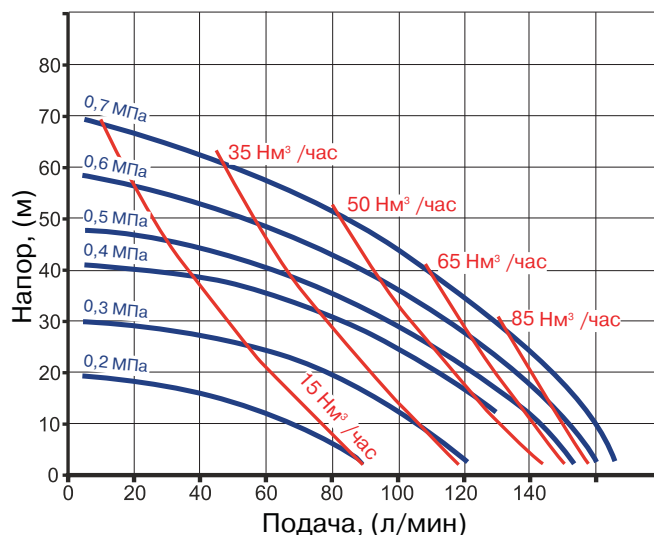

Компания оставляет за собой право вносить конструктивные изменения  
АДЛ — производство и поставки оборудования для инженерных систем

Тел.: +7 (495) 937-89-68, +7 (495) 221-63-78 | Факс: +7 (495) 933-85-01/02  
info@adl.ru | www.adl.ru | Интернет-магазин: www.valve.ru



## СТАНДАРТНЫЕ МЕМБРАННЫЕ НАСОСЫ С ПНЕВМОПРИВОДОМ

### Серия NDP-40 (до 380 л/мин, до 7 бар)

#### Насос с корпусом из алюминия

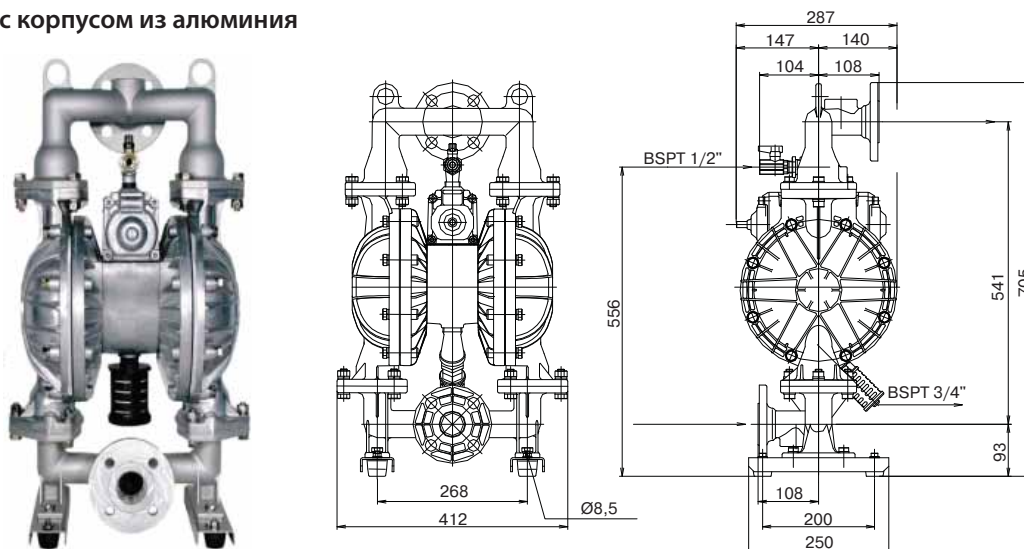

#### Насос с корпусом из полипропилена

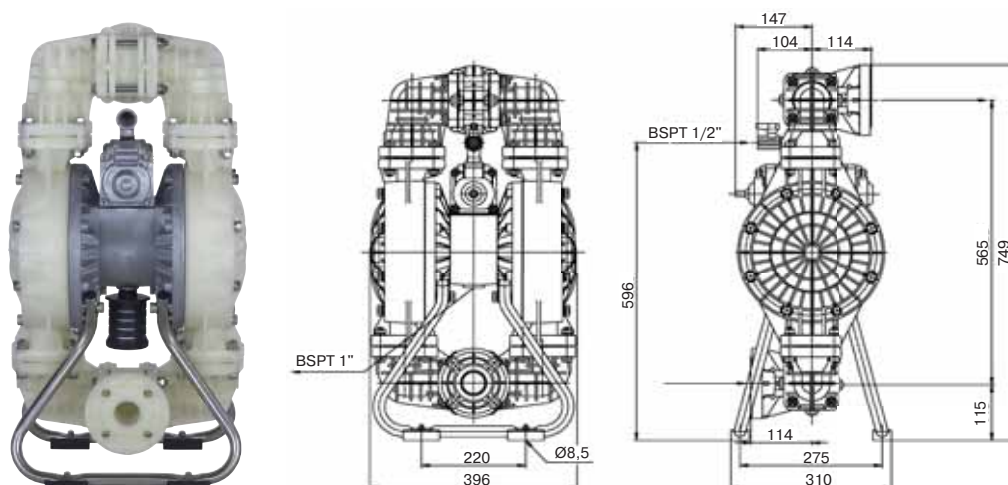

#### Рабочие характеристики

Давление подаваемого воздуха	1,4–7 бар
Максимальный объем одной дозы (с резиновой / тефлоновой мембранной)	2,74 / 1,40 л
Максимальная скорость работы (с резиновой / тефлоновой мембранной)	148/270 ход/мин
Максимальная производительность	380 л/мин
Максимальное давление на нагнетании	7 бар
Максимальная высота самовсасывания «всухую»	5,5 м
Максимальная высота самовсасывания под заливом	9,2 м
Максимальный размер твердых частиц	7 мм
Максимальная вязкость перекачиваемой жидкости	30 000 сПз
Максимальный расход воздуха	210 нм³/ч
Максимальный уровень шума	82 дБ
Максимальная температура окружающей среды	70°C

**Внимание!** Технические характеристики приведены для воды (вязкость 1 сПз).

# СТАНДАРТНЫЕ МЕМБРАННЫЕ НАСОСЫ С ПНЕВМОПРИВОДОМ

## Присоединения пневмопривода

Присоединение для сжатого воздуха	1/2", внутренняя резьба BSPT
Выход сжатого воздуха	1", внутренняя резьба BSPT

## Максимальная температура перекачиваемой жидкости

Для насосов с корпусом из полипропилена максимальная температура перекачиваемой жидкости составляет 82 °С, независимо от материала мембраны.

Для насосов с корпусом из металла или ПВХДФ максимальная температура определяется материалом мембраны.

## Типы присоединений

Полипропилен (PPG)	1,5", DN40, PN10
ПВДФ	1,5", DN40, PN10
Алюминий (ADC-12), фланцы	1,5", DN40, PN10
Алюминий (ADC-12), резьба	1,5", внутренняя резьба BSPT
Нержавеющая сталь, AISI 316 S.S., фланцы	1,5", DN40, PN10
Нержавеющая сталь, AISI 316 S.S., резьба	1,5", внутренняя резьба BSPT
Чугун	1,5", внутренняя резьба BSPT

Материал мембраны	Температура
Неопрен (CR)	82 °С
Нитрилкаучук (NBR)	82 °С
EPDM	100 °С
Тефлон (PTFE)	100 °С
Сантопрен (TPO)	100 °С
Хайтрел (TPEE)	120 °С
Витон (FPM)	120 °С

## Технические особенности насосов серии NDP-40

На насосы серии NDP-40 в стандартном исполнении устанавливается алюминиевый пневмопривод.

По заказу выполняется покрытие пневмопривода тефлоном, электролитическим никелевым напылением.

На насосы из полипропилена, алюминия, чугуна и нержавеющей стали с мембраной из хайтрела устанавливаются шарики и кольцевые уплотнения из тефлона.

На насосы из полипропилена, алюминия, чугуна и нержавеющей стали с мембраной из сантопрена устанавливаются шарики и кольцевые уплотнения из EPDM.

На насосы из ПВХДФ, с мембраной из сантопрена, хайтрела или тефлона устанавливаются шарики и кольцевые уплотнения из тефлона.

## Габаритные размеры

Материал насоса	Ширина, (мм)	Высота, (мм)	Масса, (кг)	Масса с упаковкой, (кг)
Полипропилен	405	752	27	35,5
ПВДФ	405	752	32	40,5
Нержавеющая сталь, AISI 316 S.S.	411	705	43	51,5
Чугун	411	704	47	55,5
Алюминий	412	709	27	35,5

**Внимание!** По вопросам химической совместимости материалов обращайтесь к инженерам департамента насосного оборудования специального применения компании АДЛ.

## Рабочие кривые

### Для резиновой мембраны

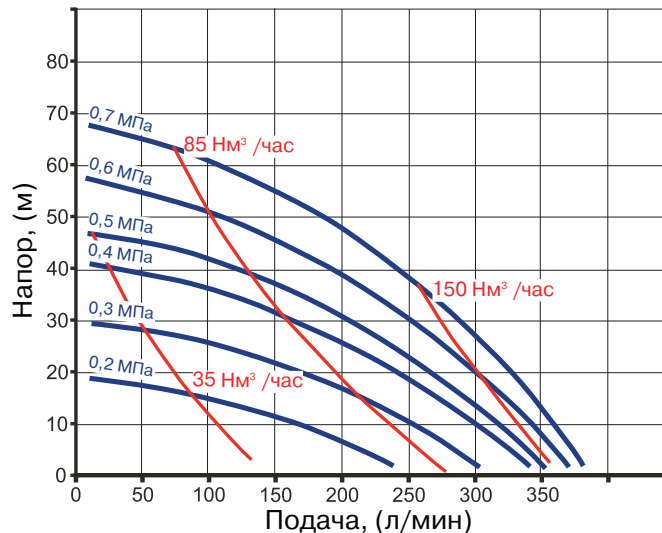

### Для мембраны из тефлона

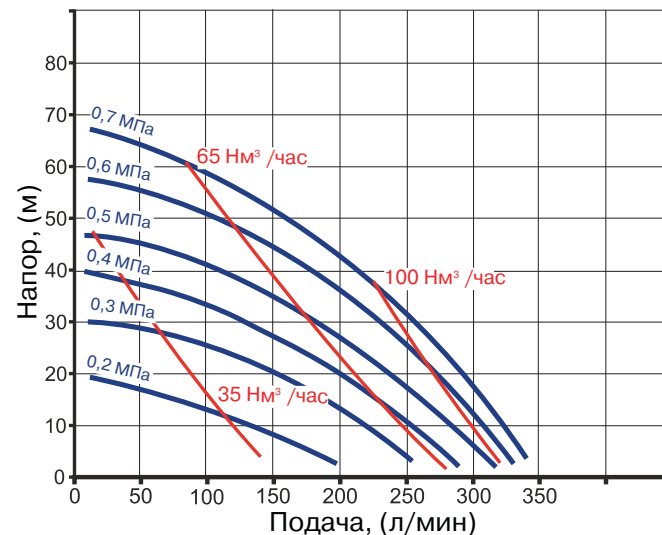

На насосы из ПВХДФ, с мембраной из EPDM устанавливаются шарики и кольцевые уплотнения из EPDM.

На насосы из ПВХДФ, с мембраной из витона устанавливаются шарики и кольцевые уплотнения из витона.



Компания оставляет за собой право вносить конструктивные изменения  
АДЛ — производство и поставки оборудования для инженерных систем

Тел.: +7 (495) 937-89-68, +7 (495) 221-63-78 | Факс: +7 (495) 933-85-01/02  
info@adl.ru | www.adl.ru | Интернет-магазин: www.valve.ru

## СТАНДАРТНЫЕ МЕМБРАННЫЕ НАСОСЫ С ПНЕВМОПРИВОДОМ

### Серия NDP-50 (до 600 л/мин, до 7 бар)

Насос с корпусом из алюминия

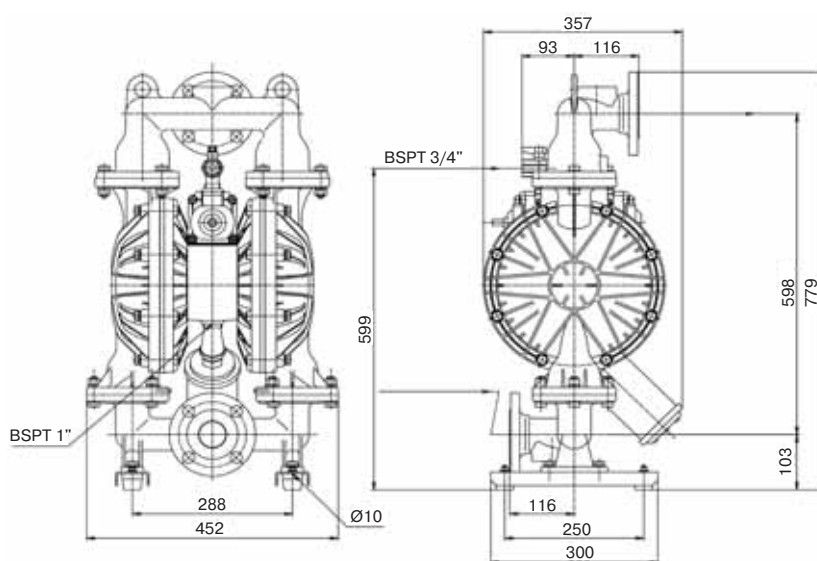

Насос с корпусом из полипропилена

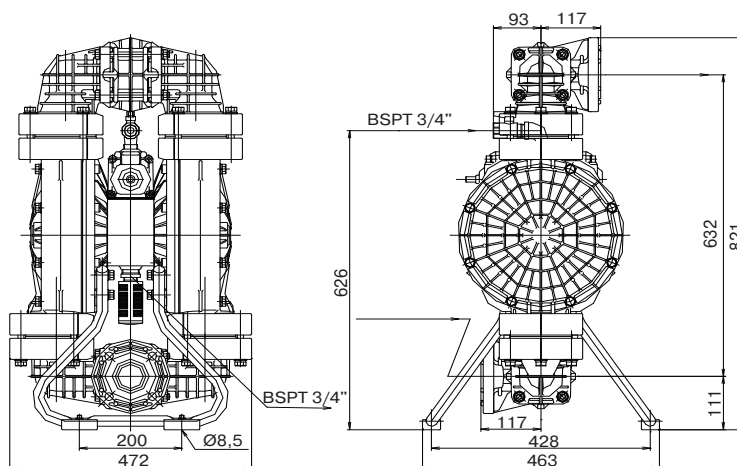

### Рабочие характеристики

Давление подаваемого воздуха	1,4–7 бар
Максимальный объем одной дозы (с резиновой / тефлоновой мембранной)	4,25 / 2,61 л
Максимальная скорость работы (с резиновой / тефлоновой мембранной)	146/220 ход/мин
Максимальная производительность	600 л/мин
Максимальное давление на нагнетании	7 бар
Максимальная высота самовсасывания «всухую»	5,5 м
Максимальная высота самовсасывания под заливом	9,2 м
Максимальный размер твердых частиц	8 мм
Максимальная вязкость перекачиваемой жидкости	30 000 сПз
Максимальный расход воздуха	270 нм³/ч
Максимальный уровень шума	82 дБ
Максимальная температура окружающей среды	70 °С

Внимание! Технические характеристики приведены для воды (вязкость 1 сПз).

# СТАНДАРТНЫЕ МЕМБРАННЫЕ НАСОСЫ С ПНЕВМОПРИВОДОМ

## Типы присоединений

Полипропилен (PPG)	2", DN50, PN10
ПВДФ	2", DN50, PN10
Алюминий (ADC-12), фланцы	2", DN50, PN10
Алюминий (ADC-12), резьба	2", внутренняя резьба BSPT
Нержавеющая сталь, AISI 316 S.S., фланцы	2", DN50, PN10
Нержавеющая сталь, AISI 316 S.S., резьба	2", внутренняя резьба BSPT
Чугун	2", внутренняя резьба BSPT

## Присоединения пневмопривода

Присоединение для сжатого воздуха	3/4", внутренняя резьба BSPT
Выход сжатого воздуха	1", внутренняя резьба BSPT

**Максимальная температура перекачиваемой жидкости**  
Для насосов с корпусом из полипропилена максимальная температура перекачиваемой жидкости составляет 82 °С, независимо от материала мембраны.

Для насосов с корпусом из металла или ПВДФ максимальная температура определяется материалом мембраны.

## Технические особенности серии насосов NDP-50

На насосы серии NDP-50 в стандартном исполнении устанавливается алюминиевый пневмопривод.

По заказу выполняется покрытие пневмопривода тефлоном, электролитическим никелевым напылением.

На насосы из полипропилена, алюминия, чугуна и нержавеющей стали с мембраной из хайтрела устанавливаются шарики и кольцевые уплотнения из тефлона.

На насосы из полипропилена, алюминия, чугуна и нержавеющей стали с мембраной из сантопрена устанавливаются шарики и кольцевые уплотнения из EPDM.

На насосы из ПВДФ, с мембраной из сантопрена, хайтрела или тефлона устанавливаются шарики и кольцевые уплотнения из тефлона.

На насосы из ПВДФ, с мембраной из EPDM устанавливаются шарики и кольцевые уплотнения из EPDM.

На насосы из ПВДФ, с мембраной из витона устанавливаются шарики и кольцевые уплотнения из витона.

## Габаритные размеры

Материал насоса	Ширина, (мм)	Высота, (мм)	Масса, (кг)	Масса с упаковкой, (кг)
Полипропилен	472	821	37	49
ПВДФ	472	821	42	54
Нержавеющая сталь, AISI 316 S.S.	450	782	63	75
Чугун	450	776	64	76
Алюминий	452	779	36	48

**Внимание!** По вопросам химической совместимости материалов обращайтесь к инженерам департамента насосного оборудования специального применения компании АДЛ.



Компания оставляет за собой право вносить конструктивные изменения  
АДЛ — производство и поставки оборудования для инженерных систем

Тел.: +7 (495) 937-89-68, +7 (495) 221-63-78 | Факс: +7 (495) 933-85-01/02  
info@adl.ru | www.adl.ru | Интернет-магазин: www.valve.ru

Материал мембраны	Температура
Неопрен (CR)	82 °С
Нитрилкаучук (NBR)	82 °С
EPDM	100 °С
Тефлон (PTFE)	100 °С
Сантопрен (TPO)	100 °С
Хайтрел (TRPEE)	120 °С
Витон (FPM)	120 °С

## Рабочие кривые

### Для резиновой мембраны

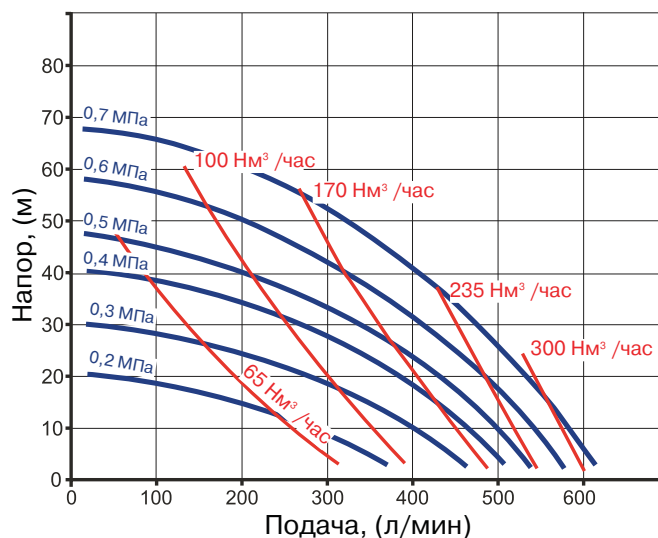

### Для мембраны из тефлона

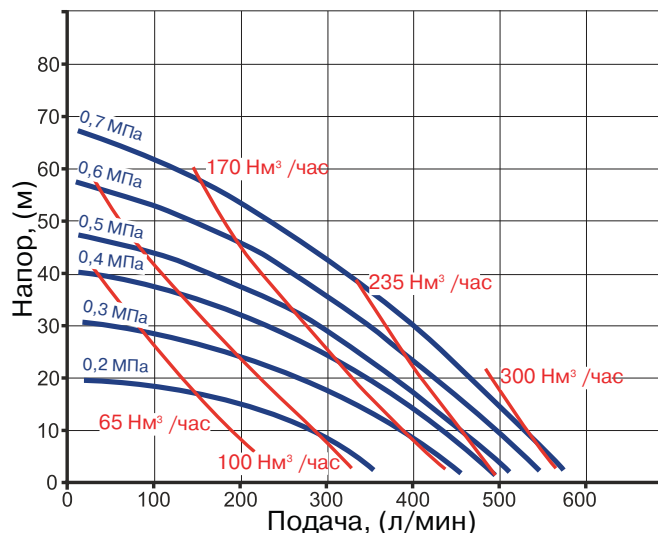



## СТАНДАРТНЫЕ МЕМБРАННЫЕ НАСОСЫ С ПНЕВМОПРИВОДОМ

### Серия NDP-80 (до 810 л/мин, до 7 бар)

#### Насос с корпусом из алюминия

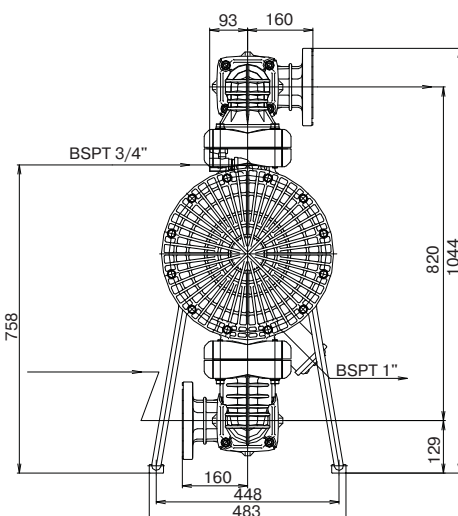
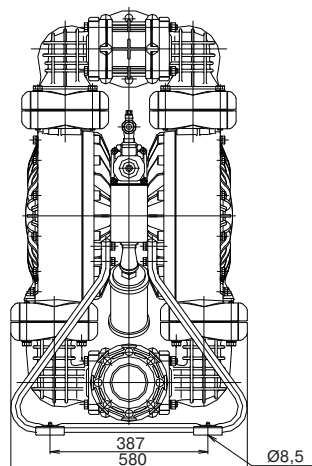

#### Насос с корпусом из чугуна

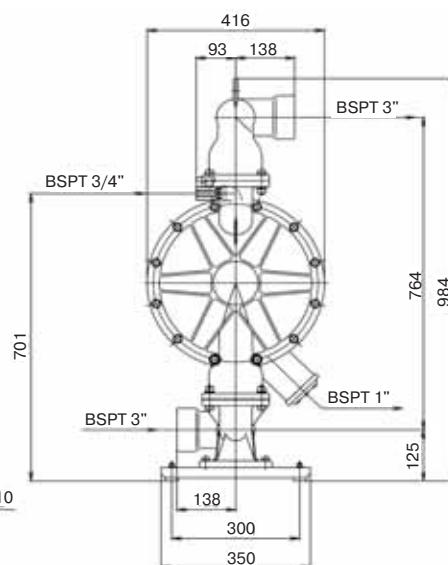
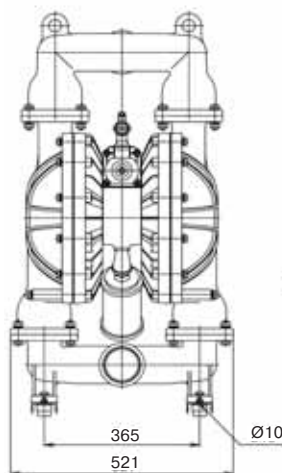

#### Рабочие характеристики

Давление подаваемого воздуха	1,4–7 бар
Максимальный объем одной дозы (с резиновой / тефлоновой мембранной)	8,57 / 3,8 л
Максимальная скорость работы (с резиновой / тефлоновой мембранной)	95 / 160 ход/мин
Максимальная производительность	810 л/мин
Максимальное давление на нагнетании	7 бар
Максимальная высота самовсасывания «всухую»	5,8 м
Максимальная высота самовсасывания под заливом	9,2 м
Максимальный размер твердых частиц	10 мм
Максимальная вязкость перекачиваемой жидкости	30 000 сПз
Максимальный расход воздуха	360 нм³/ч
Максимальный уровень шума	81 дБ
Максимальная температура окружающей среды	70 °С

**Внимание!** Технические характеристики приведены для воды (вязкость 1 сПз).

# СТАНДАРТНЫЕ МЕМБРАННЫЕ НАСОСЫ С ПНЕВМОПРИВОДОМ

## Типы присоединений

Полипропилен (PPG)	3", DN80, PN10
Алюминий (ADC-12), фланцы	3", DN80, PN10
Алюминий (ADC-12), резьба	3", внутренняя резьба BSPT
Нержавеющая сталь, AISI 316 S.S., фланцы	3", DN80, PN10
Нержавеющая сталь, AISI 316 S.S., резьба	3", внутренняя резьба BSPT
Чугун	3", внутренняя резьба BSPT

## Присоединения пневмопривода

Присоединение для сжатого воздуха	3/4", внутренняя резьба BSPT
Выход сжатого воздуха	1", внутренняя резьба BSPT

Материал мембраны	Температура
Неопрен (CR)	82 °С
Нитрилкаучук (NBR)	82 °С
EPDM	100 °С
Тефлон (PTFE)	100 °С
Сантопрен (TPO)	100 °С
Хайтрел (TPEE)	120 °С
Витон (FPM)	120 °С

## Технические особенности насосов серии NDP-80

На насосы серии NDP-80 в стандартном исполнении устанавливается алюминиевый пневмопривод.

По заказу выполняется покрытие пневмопривода тефлоном, электролитическим никелевым напылением.

На насосы с мембраной из хайтрела устанавливаются шарики и кольцевые уплотнения из тефлона

На насосы с мембраной из сантопрена устанавливаются шарики и кольцевые уплотнения из EPDM.

## Максимальная температура перекачиваемой жидкости

Для насосов с корпусом из полипропилена максимальная температура перекачиваемой жидкости составляет 82 °С, независимо от материала мембраны.

Для насосов с корпусом из металла максимальная температура определяется материалом мембраны.

## Габаритные размеры

Материал насоса	Ширина, (мм)	Высота, (мм)	Масса, (кг)	Масса с упаковкой, (кг)
Нержавеющая сталь, AISI 316 S.S.	521	984	104	119
Чугун	521	984	110	125
Алюминий	522	998	62	77
Полипропилен	580	1044	70	85

**Внимание!** По вопросам химической совместимости материалов обращайтесь к инженерам департамента насосного оборудования специального применения компании АДЛ.

## Рабочие кривые

### Для резиновой мембраны

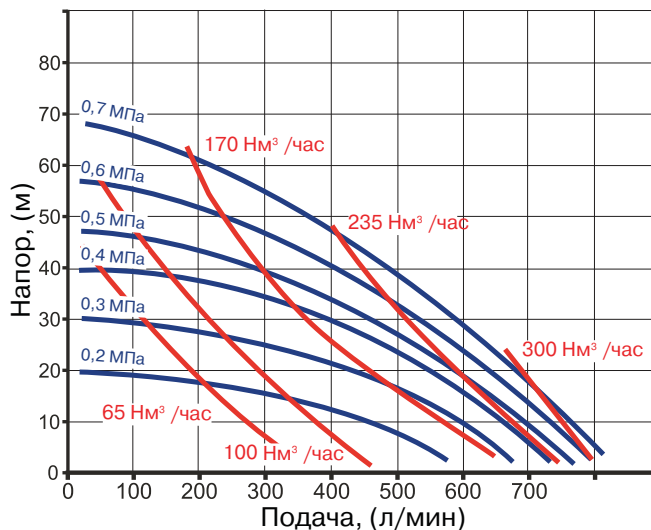

### Для мембраны из тефлона

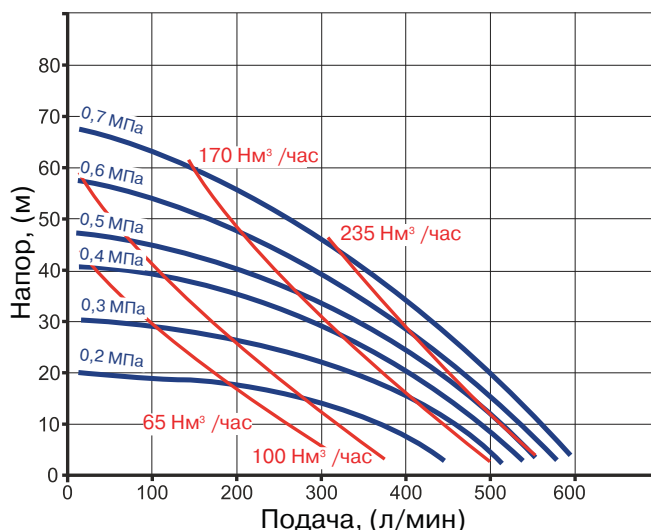

Компания оставляет за собой право вносить конструктивные изменения  
АДЛ — производство и поставки оборудования для инженерных систем

Тел.: +7 (495) 937-89-68, +7 (495) 221-63-78 | Факс: +7 (495) 933-85-01/02  
info@adl.ru | www.adl.ru | Интернет-магазин: www.valve.ru

## СПЕЦИАЛЬНОЕ ИСПОЛНЕНИЕ МЕМБРАННЫХ НАСОСОВ С ПНЕВМОПРИВОДОМ

### Высоконапорные насосы 2:1

Высоконапорные насосы Yamada созданы для систем, где недостаточно давления 7 бар. Производительность насоса приблизительно в два раза меньше стандартных насосов того же типоразмера, а создаваемое давление достигает 14 бар при давлении подаваемого воздуха всего 7 бар.

Соотношение 2/1 достигается благодаря передаче давления одновременно на поверхность 2 диафрагм. Таким образом, напор насоса удваивается, а подача снижается в два раза.

Выпускаются следующие серии высоконапорных насосов:

**NDP-20, NDP-25, NDP-40, NDP-50, NDP-80**

с подачей от 1 до 378 л/мин.

Материалы корпуса: нержавеющая сталь, AISI 316 S.S, чугун, алюминий.

6 материалов мембран.

Простая конструкция насоса без дополнительных спускных клапанов, байпасной линии и регуляторов, обеспечивающая работу без потери давления.

### Принцип действия насоса

Увеличение напора достигается за счет использования полого штока, соединяющего мембраны. Это простое и надежное технологическое решение позволяет не использовать в насосе хрупкие детали и подвижные элементы.

Для снижения стоимости и массы высоконапорных насосов из нержавеющей стали серии NDP-20 и NDP-25 выпускаются с алюминиевыми элементами в приводе.

Мембраны из хайтрела (TPPE), сантопрена (TPO) и тефлона (PTFE) выполняются со слоем неопрена (CR) для большей износостойкости.

Все насосы серий NDP-20, NDP-25, NDP-40, NDP-50, NDP-80 из нержавеющей стали с алюминиевым пневмоприводом можно сделать высоконапорными.

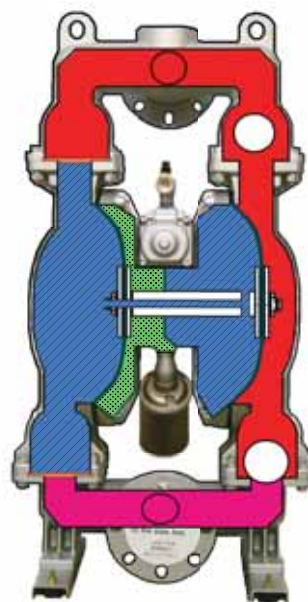

Насосы серий NDP-40, NDP-50 и NDP-80

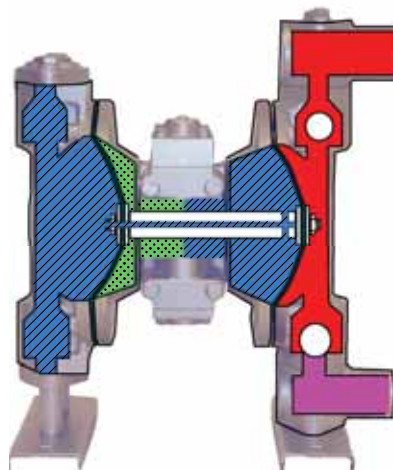

Насосы серий NDP-20 и NDP-25

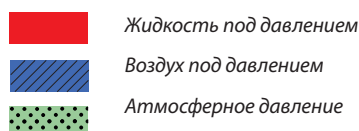

# СПЕЦИАЛЬНОЕ ИСПОЛНЕНИЕ МЕМБРАННЫХ НАСОСОВ С ПНЕВМОПРИВОДОМ

## Рабочие кривые высоконапорных мембранных насосов с пневмоприводом

**NDP-20 HP**

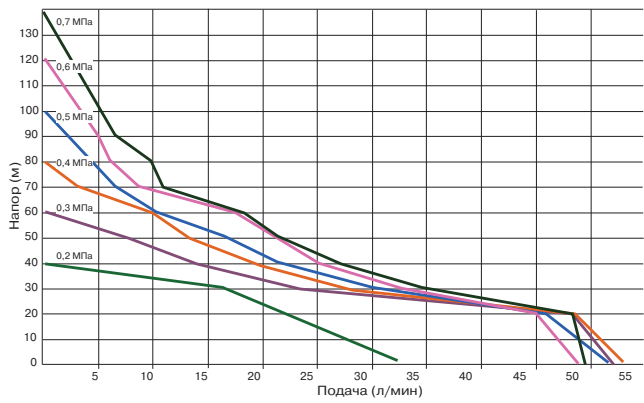

**NDP-25 HP**

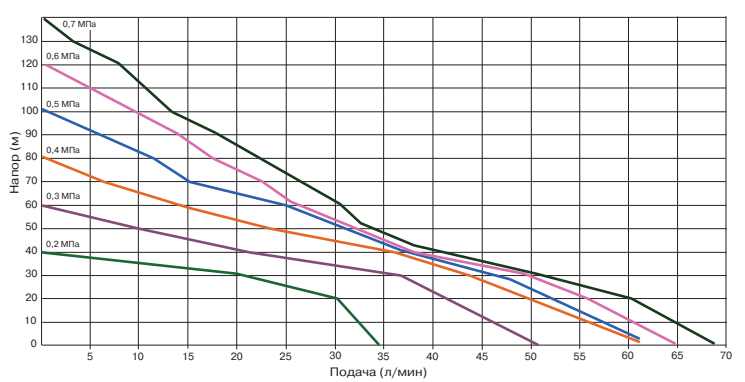

**NDP-40 HP**

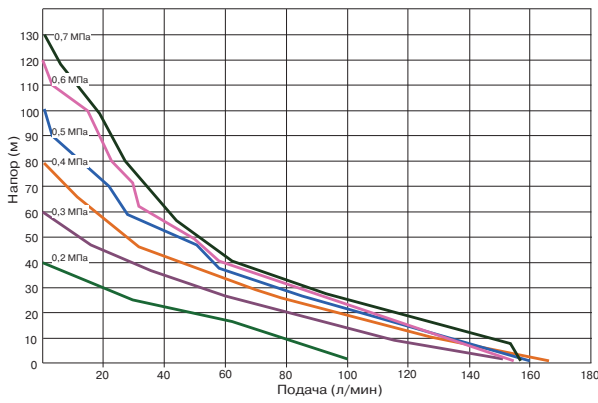

**NDP-50 HP**

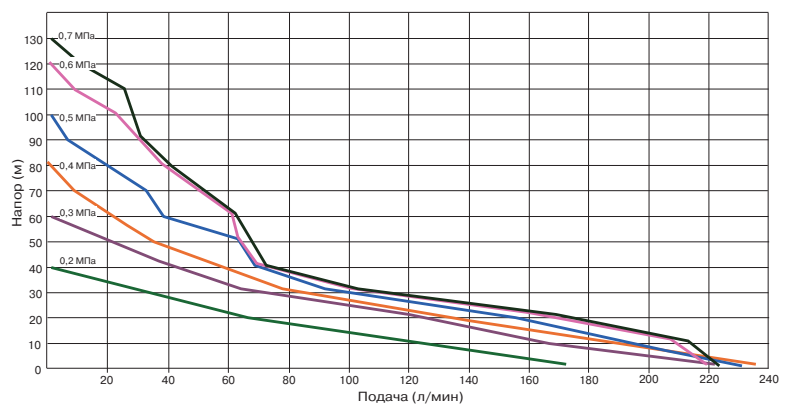

**NDP-80 HP**

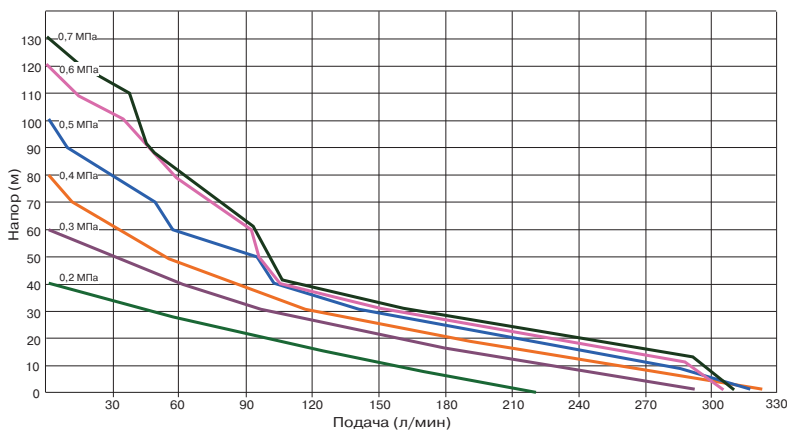



## СПЕЦИАЛЬНОЕ ИСПОЛНЕНИЕ МЕМБРАННЫХ НАСОСОВ С ПНЕВМОПРИВОДОМ

### Мембранные насосы с пневмоприводом для сред с твердыми включениями

Насосы с откидным клапаном созданы для перекачивания сред с крупными твердыми частицами. При перекачивании таких сред часто возникает необходимость вскрыть насос и провести сервисное обслуживание или прочистить засор. Насосы Yamada специально сконструированы для упрощения этих операций.

Данный тип насосов применяется в горнодобывающей промышленности, при производстве спиртных напитков и в мясопереработке.

Насос сделан на базе зарекомендовавшей себя серии NDP и обладает всеми преимуществами насосов Yamada.

Уникальная конструкция откидного клапана позволяет перекачивать жидкости с твердыми частицами диаметром до 50 мм. Благодаря легкости доступа к клапанной камере разборка и обслуживание проводится без снятия насоса с трубопровода и за короткий срок.

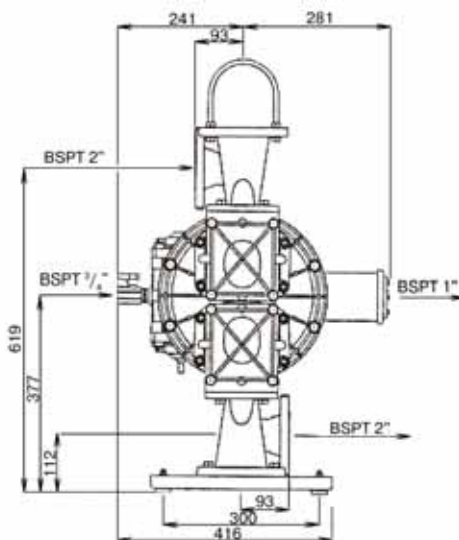
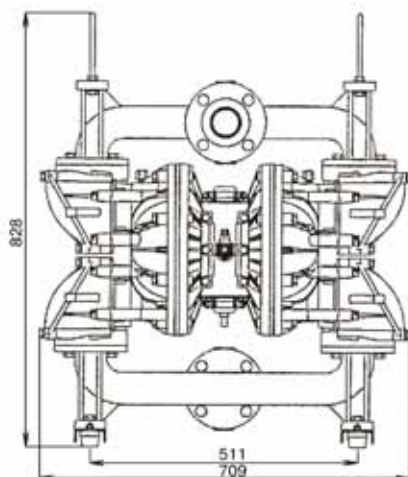

Фланцевое подключение по DIN DN 50 PN 10

Конструкция, обеспечивающая легкий доступ к корпусу клапана.

Для выполнения сервисного обслуживания необходимо выкрутить всего 4 болта.

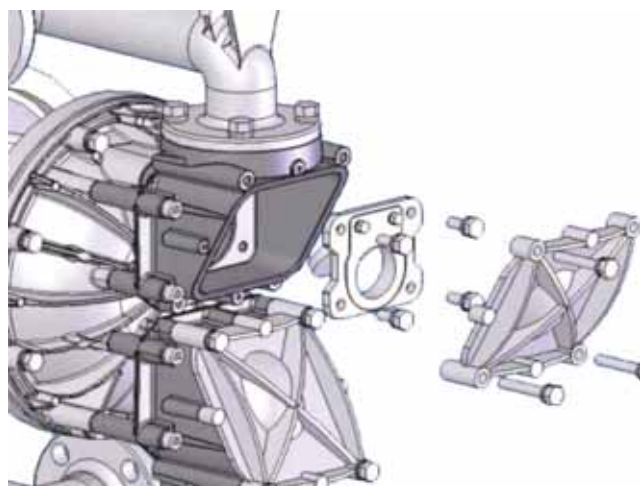

В корпусе насоса сделаны отверстия для стравливания скопившегося газа и для облегчения заливки проточной части.

#### Разборная конструкция клапанов

Отсоединение одного клапана позволяет очистить рабочую камеру насоса, промыть ее при помощи шланга и проверить целостность мембраны.



## СПЕЦИАЛЬНОЕ ИСПОЛНЕНИЕ МЕМБРАННЫХ НАСОСОВ С ПНЕВМОПРИВОДОМ

### Конструкция откидного клапана

В отличие от стандартного шарового клапана в откидном клапане используются особые седла с большими отверстиями для прохождения крупных твердых частиц.

Из-за высокого содержания твердых веществ сам откидной клапан постоянно изнашивается. В результате многочисленных испытаний компания Yamada выявила оптимальную конструкцию откидного клапана. Резиновые прокладки из NBR армированы волокном для повышения жесткости, обеспечения герметичности клапана и увеличения высоты всасывания насоса. Седло клапана выполнено из стали, покрыто слоем NBR.

### Основные преимущества насосов для абразивных сред

- Быстрое сервисное обслуживание.
- Перекачивание твердых частиц диаметром до 50 мм.
- Выпускные отверстия не допускают скопления воздуха в прочной части.
- Расположение всасывающего патрубка сверху, а нагнетательного снизу не допускает скопления твердых частицы в корпусе насоса.
- Не смазываемый воздушный клапан.
- Разборная конструкция насоса.
- Малый ход мембраны, обеспечивающий долгий срок службы.
- Разборная конструкция направляющего клапана.
- Отсутствие изнашиваемых уплотнений.

Благодаря расположению всасывающего патрубка сверху, а нагнетательного снизу, твердые частицы не скапливаются в корпусе насоса.

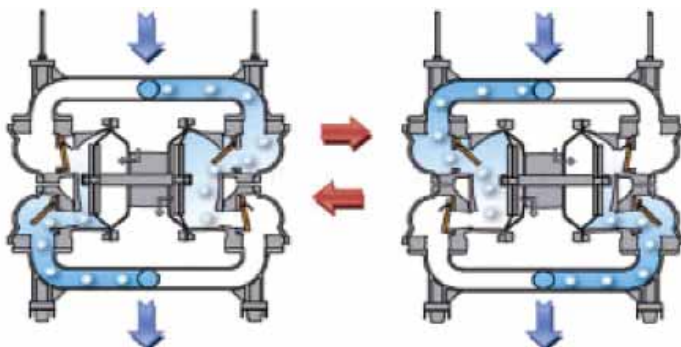
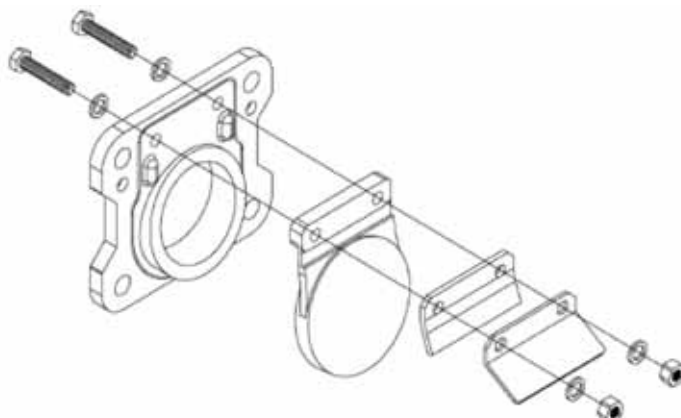

**СПЕЦИАЛЬНОЕ ИСПОЛНЕНИЕ МЕМБРАННЫХ НАСОСОВ С ПНЕВМОПРИВОДОМ****Мембранные насосы с пневмоприводом для повышенного давления (XDP)**

Насосы серии Xtreme Duty Pro™ (XDP) созданы для частой работы на закрытую заслонку, высокого противодавления, например, при запрессовывании фильтрующего материала.

Особенностью этой серии являются экономное расходование сжатого воздуха.

Эта серия насосов создана на основе проточной части серии NDP, но с применением уникального пневмопривода. В нем воздушный клапан приводится в движение механически, а не за счет давления воздуха.

Благодаря данной конструкции пневмопривода, потребление воздуха на перемещение клапана снижается приблизительно на 20%, что позволяет подавать большее давление в рабочие камеры насоса.

Насосы серии Xtreme Duty Pro™ (XDP) работают при давлении подаваемого воздуха от 0,35 до 8,5 бар, обеспечивая такую же производительность, как и насосы серии NDP.

**Технические характеристики**

Серия	Максимальная производительность, (л/мин)	Давление подаваемого воздуха, (бар)	Присоединения, (мм)
DP-40Vxx-HD	380	0,35–8,5	DN 40
DP-50Vxx-HD	600	0,35–8,5	DN 50
DP-80Vxx-HD	810	0,35–8,5	DN 80

Материал мембраны	Температура
Неопрен (CR)	82 °С
Нитрилкаучук (NBR)	82 °С
EPDM	100 °С
Тефлон (PTFE)	100 °С
Сантопрен (TPO)	100 °С
Хайтрел (TPPE)	120 °С
Витон (FPM)	120 °С

**Максимальная температура перекачиваемой жидкости**  
Для насосов с корпусом из полипропилена максимальная температура перекачиваемой жидкости составляет 82 °С, независимо от материала мембраны.

Для насосов с корпусом из металла или ПВХДФ максимальная температура определяется материалом мембраны.

Материал корпуса
Алюминий
Нержавеющая сталь, AISI 316 S.S.
Чугун (только с резьбовым присоединением)
Полипропилен
ПВДФ (только для серий DP-40, DP-50)

## СПЕЦИАЛЬНОЕ ИСПОЛНЕНИЕ МЕМБРАННЫХ НАСОСОВ С ПНЕВМОПРИВОДОМ

### Мембранные насосы с пневмоприводом для перекачивания порошков (P)

Насосы для перекачивания порошков созданы для оптимизации технологических процессов, связанных с перемещением сыпучих веществ. Это выгодная альтернатива конвейерным и вакуумным системам, обычно используемым для перекачивания подобных сред. Эти насосы могут применяться в химической промышленности или на любом производстве.

#### Технические характеристики

Серия	Макс.производительность, (м <sup>3</sup> /час)	Присоединения, (мм)
NDP-40	4,0	DN 40
NDP-50	6,0	DN 50
NDP-80	12,0	DN 80

#### Материал мембраны

Неопрен (CR)
Нитрилкаучук (NBR)
EPDM
Сантопрен (TPO)
EPDM с сертификатом ATEX (только для NDP-50/80)

#### Материал корпуса

Алюминий
Чугун
Нержавеющая сталь, AISI 316 S.S.

#### Требования к перекачиваемому порошку

Насыпная плотность перекачиваемого порошка	не более 22 кг/м <sup>3</sup>
Максимальная высота самовсасывания	1,5 м
Максимальная высота линии подачи	3 м
Рекомендуемое давление сжатого воздуха	не более 5 бар
Максимальный диаметр перекачиваемых частиц	100 микрон

#### Принцип работы насоса

Дальность перекачивания зависит от плотности и диаметра частиц порошка. Например, оксид кремния можно перекачивать на расстояние более 50 метров, а муку не более чем на 10 метров.

Перекачиваемые частицы должны быть абсолютно сухими. Перекачивание кристаллов или хлопьев невозможно. Чем больше объемный вес вещества, тем ниже производительность и меньше дальность перекачивания.

Возможно исполнение насоса с 4-мя дополнительными вентиляционными отверстиями, подводящими воздух к седлу шарика. Использование системы вентиляции клапанов позволяет очищать седла от спрессованного шариком порошка.

**Внимание!** По вопросам химической совместимости материалов обращайтесь к инженерам департамента насосного оборудования специального применения компании АДЛ.



Насос NDP-50BA-BH2

Насос NDP-80BA-BH3

#### Конструкция насоса

На насосах NDP-40/50/80 применяется центральный шток и толкатели на мембраны, выполненные из нержавеющей стали, AISI 316 S.S.

Болтовое соединение корпуса насоса упрощает сервисное обслуживание.

Запатентованный не смазываемый воздушный клапан.

При использовании Y-образного коллектора производительность увеличивается на 30%.

#### Серия ВН-1

На всасывающем коллекторе устанавливается вентиляционный клапан, срабатывающий от понижения давления.

#### Серия ВН-2

Кроме вентиляционного клапана, на всасывающем на насосе устанавливается система вентиляции седел обратных клапанов.

#### Серия ВН-3

Кроме всех перечисленных опций на насосе устанавливается:

- система разжижения инертного газа, отдельная от линии подачи сжатого воздуха;
- реле задержки, запускающее насос через 1–60 секунд после начала разжижения инертного газа, и останавливающее разжижение газа через 1–60 секунд после остановки насоса.

#### Преимущества мембранных насосов с пневмоприводом по сравнению с конвейерами и пневмопогрузчиками:

1. Низкие затраты на создание и эксплуатацию системы.
2. Нет необходимости использовать электричество в пыльных помещениях.
3. Легкость сервисного обслуживания.
4. Малые габариты системы.
5. Бережное перекачивание продукта.
6. Взрывозащищенное исполнение по ATEX.



Компания оставляет за собой право вносить конструктивные изменения  
АДЛ — производство и поставки оборудования для инженерных систем

Тел.: +7 (495) 937-89-68, +7 (495) 221-63-78 | Факс: +7 (495) 933-85-01/02  
info@adl.ru | www.adl.ru | Интернет-магазин: www.valve.ru

## СПЕЦИАЛЬНОЕ ИСПОЛНЕНИЕ МЕМБРАННЫХ НАСОСОВ С ПНЕВМОПРИВОДОМ

### Бочковые насосы (D)

Бочковые насосы Yamada имеют ряд конструктивных особенностей, делающих их самыми универсальными и практичными насосами в своем классе. В стандартном исполнении насосы изготавливаются с корпусом из полипропилена, ПВХДФ, алюминия и нержавеющей стали, AISI 316 S.S.

**Размеры насосов:** 3/8" (только металлические), 1/2" (только пластиковые) и 3/4".

**Производительность** до 105 л/мин.

Модели DP-10D, NDP-15D и NDP-20D.

Рабочие характеристики соответствуют аналогичным стандартным моделям.

Также на заказ возможно исполнение насосов другого типоразмера и из других материалов.

#### Типы присоединений

Алюминий 1	3/8" или 3/4", внутренняя резьба BSPT
Нержавеющая сталь, AISI 316 S.S.2	3/8" или 3/4", внутренняя резьба BSPT
Полипропилен, армированный стекловолокном 3	1/2" или 3/4", внутренняя резьба BSPT
ПВДФ 4	1/2", внутренняя резьба BSPT

Присоединение на бочке — отверстие 2"

- В комплекте поставляется алюминиевый переходник для бочкового присоединения и всасывающая трубка.
- В комплекте поставляется стальной переходник для бочкового подсоединения и всасывающая трубка.
- В комплекте поставляется всасывающая трубка из ПВХ, коленчатый патрубок, переходник для бочкового присоединения. Также возможно исполнение обвязки из полипропилена, армированного стекловолокном.
- В комплекте поставляется всасывающая трубка из ПВХДФ, коленчатый патрубок, переходник для бочкового присоединения. Также возможно исполнение обвязки из полипропилена, армированного стекловолокном.

С насосами NDP-15 рекомендуется использовать тарельчатые обратные клапаны.

**Внимание!** По вопросам химической совместимости материалов обращайтесь к инженерам департамента насосного оборудования специального назначения компании АДЛ.



Бочковой насос пищевого исполнения



Бочковые насосы серий DP-10D, NDP-15D и NDP-20D



## СПЕЦИАЛЬНОЕ ИСПОЛНЕНИЕ МЕМБРАННЫХ НАСОСОВ С ПНЕВМОПРИВОДОМ

### Насосы с раздельными коллекторами

Компания Yamada предлагает насосы с различными исполнениями коллекторов. Они идеально подходят для систем, в которых нужно смешивать или перекачивать отдельно две жидкости с одинаковой плотностью при помощи одного насоса.

#### Серии насосов

**NDP-05, NDP-10, NDP-15, NDP-20 и NDP-25**

#### Материалы корпуса:

Полипропилен, алюминий или нержавеющая сталь, AISI 316 S.S.

#### 7 материалов мембран

#### Варианты исполнения коллекторов:

- 2 всасывающих линии на 1 или 2 напорных линии;
- 1 всасывающая линия на 2 напорных линии.



### Насосы для пищевой промышленности FDA

Компания Yamada создала насосы пищевого исполнения для пищевой, фармацевтической и косметической промышленности. В этих насосах все рабочие органы, контактирующие с жидкостью, выполнены из пассивированной нержавеющей стали, AISI 316 S.S., пневмопривод с эпоксидным покрытием, стандарт подсоединения соответствует гигиеническим нормам, материал мембраны сертифицирован для использования с пищевыми продуктами.

#### Краткие характеристики насосов

- Материалы мембран: хайтрел, EPDM и тефлон.
- 8 размеров от DN 20 до DN 80 мм.
- Подача от 1 до 800 л/мин.
- Давление от 1,5 до 7 бар.
- Перекачивание сред с высоким содержанием твердых частиц.
- Самовсасывание на высоту более 5 м.
- Возможность дозирования пищевых продуктов.
- Работа «всухую» без повреждения насоса.
- Портативность.

#### Дополнительные опции

Тефлоновое покрытие или электролитическое никелевое напыление пневмопривода.

Полировка внутренней части насоса 10Ra, 20Ra.

**Внимание!** Присоединения на насосах пищевого исполнения согласовываются дополнительно.

**Внимание!** По вопросам химической совместимости материалов обращайтесь к инженерам департамента насосного оборудования специального применения компании АДЛ.



Компания оставляет за собой право вносить конструктивные изменения  
АДЛ — производство и поставки оборудования для инженерных систем

Тел.: +7 (495) 937-89-68, +7 (495) 221-63-78 | Факс: +7 (495) 933-85-01/02  
info@adl.ru | www.adl.ru | Интернет-магазин: www.valve.ru



## СПЕЦИАЛЬНОЕ ИСПОЛНЕНИЕ МЕМБРАННЫХ НАСОСОВ С ПНЕВМОПРИВОДОМ

### Стерильные мембранные насосы с пневмоприводом (F)

Компания Yamada создала насосы серии F специально для безопасных и стерильных производств. Эти насосы производятся в стерильных условиях и обладают максимальной коррозионной устойчивостью, максимальным уровнем стерильности и минимальным уровнем выбросов.

Насос состоит из корпуса, коллекторов и диафрагм, выполненных из 100% тефлона (PTFE).

- Насосы серии F доступны в шести размерах.
- Стандарты подсоединений: Flaretek, DIN, ANSI, BSTP, FNPT.
- Производительность от 1 до 130 л/мин.
- Давление от 1,5 до 7 бар.
- Регулировка производительности при помощи встроенного клапана или подключаемого таймера.
- Максимальная температура до +100 °С.



### Газопроводные мембранные насосы с пневмоприводом (CSA)

Компания Yamada производит 3 серии насосов, для привода которых используется природный газ. Эти насосы сертифицированы для применения на взрывоопасных объектах, и созданы на основе зарекомендовавших себя насосов серий DP и NDP.

Конструкция насоса, сертифицированная CSA International.

Алюминиевые компоненты, контактирующие со средой.

Износостойкие уплотнения и мембраны из нитрилкаучука (NBR).

- Размеры: 3/8", 3/4", и 1".
- Производительность от 1 до 175 л/мин.
- Классы сертификации CSA: 3305-10 и 3305-90 (температура газов от 0 °С до +50 °С).

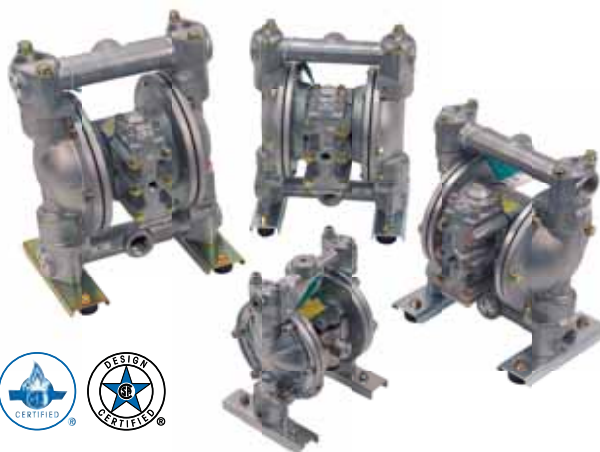

### Мембранные насосы с пневмоприводом для перекачивания нефтепродуктов (UL)

Конструкция насосов для перекачивания нефтепродуктов создана с учетом требований к насосам с пневмоприводом, работающих в химической, нефтяной и нефтеперерабатывающей промышленности.

В насосах используются алюминиевые компоненты, контактирующие со средой, мембраны из износостойкого нитрилкаучука (NBR).

- Размеры: 3/4", и 1"
- Производительность от 1 до 175 л/мин
- Давление насосов ограничено до 3,5 бар
- Рабочая температура от -28 °С до +50 °С



**Внимание!** По вопросам химической совместимости материалов обращайтесь к инженерам департамента насосного оборудования специального применения компании АДЛ.

## ДОПОЛНИТЕЛЬНЫЕ АКСЕССУАРЫ К МЕМБРАННЫМ НАСОСАМ

### Контроллер уровня жидкости LLC-2Y

Компания Yamada создала полностью пневматический контроллер уровня жидкости, который останавливает работу насоса, когда уровень жидкости в емкости опускается ниже установленного. Этот контроллер может применяться как с одним, так и с двумя насосами Yamada любого типоразмера.

При работе с одним насосом он контролирует наполнение или опустошение емкости. При работе с двумя насосами он контролирует одновременно наполнение и опустошение емкости.

Такая система часто используется для очистки сточных и загрязненных вод и в других применениях, где требуется постоянное перекачивание жидкостей в емкость и из нее.

Контроллер LLC-2Y оборудован воздушным клапаном в кожухе из ударостойкого углеродистого пластика. Трубки контроля уровня заканчиваются в местах желаемого нижнего и верхнего уровня.

При повышении или понижении уровня жидкости в емкости изменение давления передается через погруженные трубки на клапан контроллера. Когда уровень жидкости достигает установленного, клапан подачи воздуха на насос, соответственно, открывается или перекрывается.

Контроллер способен измерять уровень жидкости в любой емкости, не находящейся под давлением. Допустимый перепад уровня давления от нескольких сантиметров до десятков метров.

Контроллер может быть расположен на расстоянии до 6 метров от насоса.



### Датчик сухого хода DRD-100

Датчик сухого хода определяет увеличение расхода воздуха при сухом ходе насоса и автоматически отключает насос для предотвращения износа мембраны.

#### Преимущества использования

- Увеличение срока службы мембраны.
- Увеличение срока службы воздушного клапана.
- Передача сигнала на систему управления.
- Предотвращение расхода воздуха при простое насоса.



## ДОПОЛНИТЕЛЬНЫЕ АКСЕССУАРЫ К МЕМБРАННЫМ НАСОСАМ

### Датчик разрыва мембраны DM-2

Система контроля за состоянием мембраны создана для предотвращения повреждения насосов Yamada при перекачивании любых агрессивных и абразивных сред. Датчик автоматически прерывает подачу воздуха на насос и/или подает сигнал о разрыве мембраны, как только перекачиваемая жидкость попадает в привод насоса.

#### Преимущества использования

- Мгновенное обнаружение разрыва мембраны.
- Вывод аварийного сигнала и/или отключение насоса.
- Регулировка уровня чувствительности.

Рекомендуется устанавливать в системах с подпором на всасывающей линии, при перекачивании опасных, токсичных и дорогостоящих жидкостей.



### Демпферы пульсации серии AD

Благодаря уникальной конструкции, разработанной компанией Yamada, демпфер серии AD автоматически подстраивается под изменение давления в системе.

При увеличении давления жидкости в системе клапан подачи воздуха автоматически открывается и давление воздуха в демпфере так же повышается.

При снижении давления жидкости в системе предохранительный клапан автоматически открывается и стравливает лишний воздух из демпфера.

- Демпферы пульсаций предназначены для компенсации колебаний давления в трубопроводах системы и обеспечения равномерности потока.
- Предотвращает возникновение гидроударов, тем самым продлевая срок службы труб и арматуры.
- Конструкция демпфера препятствует скапливанию твердых частиц.



AD-10



AD-25



AD-40



AD-50

#### Размеры присоединений

3/8", 1", 1-1/2", и 2"

Соответствие демпферов моделям насосов:

- AD-10 (3/8") — насосы серий NDP-5, DP10/15, и NDP-15;
- AD-25 (1") — насосы серий NDP-20 & NDP-25;
- AD-40 (1-1/2") — насосы серии NDP-40;
- AD-50 (2") — насосы серий NDP-50 и NDP-80.

#### График подачи

##### Без демпфера пульсации

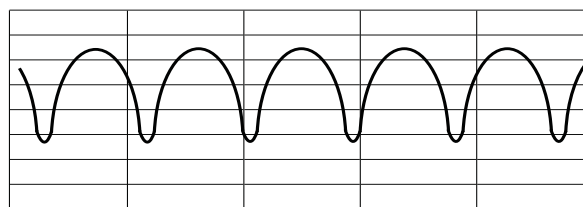

##### С демпфером пульсации

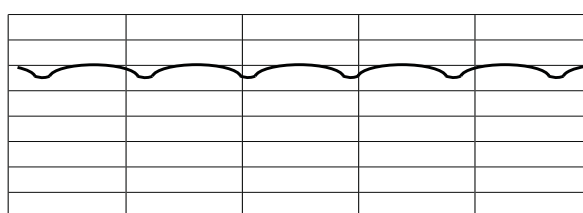

Материал мембраны	Температура
Неопрен (CR)	82 °C
Нитрилкаучук (NBR)	82 °C
EPDM	100 °C
Тефлон (PTFE)	100 °C
Сантопрен (TPO)	100 °C
Хайтрел (TPPE)	120 °C
Витон (FPM)	120 °C

Материал корпуса
Алюминий
Чугун (размеры AD-25, AD-40 и AD-50)
Нержавеющая сталь, AISI 316 S.S.
Полипропилен, армированный ПВХ
ПВДФ (AD-25 и AD-50)

#### Дополнительные опции

По заказу выполняется покрытие корпуса демпфера тефлоном, эпоксидной смолой, электролитическим никелевым напылением.

## ДОПОЛНИТЕЛЬНЫЕ АКСЕССУАРЫ К МЕМБРАННЫМ НАСОСАМ

### Фильтры / регуляторы подаваемого сжатого воздуха серий FR/FRL

Фильтр / регулятор очищает воздух, подаваемый на насос, и позволяет регулировать его поток.

- Защищает насос от избыточного давления.
- Позволяет регулировать производительность насоса.
- Защищает пневмопривод насоса от механических примесей.
- Фильтр серии FRL смазывает перекачиваемый воздух (используется с насосами серии DP).

В стандартном исполнении фильтр оборудован ручной системой очистки. По заказу возможно исполнение с автоматической системой очистки.



### Соленоидные клапаны

Соленоидные клапаны Yamada созданы для процессов, в которых необходимо отслеживать уровень подачи, дозировать жидкости или просто поддерживать постоянную скорость работы насоса.

#### Преимущества использования

- Соленоидный клапан устанавливается вместо пневмопривода, и сам распределяет воздух между воздушными камерами.
- Устанавливаются на насосы серий DP-10, NDP-20/25/40/50/80.
- Соленоидные клапаны могут устанавливаться на корпусе насоса или быть выносными.
- Соленоидные клапаны совместимы со всем моделями насосов, произведенными ранее.
- Соленоидные клапаны могут использоваться вместе с контроллером Yamada YSX-1EX или с любым программируемым логическим контроллером.
- Выносные соленоидные клапаны часто применяются во взрывоопасных зонах.
- Электрическое присоединение по стандартам DIN, Grommet, Pigtail.



Подсоединение по DIN



Подсоединение Grommet



Подсоединение Pigtail

### Глушители для насосов Yamada

Высокопроизводительный глушитель, снижающий уровень шума насоса до 10–15 дБ. Глушитель имеет встроенный сборник для масла, используемого для смазывания сжатого воздуха.



Глушитель с регулировкой скорости работы насоса



Компания оставляет за собой право вносить конструктивные изменения  
АДЛ — производство и поставки оборудования для инженерных систем

Тел.: +7 (495) 937-89-68, +7 (495) 221-63-78 | Факс: +7 (495) 933-85-01/02  
info@adl.ru | www.adl.ru | Интернет-магазин: www.valve.ru



## СПЕЦИФИКАЦИЯ СТАНДАРТНЫХ СЕРИЙ МЕМБРАННЫХ НАСОСОВ С ПНЕВМОПРИВОДОМ

Серия насоса	Производительность	Размер подсоединений	Тип присоединений	Материал корпуса	Материал мембраны
NDP-05FAT	1–10 л/мин	1/4"	BSPT FEM.	ALU	PTFE
NDP-05FST	1–10 л/мин	1/4"	BSPT FEM.	316 S.S.	PTFE
NDP-05FDT	1–10 л/мин	1/4"	BSPT FEM.	ACETAL	PTFE
NDP-05FPT	1–10 л/мин	1/4"	BSPT FEM.	PPG	PTFE
NDP-05FVT	1–10 л/мин	1/4"	BSPT FEM.	PVDF	PTFE
DP-10BAC	2–20 л/мин	3/8"	BSPT FEM.	ALU	CR
DP-10BAN	2–20 л/мин	3/8"	BSPT FEM.	ALU	NBR
DP-10BAE	2–20 л/мин	3/8"	BSPT FEM.	ALU	EPDM
DP-10BAH	2–20 л/мин	3/8"	BSPT FEM.	ALU	HYTREL
DP-10BAS	2–20 л/мин	3/8"	BSPT FEM.	ALU	SANTOPRENE
DP-10BAT	2–20 л/мин	3/8"	BSPT FEM.	ALU	PTFE
DP-10BSC	2–20 л/мин	3/8"	BSPT FEM.	316 S.S.	CR
DP-10BSN	2–20 л/мин	3/8"	BSPT FEM.	316 S.S.	NBR
DP-10BSE	2–20 л/мин	3/8"	BSPT FEM.	316 S.S.	EPDM
DP-10BSH	2–20 л/мин	3/8"	BSPT FEM.	316 S.S.	HYTREL
DP-10BSS	2–20 л/мин	3/8"	BSPT FEM.	316 S.S.	SANTOPRENE
DP-10BST	2–20 л/мин	3/8"	BSPT FEM.	316 S.S.	PTFE
DP-10BPC	2–20 л/мин	3/8"	BSPT FEM.	PPG	CR
DP-10BPN	2–20 л/мин	3/8"	BSPT FEM.	PPG	NBR
DP-10BPE	2–20 л/мин	3/8"	BSPT FEM.	PPG	EPDM
DP-10BPH	2–20 л/мин	3/8"	BSPT FEM.	PPG	HYTREL
DP-10BPS	2–20 л/мин	3/8"	BSPT FEM.	PPG	SANTOPRENE
DP-10BPT	2–20 л/мин	3/8"	BSPT FEM.	PPG	PTFE
DP-10BAN-1/2C	2–20 л/мин	1/2"	BSPT FEM.	ALU	NBR
DP-10BAT-1/2C	2–20 л/мин	1/2"	BSPT FEM.	ALU	PTFE
DP-10BST-1/2C	2–20 л/мин	1/2"	BSPT FEM.	316 S.S.	PTFE
DP-15FPC	2–28 л/мин	1/2"	BSPT FEM.	PPG	CR
DP-15FPN	2–28 л/мин	1/2"	BSPT FEM.	PPG	NBR
DP-15FPE	2–28 л/мин	1/2"	BSPT FEM.	PPG	EPDM
DP-15FPH	2–28 л/мин	1/2"	BSPT FEM.	PPG	HYTREL
DP-15FPS	2–28 л/мин	1/2"	BSPT FEM.	PPG	SANTOPRENE
DP-15FPT	2–28 л/мин	1/2"	BSPT FEM.	PPG	PTFE
DP-15BPC	2–28 л/мин	1/2"	BSPT FEM.	PPG	CR
DP-15BPN	2–28 л/мин	1/2"	BSPT FEM.	PPG	NBR
DP-15BPE	2–28 л/мин	1/2"	BSPT FEM.	PPG	EPDM
DP-15BPH	2–28 л/мин	1/2"	BSPT FEM.	PPG	HYTREL
DP-15BPS	2–28 л/мин	1/2"	BSPT FEM.	PPG	SANTOPRENE
DP-15BPT	2–28 л/мин	1/2"	BSPT FEM.	PPG	PTFE
NDP-10BPC	2–20 л/мин	3/8"	BSPT FEM.	PPG	CR
NDP-10BPN	2–20 л/мин	3/8"	BSPT FEM.	PPG	NBR
NDP-10BPE	2–20 л/мин	3/8"	BSPT FEM.	PPG	EPDM
NDP-10BPH	2–20 л/мин	3/8"	BSPT FEM.	PPG	HYTREL
NDP-10BPS	2–20 л/мин	3/8"	BSPT FEM.	PPG	SANTOPRENE
NDP-10BPT	2–20 л/мин	3/8"	BSPT FEM.	PPG	PTFE
NDP-15BAC	5–50 л/мин	1/2"	BSPT FEM.	ALU	CR
NDP-15BAN	5–50 л/мин	1/2"	BSPT FEM.	ALU	NBR
NDP-15BAE	5–50 л/мин	1/2"	BSPT FEM.	ALU	EPDM
NDP-15BAH	5–50 л/мин	1/2"	BSPT FEM.	ALU	HYTREL
NDP-15BAS	5–50 л/мин	1/2"	BSPT FEM.	ALU	SANTOPRENE
NDP-15BAT	5–50 л/мин	1/2"	BSPT FEM.	ALU	PTFE
NDP-15BSC	5–50 л/мин	1/2"	BSPT FEM.	316 S.S.	CR
NDP-15BSN	5–50 л/мин	1/2"	BSPT FEM.	316 S.S.	NBR
NDP-15BSE	5–50 л/мин	1/2"	BSPT FEM.	316 S.S.	EPDM
NDP-15BSH	5–50 л/мин	1/2"	BSPT FEM.	316 S.S.	HYTREL
NDP-15BSS	5–50 л/мин	1/2"	BSPT FEM.	316 S.S.	SANTOPRENE

**Внимание!** По вопросам химической совместимости материалов обращайтесь к инженерам департамента насосного оборудования специального применения компании АДЛ.





## СПЕЦИФИКАЦИЯ СТАНДАРТНЫХ СЕРИЙ МЕМБРАННЫХ НАСОСОВ С ПНЕВМОПРИВОДОМ

Материал седел клапанов	Материал направляющих клапанов	Разборные направляющие клапанов	Тип клапана / материал	Материал кольцевых уплотнений	Материал пневмопривода	Сертификат АТЕХ
ALU	ALU	ДА	FLAT / PTFE	PTFE	PPS / RYTON	ЕСТЬ
316 S.S.	316 S.S.	ДА	FLAT / PTFE	PTFE	PPS / RYTON	ЕСТЬ
ACETAL	ACETAL	ДА	FLAT / PTFE	PTFE	PPS / RYTON	ЕСТЬ
PPG	PP	ДА	FLAT / PTFE	PTFE	PPS / RYTON	-
PVDF	PVDF	ДА	FLAT / PTFE	PTFE	PPS / RYTON	ЕСТЬ
ALU	NYLON	ДА	BALL / CR	NBR	ALU	ЕСТЬ
ALU	NYLON	ДА	BALL / NBR	NBR	ALU	ЕСТЬ
ALU	NYLON	ДА	BALL / EPDM	EPDM	ALU	ЕСТЬ
ALU	NYLON	ДА	BALL / PTFE	PTFE	ALU	ЕСТЬ
ALU	NYLON	ДА	BALL / TPO	EPDM	ALU	ЕСТЬ
ALU	NYLON	ДА	BALL / PTFE	PTFE	ALU	ЕСТЬ
316 S.S.	316 S.S.	ДА	BALL / CR	NBR	ALU	ЕСТЬ
316 S.S.	316 S.S.	ДА	BALL / NBR	NBR	ALU	ЕСТЬ
316 S.S.	316 S.S.	ДА	BALL / EPDM	EPDM	ALU	ЕСТЬ
316 S.S.	316 S.S.	ДА	BALL / PTFE	PTFE	ALU	ЕСТЬ
316 S.S.	316 S.S.	ДА	BALL / TPO	EPDM	ALU	ЕСТЬ
316 S.S.	316 S.S.	ДА	BALL / PTFE	PTFE	ALU	ЕСТЬ
CR	PPG	ДА	BALL / CR	NBR	ALU	-
NBR	PPG	ДА	BALL / NBR	NBR	ALU	-
PPG	PPG	ДА	BALL / EPDM	EPDM	ALU	-
PPG	PPG	ДА	BALL / PTFE	PTFE	ALU	-
PPG	PPG	ДА	BALL / TPO	EPDM	ALU	-
PPG	PPG	ДА	BALL / PTFE	PTFE	ALU	-
ALU	NYLON	ДА	BALL / NBR	NBR	ALU	ЕСТЬ
ALU	NYLON	ДА	BALL / PTFE	PTFE	ALU	ЕСТЬ
316 S.S.	316 S.S.	ДА	BALL / PTFE	PTFE	ALU	ЕСТЬ
PPG	PPG	ДА	FLAT / PTFE	NBR	ALU	-
PPG	PPG	ДА	FLAT / PTFE	NBR	ALU	-
PPG	PPG	ДА	FLAT / PTFE	EPDM	ALU	-
PPG	PPG	ДА	FLAT / PTFE	PTFE	ALU	-
PPG	PPG	ДА	FLAT / PTFE	EPDM	ALU	-
PPG	PPG	ДА	FLAT / PTFE	PTFE	ALU	-
PPG	PPG	ДА	BALL / CR	NBR	ALU	-
PPG	PPG	ДА	BALL / NBR	NBR	ALU	-
PPG	PPG	ДА	BALL / EPDM	EPDM	ALU	-
PPG	PPG	ДА	BALL / PTFE	PTFE	ALU	-
PPG	PPG	ДА	BALL / TPO	EPDM	ALU	-
PPG	PPG	ДА	BALL / PTFE	PTFE	ALU	-
CR	PPG	ДА	BALL / CR	NBR	PPS / RYTON	-
NBR	PPG	ДА	BALL / NBR	NBR	PPS / RYTON	-
PP	PPG	ДА	BALL / EPDM	EPDM	PPS / RYTON	-
PP	PPG	ДА	BALL / PTFE	PTFE	PPS / RYTON	-
PP	PPG	ДА	BALL / TPO	EPDM	PPS / RYTON	-
PP	PPG	ДА	BALL / PTFE	PTFE	PPS / RYTON	-
ALU	NYLON	ДА	BALL / CR	NBR	PPS / RYTON	ЕСТЬ
ALU	NYLON	ДА	BALL / NBR	NBR	PPS / RYTON	ЕСТЬ
ALU	NYLON	ДА	BALL / EPDM	EPDM	PPS / RYTON	ЕСТЬ
ALU	NYLON	ДА	BALL / PTFE	PTFE	PPS / RYTON	ЕСТЬ
ALU	NYLON	ДА	BALL / TPO	EPDM	PPS / RYTON	ЕСТЬ
ALU	NYLON	ДА	BALL / PTFE	PTFE	PPS / RYTON	ЕСТЬ
316 S.S.	316 S.S.	ДА	BALL / CR	NBR	PPS / RYTON	ЕСТЬ
316 S.S.	316 S.S.	ДА	BALL / NBR	NBR	PPS / RYTON	ЕСТЬ
316 S.S.	316 S.S.	ДА	BALL / EPDM	EPDM	PPS / RYTON	ЕСТЬ
316 S.S.	316 S.S.	ДА	BALL / PTFE	PTFE	PPS / RYTON	ЕСТЬ
316 S.S.	316 S.S.	ДА	BALL / TPO	EPDM	PPS / RYTON	ЕСТЬ

**Внимание!** По вопросам химической совместимости материалов обращайтесь к инженерам департамента насосного оборудования специального применения компании АДЛ.



Компания оставляет за собой право вносить конструктивные изменения  
АДЛ — производство и поставки оборудования для инженерных систем

Тел.: +7 (495) 937-89-68, +7 (495) 221-63-78 | Факс: +7 (495) 933-85-01/02  
info@adl.ru | www.adl.ru | Интернет-магазин: www.valve.ru

## СПЕЦИФИКАЦИЯ СТАНДАРТНЫХ СЕРИЙ МЕМБРАННЫХ НАСОСОВ С ПНЕВМОПРИВОДОМ

Серия насоса	Производительность	Размер подсоединений	Тип присоединений	Материал корпуса	Материал мембраны
NDP-15BST	5–50 л/мин	1/2"	BSPT FEM.	316 S.S.	PTFE
NDP-15FDE	5–50 л/мин	1/2"	BSPT FEM.	ACETAL	EPDM
NDP-15FDH	5–50 л/мин	1/2"	BSPT FEM.	ACETAL	HYTREL
NDP-15FDS	5–50 л/мин	1/2"	BSPT FEM.	ACETAL	SANTOPRENE
NDP-15FDT	5–50 л/мин	1/2"	BSPT FEM.	ACETAL	PTFE
NDP-15FPC	5–50 л/мин	1/2"	BSPT FEM.	PPG	CR
NDP-15FPN	5–50 л/мин	1/2"	BSPT FEM.	PPG	NBR
NDP-15FPE	5–50 л/мин	1/2"	BSPT FEM.	PPG	EPDM
NDP-15FPH	5–50 л/мин	1/2"	BSPT FEM.	PPG	HYTREL
NDP-15FPS	5–50 л/мин	1/2"	BSPT FEM.	PPG	SANTOPRENE
NDP-15FPT	5–50 л/мин	1/2"	BSPT FEM.	PPG	PTFE
NDP-15FVE	5–50 л/мин	1/2"	BSPT FEM.	PVDF	EPDM
NDP-15FVH	5–50 л/мин	1/2"	BSPT FEM.	PVDF	HYTREL
NDP-15FVS	5–50 л/мин	1/2"	BSPT FEM.	PVDF	SANTOPRENE
NDP-15FVT	5–50 л/мин	1/2"	BSPT FEM.	PVDF	PTFE
NDP-20BAC	10–110 л/мин	3/4"	BSPT FEM.	ALU	CR
NDP-20BAN	10–110 л/мин	3/4"	BSPT FEM.	ALU	NBR
NDP-20BAE	10–110 л/мин	3/4"	BSPT FEM.	ALU	EPDM
NDP-20BAH	10–110 л/мин	3/4"	BSPT FEM.	ALU	HYTREL
NDP-20BAS	10–110 л/мин	3/4"	BSPT FEM.	ALU	SANTOPRENE
NDP-20BAT	10–100 л/мин	3/4"	BSPT FEM.	ALU	PTFE
NDP-20BAV	10–110 л/мин	3/4"	BSPT FEM.	ALU	FPM
NDP-20BSC	10–110 л/мин	3/4"	BSPT FEM.	316 S.S.	CR
NDP-20BSN	10–110 л/мин	3/4"	BSPT FEM.	316 S.S.	NBR
NDP-20BSE	10–110 л/мин	3/4"	BSPT FEM.	316 S.S.	EPDM
NDP-20BSH	10–110 л/мин	3/4"	BSPT FEM.	316 S.S.	HYTREL
NDP-20BSS	10–110 л/мин	3/4"	BSPT FEM.	316 S.S.	SANTOPRENE
NDP-20BST	10–100 л/мин	3/4"	BSPT FEM.	316 S.S.	PTFE
NDP-20BSV	10–110 л/мин	3/4"	BSPT FEM.	316 S.S.	FPM
NDP-20BSC-PP	10–110 л/мин	3/4"	BSPT FEM.	316 S.S.	CR
NDP-20BSN-PP	10–110 л/мин	3/4"	BSPT FEM.	316 S.S.	NBR
NDP-20BSE-PP	10–110 л/мин	3/4"	BSPT FEM.	316 S.S.	EPDM
NDP-20BSH-PP	10–110 л/мин	3/4"	BSPT FEM.	316 S.S.	HYTREL
NDP-20BSS-PP	10–110 л/мин	3/4"	BSPT FEM.	316 S.S.	SANTOPRENE
NDP-20BST-PP	10–100 л/мин	3/4"	BSPT FEM.	316 S.S.	PTFE
NDP-20BSV-PP	10–110 л/мин	3/4"	BSPT FEM.	316 S.S.	FPM
NDP-20BPC-PP	10–110 л/мин	3/4"	BSPT FEM.	PPG	CR
NDP-20BPN-PP	10–110 л/мин	3/4"	BSPT FEM.	PPG	NBR
NDP-20BPE-PP	10–110 л/мин	3/4"	BSPT FEM.	PPG	EPDM
NDP-20BPH-PP	10–110 л/мин	3/4"	BSPT FEM.	PPG	HYTREL
NDP-20BPS-PP	10–110 л/мин	3/4"	BSPT FEM.	PPG	SANTOPRENE
NDP-20BPT-PP	10–100 л/мин	3/4"	BSPT FEM.	PPG	PTFE
NDP-20BPV-PP	10–110 л/мин	3/4"	BSPT FEM.	PPG	FPM
NDP-20BPC-PP-FLG	10–110 л/мин	3/4"	DIN FLANGE	PPG	CR
NDP-20BPN-PP-FLG	10–110 л/мин	3/4"	DIN FLANGE	PPG	NBR
NDP-20BPE-PP-FLG	10–110 л/мин	3/4"	DIN FLANGE	PPG	EPDM
NDP-20BPH-PP-FLG	10–110 л/мин	3/4"	DIN FLANGE	PPG	HYTREL
NDP-20BPS-PP-FLG	10–110 л/мин	3/4"	DIN FLANGE	PPG	SANTOPRENE
NDP-20BPT-PP-FLG	10–100 л/мин	3/4"	DIN FLANGE	PPG	PTFE
NDP-20BPV-PP-FLG	10–110 л/мин	3/4"	DIN FLANGE	PPG	FPM
NDP-25BAC	16–160 л/мин	1"	BSPT FEM.	ALU	CR
NDP-25BAN	16–160 л/мин	1"	BSPT FEM.	ALU	NBR
NDP-25BAE	16–160 л/мин	1"	BSPT FEM.	ALU	EPDM
NDP-25BAH	16–160 л/мин	1"	BSPT FEM.	ALU	HYTREL
NDP-25BAS	16–160 л/мин	1"	BSPT FEM.	ALU	SANTOPRENE
NDP-25BAT	16–140 л/мин	1"	BSPT FEM.	ALU	PTFE

**Внимание!** По вопросам химической совместимости материалов обращайтесь к инженерам департамента насосного оборудования специального применения компании АДЛ.

## СПЕЦИФИКАЦИЯ СТАНДАРТНЫХ СЕРИЙ МЕМБРАННЫХ НАСОСОВ С ПНЕВМОПРИВОДОМ

Материал седел клапанов	Материал направляющих клапанов	Разборные направляющие клапанов	Тип клапана / материал	Материал кольцевых уплотнений	Материал пневмопривода	Сертификат АТЕХ
316 S.S.	316 S.S.	ДА	BALL / PTFE	PTFE	PPS / RYTON	ЕСТЬ
ACETAL	ACETAL	ДА	FLAT / PTFE	EPDM	PPS / RYTON	ЕСТЬ
ACETAL	ACETAL	ДА	FLAT / PTFE	PTFE	PPS / RYTON	ЕСТЬ
ACETAL	ACETAL	ДА	FLAT / PTFE	EPDM	PPS / RYTON	ЕСТЬ
ACETAL	ACETAL	ДА	FLAT / PTFE	PTFE	PPS / RYTON	ЕСТЬ
PP	PPG	ДА	FLAT / PTFE	NBR	PPS / RYTON	-
PP	PPG	ДА	FLAT / PTFE	NBR	PPS / RYTON	-
PP	PPG	ДА	FLAT / PTFE	EPDM	PPS / RYTON	-
PP	PPG	ДА	FLAT / PTFE	PTFE	PPS / RYTON	-
PP	PPG	ДА	FLAT / PTFE	EPDM	PPS / RYTON	-
PP	PPG	ДА	FLAT / PTFE	PTFE	PPS / RYTON	-
PVDF	PVDF	ДА	FLAT / PTFE	EPDM	PPS / RYTON	ЕСТЬ
PVDF	PVDF	ДА	FLAT / PTFE	PTFE	PPS / RYTON	ЕСТЬ
PVDF	PVDF	ДА	FLAT / PTFE	EPDM	PPS / RYTON	ЕСТЬ
PVDF	PVDF	ДА	FLAT / PTFE	PTFE	PPS / RYTON	ЕСТЬ
316 S.S.	ALU	ДА	BALL / CR	NBR	ALU	ЕСТЬ
316 S.S.	ALU	ДА	BALL / NBR	NBR	ALU	ЕСТЬ
316 S.S.	ALU	ДА	BALL / EPDM	EPDM	ALU	ЕСТЬ
316 S.S.	ALU	ДА	BALL / PTFE	PTFE	ALU	ЕСТЬ
316 S.S.	ALU	ДА	BALL / TPO	EPDM	ALU	ЕСТЬ
316 S.S.	ALU	ДА	BALL / PTFE	PTFE	ALU	ЕСТЬ
316 S.S.	ALU	ДА	BALL / FPM	FPM	ALU	ЕСТЬ
316 S.S.	316 S.S.	ДА	BALL / CR	NBR	ALU	ЕСТЬ
316 S.S.	316 S.S.	ДА	BALL / NBR	NBR	ALU	ЕСТЬ
316 S.S.	316 S.S.	ДА	BALL / EPDM	EPDM	ALU	ЕСТЬ
316 S.S.	316 S.S.	ДА	BALL / PTFE	PTFE	ALU	ЕСТЬ
316 S.S.	316 S.S.	ДА	BALL / TPO	EPDM	ALU	ЕСТЬ
316 S.S.	316 S.S.	ДА	BALL / PTFE	PTFE	ALU	ЕСТЬ
316 S.S.	316 S.S.	ДА	BALL / FPM	FPM	ALU	ЕСТЬ
316 S.S.	316 S.S.	ДА	BALL / NBR	NBR	ALU	ЕСТЬ
316 S.S.	316 S.S.	ДА	BALL / EPDM	EPDM	ALU	ЕСТЬ
316 S.S.	316 S.S.	ДА	BALL / PTFE	PTFE	ALU	ЕСТЬ
316 S.S.	316 S.S.	ДА	BALL / EPDM	EPDM	ALU	ЕСТЬ
316 S.S.	316 S.S.	ДА	BALL / PTFE	PTFE	ALU	ЕСТЬ
316 S.S.	316 S.S.	ДА	BALL / FPM	FPM	ALU	ЕСТЬ
PPG	PPG	ДА	BALL / CR	NBR	PPG	-
PPG	PPG	ДА	BALL / NBR	NBR	PPG	-
PPG	PPG	ДА	BALL / EPDM	EPDM	PPG	-
PPG	PPG	ДА	BALL / PTFE	PTFE	PPG	-
PPG	PPG	ДА	BALL / EPDM	EPDM	PPG	-
PPG	PPG	ДА	BALL / PTFE	PTFE	PPG	-
PPG	PPG	ДА	BALL / FPM	FPM	PPG	-
PPG	PPG	ДА	BALL / CR	NBR	PPG	-
PPG	PPG	ДА	BALL / NBR	NBR	PPG	-
PPG	PPG	ДА	BALL / EPDM	EPDM	PPG	-
PPG	PPG	ДА	BALL / PTFE	PTFE	PPG	-
PPG	PPG	ДА	BALL / EPDM	EPDM	PPG	-
PPG	PPG	ДА	BALL / PTFE	PTFE	PPG	-
PPG	PPG	ДА	BALL / FPM	FPM	PPG	-
316 S.S.	ALU	ДА	BALL / CR	NBR	ALU	ЕСТЬ
316 S.S.	ALU	ДА	BALL / NBR	NBR	ALU	ЕСТЬ
316 S.S.	ALU	ДА	BALL / EPDM	EPDM	ALU	ЕСТЬ
316 S.S.	ALU	ДА	BALL / PTFE	PTFE	ALU	ЕСТЬ
316 S.S.	ALU	ДА	BALL / TPO	EPDM	ALU	ЕСТЬ
316 S.S.	ALU	ДА	BALL / PTFE	PTFE	ALU	ЕСТЬ

**Внимание!** По вопросам химической совместимости материалов обращайтесь к инженерам департамента насосного оборудования специального применения компании АДЛ.



Компания оставляет за собой право вносить конструктивные изменения  
АДЛ — производство и поставки оборудования для инженерных систем

Тел.: +7 (495) 937-89-68, +7 (495) 221-63-78 | Факс: +7 (495) 933-85-01/02  
info@adl.ru | www.adl.ru | Интернет-магазин: www.valve.ru

## СПЕЦИФИКАЦИЯ СТАНДАРТНЫХ СЕРИЙ МЕМБРАННЫХ НАСОСОВ С ПНЕВМОПРИВОДОМ

Серия насоса	Производительность	Размер подсоединений	Тип присоединений	Материал корпуса	Материал мембраны
NDP-25BAV	16–160 л/мин	1"	BSPT FEM.	ALU	FPM
NDP-25BSC	16–160 л/мин	1"	BSPT FEM.	316 S.S.	CR
NDP-25BSN	16–160 л/мин	1"	BSPT FEM.	316 S.S.	NBR
NDP-25BSE	16–160 л/мин	1"	BSPT FEM.	316 S.S.	EPDM
NDP-25BSH	16–160 л/мин	1"	BSPT FEM.	316 S.S.	HYTREL
NDP-25BSS	16–160 л/мин	1"	BSPT FEM.	316 S.S.	SANTOPRENE
NDP-25BST	16–140 л/мин	1"	BSPT FEM.	316 S.S.	PTFE
NDP-25BSV	16–160 л/мин	1"	BSPT FEM.	316 S.S.	FPM
NDP-25BSC-PP	16–160 л/мин	1"	BSPT FEM.	316 S.S.	CR
NDP-25BSN-PP	16–160 л/мин	1"	BSPT FEM.	316 S.S.	NBR
NDP-25BSE-PP	16–160 л/мин	1"	BSPT FEM.	316 S.S.	EPDM
NDP-25BSH-PP	16–160 л/мин	1"	BSPT FEM.	316 S.S.	HYTREL
NDP-25BSS-PP	16–160 л/мин	1"	BSPT FEM.	316 S.S.	SANTOPRENE
NDP-25BST-PP	16–140 л/мин	1"	BSPT FEM.	316 S.S.	PTFE
NDP-25BSV-PP	16–160 л/мин	1"	BSPT FEM.	316 S.S.	FPM
NDP-25BFC	16–160 л/мин	1"	BSPT FEM.	CAST IRON	CR
NDP-25BFN	16–160 л/мин	1"	BSPT FEM.	CAST IRON	NBR
NDP-25BFE	16–160 л/мин	1"	BSPT FEM.	CAST IRON	EPDM
NDP-25BFH	16–160 л/мин	1"	BSPT FEM.	CAST IRON	HYTREL
NDP-25BFS	16–160 л/мин	1"	BSPT FEM.	CAST IRON	SANTOPRENE
NDP-25BFT	16–140 л/мин	1"	BSPT FEM.	CAST IRON	PTFE
NDP-25BFV	16–160 л/мин	1"	BSPT FEM.	CAST IRON	FPM
NDP-25BPC-PP	16–160 л/мин	1"	BSPT FEM.	PPG	CR
NDP-25BPN-PP	16–160 л/мин	1"	BSPT FEM.	PPG	NBR
NDP-25BPE-PP	16–160 л/мин	1"	BSPT FEM.	PPG	EPDM
NDP-25BPH-PP	16–160 л/мин	1"	BSPT FEM.	PPG	HYTREL
NDP-25BPS-PP	16–160 л/мин	1"	BSPT FEM.	PPG	SANTOPRENE
NDP-25BPT-PP	16–140 л/мин	1"	BSPT FEM.	PPG	PTFE
NDP-25BPV-PP	16–160 л/мин	1"	BSPT FEM.	PPG	FPM
NDP-25BPC-PP-FLG	16–160 л/мин	1"	DIN FLANGE	PPG	CR
NDP-25BPN-PP-FLG	16–160 л/мин	1"	DIN FLANGE	PPG	NBR
NDP-25BPE-PP-FLG	16–160 л/мин	1"	DIN FLANGE	PPG	EPDM
NDP-25BPH-PP-FLG	16–160 л/мин	1"	DIN FLANGE	PPG	HYTREL
NDP-25BPS-PP-FLG	16–160 л/мин	1"	DIN FLANGE	PPG	SANTOPRENE
NDP-25BPT-PP-FLG	16–140 л/мин	1"	DIN FLANGE	PPG	PTFE
NDP-25BPV-PP-FLG	16–160 л/мин	1"	DIN FLANGE	PPG	FPM
NDP-25BVE	16–160 л/мин	1"	BSPT FEM.	PVDF	EPDM
NDP-25BVH	16–160 л/мин	1"	BSPT FEM.	PVDF	HYTREL
NDP-25BVS	16–160 л/мин	1"	BSPT FEM.	PVDF	SANTOPRENE
NDP-25BVT	16–140 л/мин	1"	BSPT FEM.	PVDF	PTFE
NDP-25BVV	16–160 л/мин	1"	BSPT FEM.	PVDF	FPM
NDP-25BVE-FLG	16–160 л/мин	1"	DIN FLANGE	PVDF	EPDM
NDP-25BVH-FLG	16–160 л/мин	1"	DIN FLANGE	PVDF	HYTREL
NDP-25BVS-FLG	16–160 л/мин	1"	DIN FLANGE	PVDF	SANTOPRENE
NDP-25BVT-FLG	16–140 л/мин	1"	DIN FLANGE	PVDF	PTFE
NDP-25BVV-FLG	16–160 л/мин	1"	DIN FLANGE	PVDF	FPM
NDP-25BVE-PP	16–160 л/мин	1"	BSPT FEM.	PVDF	EPDM
NDP-25BVH-PP	16–160 л/мин	1"	BSPT FEM.	PVDF	HYTREL
NDP-25BVS-PP	16–160 л/мин	1"	BSPT FEM.	PVDF	SANTOPRENE
NDP-25BVT-PP	16–140 л/мин	1"	BSPT FEM.	PVDF	PTFE
NDP-25BVV-PP	16–160 л/мин	1"	BSPT FEM.	PVDF	FPM
NDP-25BVE-PP-FLG	16–160 л/мин	1"	DIN FLANGE	PVDF	EPDM
NDP-25BVH-PP-FLG	16–160 л/мин	1"	DIN FLANGE	PVDF	HYTREL
NDP-25BVS-PP-FLG	16–160 л/мин	1"	DIN FLANGE	PVDF	SANTOPRENE
NDP-25BVT-PP-FLG	16–140 л/мин	1"	DIN FLANGE	PVDF	PTFE
NDP-25BVV-PP-FLG	16–160 л/мин	1"	DIN FLANGE	PVDF	FPM

**Внимание!** По вопросам химической совместимости материалов обращайтесь к инженерам департамента насосного оборудования специального применения компании АДЛ.



## СПЕЦИФИКАЦИЯ СТАНДАРТНЫХ СЕРИЙ МЕМБРАННЫХ НАСОСОВ С ПНЕВМОПРИВОДОМ

Материал седел клапанов	Материал направляющих клапанов	Разборные направляющие клапанов	Тип клапана / материал	Материал кольцевых уплотнений	Материал пневмопривода	Сертификат АТЕХ
316 S.S.	ALU	ДА	BALL / FPM	FPM	ALU	ЕСТЬ
316 S.S.	316 S.S.	ДА	BALL / CR	NBR	ALU	ЕСТЬ
316 S.S.	316 S.S.	ДА	BALL / NBR	NBR	ALU	ЕСТЬ
316 S.S.	316 S.S.	ДА	BALL / EPDM	EPDM	ALU	ЕСТЬ
316 S.S.	316 S.S.	ДА	BALL / PTFE	PTFE	ALU	ЕСТЬ
316 S.S.	316 S.S.	ДА	BALL / TPO	EPDM	ALU	ЕСТЬ
316 S.S.	316 S.S.	ДА	BALL / PTFE	PTFE	ALU	ЕСТЬ
316 S.S.	316 S.S.	ДА	BALL / FPM	FPM	ALU	ЕСТЬ
316 S.S.	316 S.S.	ДА	BALL / CR	NBR	PPG	-
316 S.S.	316 S.S.	ДА	BALL / NBR	NBR	PPG	-
316 S.S.	316 S.S.	ДА	BALL / EPDM	EPDM	PPG	-
316 S.S.	316 S.S.	ДА	BALL / PTFE	PTFE	PPG	-
316 S.S.	316 S.S.	ДА	BALL / EPDM	EPDM	PPG	-
316 S.S.	316 S.S.	ДА	BALL / PTFE	PTFE	PPG	-
316 S.S.	316 S.S.	ДА	BALL / FPM	FPM	PPG	-
316 S.S.	316 S.S.	ДА	BALL / CR	NBR	ALU	ЕСТЬ
316 S.S.	316 S.S.	ДА	BALL / NBR	NBR	ALU	ЕСТЬ
316 S.S.	316 S.S.	ДА	BALL / EPDM	EPDM	ALU	ЕСТЬ
316 S.S.	316 S.S.	ДА	BALL / PTFE	PTFE	ALU	ЕСТЬ
316 S.S.	316 S.S.	ДА	BALL / TPO	EPDM	ALU	ЕСТЬ
316 S.S.	316 S.S.	ДА	BALL / PTFE	PTFE	ALU	ЕСТЬ
316 S.S.	316 S.S.	ДА	BALL / FPM	FPM	ALU	ЕСТЬ
PPG	PPG	ДА	BALL / CR	NBR	PPG	-
PPG	PPG	ДА	BALL / NBR	NBR	PPG	-
PPG	PPG	ДА	BALL / EPDM	EPDM	PPG	-
PPG	PPG	ДА	BALL / PTFE	PTFE	PPG	-
PPG	PPG	ДА	BALL / EPDM	EPDM	PPG	-
PPG	PPG	ДА	BALL / PTFE	PTFE	PPG	-
PPG	PPG	ДА	BALL / FPM	FPM	PPG	-
PPG	PPG	ДА	BALL / CR	NBR	PPG	-
PPG	PPG	ДА	BALL / NBR	NBR	PPG	-
PPG	PPG	ДА	BALL / EPDM	EPDM	PPG	-
PPG	PPG	ДА	BALL / PTFE	PTFE	PPG	-
PPG	PPG	ДА	BALL / EPDM	EPDM	PPG	-
PPG	PPG	ДА	BALL / PTFE	PTFE	PPG	-
PPG	PPG	ДА	BALL / FPM	FPM	PPG	-
PVDF	PVDF	ДА	BALL / EPDM	EPDM	ALU	ЕСТЬ
PVDF	PVDF	ДА	BALL / PTFE	PTFE	ALU	ЕСТЬ
PVDF	PVDF	ДА	BALL / TPO	EPDM	ALU	ЕСТЬ
PVDF	PVDF	ДА	BALL / PTFE	PTFE	ALU	ЕСТЬ
PVDF	PVDF	ДА	BALL / FPM	FPM	ALU	ЕСТЬ
PVDF	PVDF	ДА	BALL / EPDM	EPDM	ALU	ЕСТЬ
PVDF	PVDF	ДА	BALL / PTFE	PTFE	ALU	ЕСТЬ
PVDF	PVDF	ДА	BALL / EPDM	EPDM	ALU	ЕСТЬ
PVDF	PVDF	ДА	BALL / PTFE	PTFE	ALU	ЕСТЬ
PVDF	PVDF	ДА	BALL / FPM	FPM	ALU	ЕСТЬ
PVDF	PVDF	ДА	BALL / EPDM	EPDM	PPG	-
PVDF	PVDF	ДА	BALL / PTFE	PTFE	PPG	-
PVDF	PVDF	ДА	BALL / EPDM	EPDM	PPG	-
PVDF	PVDF	ДА	BALL / PTFE	PTFE	PPG	-
PVDF	PVDF	ДА	BALL / FPM	FPM	PPG	-
PVDF	PVDF	ДА	BALL / EPDM	EPDM	PPG	-
PVDF	PVDF	ДА	BALL / PTFE	PTFE	PPG	-
PVDF	PVDF	ДА	BALL / EPDM	EPDM	PPG	-
PVDF	PVDF	ДА	BALL / PTFE	PTFE	PPG	-
PVDF	PVDF	ДА	BALL / FPM	FPM	PPG	-

**Внимание!** По вопросам химической совместимости материалов обращайтесь к инженерам департамента насосного оборудования специального применения компании АДЛ.



Компания оставляет за собой право вносить конструктивные изменения  
АДЛ — производство и поставки оборудования для инженерных систем

Тел.: +7 (495) 937-89-68, +7 (495) 221-63-78 | Факс: +7 (495) 933-85-01/02  
info@adl.ru | www.adl.ru | Интернет-магазин: www.valve.ru



## СПЕЦИФИКАЦИЯ СТАНДАРТНЫХ СЕРИЙ МЕМБРАННЫХ НАСОСОВ С ПНЕВМОПРИВОДОМ

Серия насоса	Производительность	Размер подсоединений	Тип присоединений	Материал корпуса	Материал мембраны
NDP-40BAC	40–400 л/мин	1,5"	DIN FLANGE	ALU	CR
NDP-40BAN	40–400 л/мин	1,5"	DIN FLANGE	ALU	NBR
NDP-40BAE	40–400 л/мин	1,5"	DIN FLANGE	ALU	EPDM
NDP-40BAH	40–400 л/мин	1,5"	DIN FLANGE	ALU	HYTREL
NDP-40BAS	40–400 л/мин	1,5"	DIN FLANGE	ALU	SANTOPRENE
NDP-40BAT	40–350 л/мин	1,5"	DIN FLANGE	ALU	PTFE
NDP-40BAV	40–400 л/мин	1,5"	DIN FLANGE	ALU	FPM
NDP-40BSC	40–400 л/мин	1,5"	DIN FLANGE	316 S.S.	CR
NDP-40BSN	40–400 л/мин	1,5"	DIN FLANGE	316 S.S.	NBR
NDP-40BSE	40–400 л/мин	1,5"	DIN FLANGE	316 S.S.	EPDM
NDP-40BSH	40–400 л/мин	1,5"	DIN FLANGE	316 S.S.	HYTREL
NDP-40BSS	40–400 л/мин	1,5"	DIN FLANGE	316 S.S.	SANTOPRENE
NDP-40BST	40–350 л/мин	1,5"	DIN FLANGE	316 S.S.	PTFE
NDP-40BSV	40–400 л/мин	1,5"	DIN FLANGE	316 S.S.	FPM
NDP-40BFC	40–400 л/мин	1,5"	DIN FLANGE	CAST IRON	CR
NDP-40BFN	40–400 л/мин	1,5"	DIN FLANGE	CAST IRON	NBR
NDP-40BFE	40–400 л/мин	1,5"	DIN FLANGE	CAST IRON	EPDM
NDP-40BFH	40–400 л/мин	1,5"	DIN FLANGE	CAST IRON	HYTREL
NDP-40BFS	40–400 л/мин	1,5"	DIN FLANGE	CAST IRON	SANTOPRENE
NDP-40BFT	40–350 л/мин	1,5"	DIN FLANGE	CAST IRON	PTFE
NDP-40BFV	40–400 л/мин	1,5"	DIN FLANGE	CAST IRON	FPM
NDP-40BPC	40–400 л/мин	1,5"	DIN FLANGE	PPG	CR
NDP-40BPN	40–400 л/мин	1,5"	DIN FLANGE	PPG	NBR
NDP-40BPE	40–400 л/мин	1,5"	DIN FLANGE	PPG	EPDM
NDP-40BPH	40–400 л/мин	1,5"	DIN FLANGE	PPG	HYTREL
NDP-40BPS	40–400 л/мин	1,5"	DIN FLANGE	PPG	SANTOPRENE
NDP-40BPT	40–350 л/мин	1,5"	DIN FLANGE	PPG	PTFE
NDP-40BPV	40–400 л/мин	1,5"	DIN FLANGE	PPG	FPM
NDP-40BVE	40–400 л/мин	1,5"	DIN FLANGE	PVDF	EPDM
NDP-40BVH	40–400 л/мин	1,5"	DIN FLANGE	PVDF	HYTREL
NDP-40BVS	40–400 л/мин	1,5"	DIN FLANGE	PVDF	SANTOPRENE
NDP-40BVT	40–350 л/мин	1,5"	DIN FLANGE	PVDF	PTFE
NDP-40BVV	40–400 л/мин	1,5"	DIN FLANGE	PVDF	FPM
NDP-50BAC	60–620 л/мин	2"	DIN FLANGE	ALU	CR
NDP-50BAN	60–620 л/мин	2"	DIN FLANGE	ALU	NBR
NDP-50BAE	60–620 л/мин	2"	DIN FLANGE	ALU	EPDM
NDP-50BAH	60–620 л/мин	2"	DIN FLANGE	ALU	HYTREL
NDP-50BAS	60–620 л/мин	2"	DIN FLANGE	ALU	SANTOPRENE
NDP-50BAT	60–550 л/мин	2"	DIN FLANGE	ALU	PTFE
NDP-50BAV	60–620 л/мин	2"	DIN FLANGE	ALU	FPM
NDP-50BSC	60–620 л/мин	2"	DIN FLANGE	316 S.S.	CR
NDP-50BSN	60–620 л/мин	2"	DIN FLANGE	316 S.S.	NBR
NDP-50BSE	60–620 л/мин	2"	DIN FLANGE	316 S.S.	EPDM
NDP-50BSH	60–620 л/мин	2"	DIN FLANGE	316 S.S.	HYTREL
NDP-50BSS	60–620 л/мин	2"	DIN FLANGE	316 S.S.	SANTOPRENE
NDP-50BST	60–550 л/мин	2"	DIN FLANGE	316 S.S.	PTFE
NDP-50BSV	60–620 л/мин	2"	DIN FLANGE	316 S.S.	FPM
NDP-50BFC	60–620 л/мин	2"	DIN FLANGE	CAST IRON	CR
NDP-50BFN	60–620 л/мин	2"	DIN FLANGE	CAST IRON	NBR
NDP-50BFE	60–620 л/мин	2"	DIN FLANGE	CAST IRON	EPDM
NDP-50BFH	60–620 л/мин	2"	DIN FLANGE	CAST IRON	HYTREL
NDP-50BFS	60–620 л/мин	2"	DIN FLANGE	CAST IRON	SANTOPRENE
NDP-50BFT	60–550 л/мин	2"	DIN FLANGE	CAST IRON	PTFE
NDP-50BFV	60–620 л/мин	2"	DIN FLANGE	CAST IRON	FPM
NDP-50BPC	60–620 л/мин	2"	DIN FLANGE	PPG	CR

**Внимание!** По вопросам химической совместимости материалов обращайтесь к инженерам департамента насосного оборудования специального применения компании АДЛ.

## СПЕЦИФИКАЦИЯ СТАНДАРТНЫХ СЕРИЙ МЕМБРАННЫХ НАСОСОВ С ПНЕВМОПРИВОДОМ

Материал седел клапанов	Материал направляющих клапанов	Разборные направляющие клапанов	Тип клапана / материал	Материал кольцевых уплотнений	Материал пневмопривода	Сертификат АТЕХ
CR	ALU	HET	BALL / CR	NBR	ALU	ЕСТЬ
NBR	ALU	HET	BALL / NBR	NBR	ALU	ЕСТЬ
EPDM	ALU	HET	BALL / EPDM	EPDM	ALU	ЕСТЬ
HYTREL	ALU	HET	BALL / PTFE	PTFE	ALU	ЕСТЬ
SANTOPRENE	ALU	HET	BALL / TPO	EPDM	ALU	ЕСТЬ
ALU	ALU	HET	BALL / PTFE	PTFE	ALU	ЕСТЬ
FPM	ALU	HET	BALL / FPM	FPM	ALU	ЕСТЬ
CR	316 S.S.	HET	BALL / CR	NBR	ALU	ЕСТЬ
NBR	316 S.S.	HET	BALL / NBR	NBR	ALU	ЕСТЬ
EPDM	316 S.S.	HET	BALL / EPDM	EPDM	ALU	ЕСТЬ
HYTREL	316 S.S.	HET	BALL / PTFE	PTFE	ALU	ЕСТЬ
SANTOPRENE	316 S.S.	HET	BALL / TPO	EPDM	ALU	ЕСТЬ
316 S.S.	316 S.S.	HET	BALL / PTFE	PTFE	ALU	ЕСТЬ
FPM	316 S.S.	HET	BALL / FPM	FPM	ALU	ЕСТЬ
CR	CAST IRON	HET	BALL / CR	NBR	ALU	ЕСТЬ
NBR	CAST IRON	HET	BALL / NBR	NBR	ALU	ЕСТЬ
EPDM	CAST IRON	HET	BALL / EPDM	EPDM	ALU	ЕСТЬ
HYTREL	CAST IRON	HET	BALL / PTFE	PTFE	ALU	ЕСТЬ
SANTOPRENE	CAST IRON	HET	BALL / TPO	EPDM	ALU	ЕСТЬ
316 S.S.	CAST IRON	HET	BALL / PTFE	PTFE	ALU	ЕСТЬ
FPM	CAST IRON	HET	BALL / FPM	FPM	ALU	ЕСТЬ
PP	PPG	HET	BALL / CR	NBR	ALU	-
PP	PPG	HET	BALL / NBR	NBR	ALU	-
PP	PPG	HET	BALL / EPDM	EPDM	ALU	-
PP	PPG	HET	BALL / PTFE	PTFE	ALU	-
PP	PPG	HET	BALL / TPO	EPDM	ALU	-
PP	PPG	HET	BALL / PTFE	PTFE	ALU	-
PP	PPG	HET	BALL / FPM	FPM	ALU	ЕСТЬ
PTFE	PVDF	HET	BALL / EPDM	EPDM	ALU	ЕСТЬ
PTFE	PVDF	HET	BALL / PTFE	PTFE	ALU	ЕСТЬ
PTFE	PVDF	HET	BALL / TPO	EPDM	ALU	ЕСТЬ
PTFE	PVDF	HET	BALL / PTFE	PTFE	ALU	ЕСТЬ
PTFE	PVDF	HET	BALL / FPM	FPM	ALU	ЕСТЬ
CR	ALU	HET	BALL / CR	NBR	ALU	-
NBR	ALU	HET	BALL / NBR	NBR	ALU	-
EPDM	ALU	HET	BALL / EPDM	EPDM	ALU	-
HYTREL	ALU	HET	BALL / PTFE	PTFE	ALU	-
SANTOPRENE	ALU	HET	BALL / TPO	EPDM	ALU	-
ALU	ALU	HET	BALL / PTFE	PTFE	ALU	-
FPM	ALU	HET	BALL / FPM	FPM	ALU	-
CR	316 S.S.	HET	BALL / CR	NBR	ALU	-
NBR	316 S.S.	HET	BALL / NBR	NBR	ALU	-
EPDM	316 S.S.	HET	BALL / EPDM	EPDM	ALU	-
HYTREL	316 S.S.	HET	BALL / PTFE	PTFE	ALU	-
SANTOPRENE	316 S.S.	HET	BALL / TPO	EPDM	ALU	-
316 S.S.	316 S.S.	HET	BALL / PTFE	PTFE	ALU	-
FPM	316 S.S.	HET	BALL / FPM	FPM	ALU	-
CR	CAST IRON	HET	BALL / CR	NBR	ALU	-
NBR	CAST IRON	HET	BALL / NBR	NBR	ALU	-
EPDM	CAST IRON	HET	BALL / EPDM	EPDM	ALU	-
HYTREL	CAST IRON	HET	BALL / PTFE	PTFE	ALU	-
SANTOPRENE	CAST IRON	HET	BALL / TPO	EPDM	ALU	-
316 S.S.	CAST IRON	HET	BALL / PTFE	PTFE	ALU	-
FPM	CAST IRON	HET	BALL / FPM	FPM	ALU	-
PP	PPG	HET	BALL / CR	NBR	ALU	-

**Внимание!** По вопросам химической совместимости материалов обращайтесь к инженерам департамента насосного оборудования специального применения компании АДЛ.



Компания оставляет за собой право вносить конструктивные изменения  
АДЛ — производство и поставки оборудования для инженерных систем

Тел.: +7 (495) 937-89-68, +7 (495) 221-63-78 | Факс: +7 (495) 933-85-01/02  
info@adl.ru | www.adl.ru | Интернет-магазин: www.valve.ru

## СПЕЦИФИКАЦИЯ СТАНДАРТНЫХ СЕРИЙ МЕМБРАННЫХ НАСОСОВ С ПНЕВМОПРИВОДОМ

Серия насоса	Производительность	Размер подсоединений	Тип присоединений	Материал корпуса	Материал мембраны
NDP-50BPN	60–620 л/мин	2"	DIN FLANGE	PPG	NBR
NDP-50BPE	60–620 л/мин	2"	DIN FLANGE	PPG	EPDM
NDP-50BPH	60–620 л/мин	2"	DIN FLANGE	PPG	HYTREL
NDP-50BPS	60–620 л/мин	2"	DIN FLANGE	PPG	SANTOPRENE
NDP-50BPT	60–550 л/мин	2"	DIN FLANGE	PPG	PTFE
NDP-50BPV	60–620 л/мин	2"	DIN FLANGE	PPG	FPM
NDP-50BVE	60–620 л/мин	2"	DIN FLANGE	PVDF	EPDM
NDP-50BVH	60–620 л/мин	2"	DIN FLANGE	PVDF	HYTREL
NDP-50BVS	60–620 л/мин	2"	DIN FLANGE	PVDF	SANTOPRENE
NDP-50BVT	60–550 л/мин	2"	DIN FLANGE	PVDF	PTFE
NDP-50BVV	60–620 л/мин	2"	DIN FLANGE	PVDF	FPM
NDP-80BAC	80–810 л/мин	3"	DIN FLANGE	ALU	CR
NDP-80BAN	80–810 л/мин	3"	DIN FLANGE	ALU	NBR
NDP-80BAE	80–810 л/мин	3"	DIN FLANGE	ALU	EPDM
NDP-80BAH	80–810 л/мин	3"	DIN FLANGE	ALU	HYTREL
NDP-80BAS	80–810 л/мин	3"	DIN FLANGE	ALU	SANTOPRENE
NDP-80BAT	80–650 л/мин	3"	DIN FLANGE	ALU	PTFE
NDP-80BAV	80–810 л/мин	3"	DIN FLANGE	ALU	FPM
NDP-80BSC	80–810 л/мин	3"	DIN FLANGE	316 S.S.	CR
NDP-80BSN	80–810 л/мин	3"	DIN FLANGE	316 S.S.	NBR
NDP-80BSE	80–810 л/мин	3"	DIN FLANGE	316 S.S.	EPDM
NDP-80BSH	80–810 л/мин	3"	DIN FLANGE	316 S.S.	HYTREL
NDP-80BSS	80–810 л/мин	3"	DIN FLANGE	316 S.S.	SANTOPRENE
NDP-80BST	80–650 л/мин	3"	DIN FLANGE	316 S.S.	PTFE
NDP-80BSV	80–810 л/мин	3"	DIN FLANGE	316 S.S.	FPM
NDP-80BFC	80–810 л/мин	3"	DIN FLANGE	CAST IRON	CR
NDP-80BFN	80–810 л/мин	3"	DIN FLANGE	CAST IRON	NBR
NDP-80BFE	80–810 л/мин	3"	DIN FLANGE	CAST IRON	EPDM
NDP-80BFH	80–810 л/мин	3"	DIN FLANGE	CAST IRON	HYTREL
NDP-80BFS	80–810 л/мин	3"	DIN FLANGE	CAST IRON	SANTOPRENE
NDP-80BFT	80–650 л/мин	3"	DIN FLANGE	CAST IRON	PTFE
NDP-80BFV	80–810 л/мин	3"	DIN FLANGE	CAST IRON	FPM
NDP-80BPC	80–810 л/мин	3"	DIN FLANGE	PPG	CR
NDP-80BPN	80–810 л/мин	3"	DIN FLANGE	PPG	NBR
NDP-80BPE	80–810 л/мин	3"	DIN FLANGE	PPG	EPDM
NDP-80BPH	80–810 л/мин	3"	DIN FLANGE	PPG	HYTREL
NDP-80BPS	80–810 л/мин	3"	DIN FLANGE	PPG	SANTOPRENE
NDP-80BPT	80–650 л/мин	3"	DIN FLANGE	PPG	PTFE
NDP-80BPV	80–810 л/мин	3"	DIN FLANGE	PPG	FPM

### Материалы корпуса, пневмопривода

**316 S.S.** — нержавеющая сталь, AISI 316 S.S.

**ACETAL** — ацетал

**ALU** — алюминиевый сплав (ADC-12)

**CAST IRON** — чугун

**PP** — полипропилен

**PPG** — полипропилен, армированный стекловолокном (PPG)

**PPS / RYTON** — ритон

**PVDF** — ПВДФ (Kynar)

### Эластомеры

**CR** — неопрен

**EPDM** — этилен-пропилен-диен-каучук

**FPM** — фторкаучук

**NBR** — нитрилкаучук

**NYLON** — нейлон

## СПЕЦИФИКАЦИЯ СТАНДАРТНЫХ СЕРИЙ МЕМБРАННЫХ НАСОСОВ С ПНЕВМОПРИВОДОМ

Материал седел клапанов	Материал направляющих клапанов	Разборные направляющие клапанов	Тип клапана / материал	Материал кольцевых уплотнений	Материал пневмопривода	Сертификат АTEX
PP	PPG	НЕТ	BALL / NBR	NBR	ALU	-
PP	PPG	НЕТ	BALL / EPDM	EPDM	ALU	-
PP	PPG	НЕТ	BALL / PTFE	PTFE	ALU	-
PP	PPG	НЕТ	BALL / TPO	EPDM	ALU	-
PP	PPG	НЕТ	BALL / PTFE	PTFE	ALU	-
PP	PPG	НЕТ	BALL / FPM	FPM	ALU	-
PTFE	PVDF	НЕТ	BALL / EPDM	EPDM	ALU	-
PTFE	PVDF	НЕТ	BALL / PTFE	PTFE	ALU	-
PTFE	PVDF	НЕТ	BALL / TPO	EPDM	ALU	-
PTFE	PVDF	НЕТ	BALL / PTFE	PTFE	ALU	-
PTFE	PVDF	НЕТ	BALL / FPM	FPM	ALU	-
CR	ALU	НЕТ	BALL / CR	NBR	ALU	-
NBR	ALU	НЕТ	BALL / NBR	NBR	ALU	-
EPDM	ALU	НЕТ	BALL / EPDM	EPDM	ALU	-
HYTREL	ALU	НЕТ	BALL / PTFE	PTFE	ALU	-
SANTOPRENE	ALU	НЕТ	BALL / TPO	EPDM	ALU	-
ALU	ALU	НЕТ	BALL / PTFE	PTFE	ALU	-
FPM	ALU	НЕТ	BALL / FPM	FPM	ALU	-
CR	316 S.S.	НЕТ	BALL / CR	NBR	ALU	-
NBR	316 S.S.	НЕТ	BALL / NBR	NBR	ALU	-
EPDM	316 S.S.	НЕТ	BALL / EPDM	EPDM	ALU	-
HYTREL	316 S.S.	НЕТ	BALL / PTFE	PTFE	ALU	-
SANTOPRENE	316 S.S.	НЕТ	BALL / TPO	EPDM	ALU	-
316 S.S.	316 S.S.	НЕТ	BALL / PTFE	PTFE	ALU	-
FPM	316 S.S.	НЕТ	BALL / FPM	FPM	ALU	-
CR	CAST IRON	НЕТ	BALL / CR	NBR	ALU	-
NBR	CAST IRON	НЕТ	BALL / NBR	NBR	ALU	-
EPDM	CAST IRON	НЕТ	BALL / EPDM	EPDM	ALU	-
HYTREL	CAST IRON	НЕТ	BALL / PTFE	PTFE	ALU	-
SANTOPRENE	CAST IRON	НЕТ	BALL / TPO	EPDM	ALU	-
316 S.S.	CAST IRON	НЕТ	BALL / PTFE	PTFE	ALU	-
FPM	CAST IRON	НЕТ	BALL / FPM	FPM	ALU	-
PP	PPG	НЕТ	BALL / CR	NBR	ALU	-
PP	PPG	НЕТ	BALL / NBR	NBR	ALU	-
PP	PPG	НЕТ	BALL / EPDM	EPDM	ALU	-
PP	PPG	НЕТ	BALL / PTFE	PTFE	ALU	-
PP	PPG	НЕТ	BALL / TPO	EPDM	ALU	-
PP	PPG	НЕТ	BALL / PTFE	PTFE	ALU	-
PP	PPG	НЕТ	BALL / FPM	FPM	ALU	-

### Полимеры

**HYTREL** — хайтрел (TPPE)

**PTFE** — тефлон

**SANTOPRENE** — сантопрен (TPO)

### Технические характеристики

**BALL** — шариковый клапан

**BSPT FEM** — внутренняя резьба BSPT

**DIN FLANGE** — фланцевое подсоединение по DIN

**FLAT** — плоский (тарельчатый клапан)



Компания оставляет за собой право вносить конструктивные изменения  
АДЛ — производство и поставки оборудования для инженерных систем

Тел.: +7 (495) 937-89-68, +7 (495) 221-63-78 | Факс: +7 (495) 933-85-01/02  
info@adl.ru | www.adl.ru | Интернет-магазин: www.valve.ru

# РАЗРЕШИТЕЛЬНАЯ ДОКУМЕНТАЦИЯ

**EAC**

**ТАМОЖЕННЫЙ СОЮЗ  
ДЕКЛАРАЦИЯ О СООТВЕТСТВИИ**

**Заявитель, Общество с ограниченной ответственностью "Лог-Ист"**  
140483, Российская Федерация, Московская область, Коломенский район, пос. Радужный, д. 45Б, тел. +74956489064, E-mail: info@log-ist.ru, ОГРН 1085022003406  
в лице Сподарев Алексей Валерьевича, Генерального директора ООО "Лог-Ист", действующего на основании Устава

заявляет, что Насосы объемные торговой марки "Yamada", серии см. приложение № 1, с комплектующими и запасными частями  
изготовитель: Фирма "Yamada Europe BV", Aquatijnstraat 50, 7554 NS Hengelo (OV), Нидерланды.  
Заводы фирмы-изготовителя: "YAMADA CORPORATION", 2-38, 1-Chome Miyashimo Chuoku Sagamihara-shi, Kagaawa 252-0212, Япония; "Yamada Europe BV", No.1-3, 1-Chome, Minami-Magome, Ota-ku, Tokyo 143-8504, Япония.  
Код ТН ВЭД ТС: 8413 50 800 0, 8413 91 000 9  
Серийный выпуск  
соответствует требованиям  
ТР ТС 010/2011 "О безопасности машин и оборудования"

**Декларация о соответствии принята на основании**  
Протокол испытаний № 130704/П-02И от 04.07.2013 г. - ИЛ "Ивановский Центр сертификации" ООО "Ивановский Фонд Сертификации" (Атт. аккр. № РОСС RU.0001.21АЮ21 до 19.02.2015 г.), 153032, г. Иваново, ул. Станкостроителей, д. 1. Сертификат системы менеджмента качества ISO 9001:2008 № 136099-2013-AQ-NLD-RvA от 21.05.2013 г., выданный ОССК "DET NORSKE VERITAS CERTIFICATION B.V.", Нидерланды.  
Обоснование безопасности № ЛИ-2013/06 от 01.07.2013 г.

**Дополнительная информация**  
Декларация о соответствии действительна с даты регистрации по 04.07.2018 включительно.

М.П.  **Сподарев Алексей Валерьевич**  
(подпись) (инициалы и фамилия руководителя организации-заявителя или физического лица, зарегистрированного в качестве индивидуального предпринимателя)

**Сведения о регистрации декларации о соответствии:**  
Регистрационный номер декларации о соответствии: **ТС № RU Д-НЛ.АИ30.В.00409**  
Дата регистрации декларации о соответствии: **05.07.2013**

**ТАМОЖЕННЫЙ СОЮЗ  
ПРИЛОЖЕНИЕ № 1 лист 1  
К ДЕКЛАРАЦИИ О СООТВЕТСТВИИ № ТС RU Д-НЛ.АИ30.В.00409**

Перечень продукции, на которую распространяется действие декларации о соответствии

Код ТН ВЭД ТС	Наименование, типы, марки, модели однородной продукции, составные части изделия или комплекса	Обозначение документации, по которой выпускается продукция
8413 50 800 0	Насосы объемные торговой марки "Yamada". Серии: NDP-05, NDP-10, NDP-15, NDP-20, NDP-25, NDP-32, NDP-40, NDP-50, NDP-80, DP-10, DP-15, DP-50, KPL-24, CPG-1DR.	
8413 91 000 9	Комплекты: Ресиворы, серии: K05D, K05V, K05VN, K05, K10D, K10V, K10, K10N, K10ND, K10V, K10/15, K15D, K15V, K20D, KP20D, K20V, K20/25, KP20/25, K25D, KP25D, K25V, K40D, K40V, K40/50, K40/50/80, K50D, K50V, K80D, K80V, K80.	

М.П.  **Сподарев Алексей Валерьевич**  
(подпись) (инициалы, фамилия)







## Насосное оборудование общепромышленного применения

### Отопление, горячее водоснабжение, кондиционирование и вентиляция

- new** Циркуляционные насосы «Гранпамп» серии IP, H до 80 м, Q до 1 000 м³/ч, а также циркуляционные насосы «Гранпамп» с мокрым ротором серий LHN (трёхскоростное регулирование) и AMT (автоматическое регулирование), H до 20 м, Q до 60 м³/ч. Модели в двукратном исполнении. Низкий уровень шума
- Циркуляционные насосы Smedegaard серии EV (Дания), H до 17,5 м, Q до 128 м³/ч
- Насосы с «мокрым» ротором серии Isobar SimFlex (Дания), H до 13 м, Q до 55 м³/ч
- Вертикальные многоступенчатые насосы DP-Pumps (Нидерланды) серии DPV, H до 400 м, Q до 110 м³/ч
- Консольные насосы Ebara (Япония/Италия) серии CDX, 2CDX, 3M, H до 95 м, Q до 240 м³/ч

### Повышение давления, водоснабжение, пожаротушение

- Вертикальные многоступенчатые насосы DP-Pumps (Нидерланды) серии DPV, H до 400 м, Q до 110 м³/ч
- Горизонтальные многоступенчатые насосы Caprari (Италия) серий MEC-MR, PM, HMU, H до 1 000 м, Q до 600 м³/ч; консольные насосы Caprari (Италия) серий MEC-A, NC, H до 140 м, Q до 1 200 м³/ч
- Консольные насосы Ebara (Япония/Италия) серий CDX, 2CDX, 3M, 3LM, 3LS, H до 95 м, Q до 240 м³/ч

### Подача воды из скважин

- Скважинные насосы Caprari (Италия) серий EX4P и ER-ES-EX от 4" до 24", H до 650 м, Q до 1 200 м³/ч; бустеры (Торговый Дом АДЛ, Россия)
- Скважинные насосы Ebara (Япония/Италия) серии SB3 диаметром 3", H до 122 м, Q до 2,7 м³/ч
- Вертикальные насосы Caprari (Италия) с линейной колонной серии P, H 250 м, Q до 1 320 м³/ч

### Насосы высокой производительности

- Многоступенчатые насосы горизонтального или вертикального исполнения серии M, H до 300 м, Q до 1 600 м³/ч
- Одноступенчатые насосы серии KL, H до 120 м, Q до 2 000 м³/ч
- Погружные насосы серии GEI, H до 70 м, Q до 2 000 м³/ч
- Насосы с вертикальной линейной колонной серий PVMF-PVNE-FE, H до 220 м, Q до 18 000 м³/ч

### Преимущества:

- Помимо предложенного оборудования, есть возможность подобрать и другие виды насосов на различные параметры по подаче и напору. Диапазон температур перекачиваемой жидкости от -50 до +350 °С.

### Дренаж и канализация

- Насосы для откачки сточных и дренажных вод Ebara (Япония/Италия) серий Optima, Best, Right, DW, H до 20 м, Q до 54 м³/ч
- Насосы для откачки сточных и дренажных вод Caprari (Италия) серий D, M, KCT+ (с режущим механизмом), KC+, H до 65 м, Q до 2 000 м³/ч. Сухоустанавливаемые насосы Caprari (Италия) серий K-Компакт, H до 65 м, Q до 1 000 м³/ч

### Преимущества:

- Многолетний опыт эксплуатации оборудования: элитные высотные жилые комплексы компании «ДонСтрой», Харанорская ГРЭС (г. Чита) (система водоснабжения и пожаротушения), аэропорт Шереметьево-2 (канализационная система), Богучанская ГЭС (осушение шлюзовой камеры и котлована нижнего бьефа), г. Воскресенск (водоочистные сооружения) и другие

**Каталоги:** «Насосное оборудование для систем теплоснабжения, водоснабжения, водоотведения, кондиционирования и пожаротушения», «Горизонтальные насосы Caprari», «Скважинные насосы Caprari», «Электрические погружные и сухоустанавливаемые насосы Caprari для сточных и фекальных вод», «Дополнительное оборудование для очистных сооружений. Аэраторы, ускорители потока и погружные миксеры», «Циркуляционные насосы с мокрым ротором «Гранпамп»



## Насосные установки «Гранфлоу» (Торговый Дом АДЛ, Россия)

- Насосные установки «Гранфлоу» для систем водоснабжения, пожаротушения и обеспечения различных технологических процессов на базе горизонтальных, вертикальных многоступенчатых насосов, H до 400 м, Q до 9 600 м³/ч
- Насосные установки «Гранфлоу» для систем отопления и кондиционирования на базе циркуляционных насосов «Гранпамп», H до 80 м, Q до 6 000 м³/ч
- Специальные серии насосных установок «Гранфлоу» с нестандартными диаметрами коллекторов и/или набором арматуры, дополнительными функциями шкафов управления, изготовление по индивидуальному техническому заданию и т. д.
- Канализационные насосные установки «Гранфлоу» на базе погружных насосов Caprari (Италия), H до 65 м, Q до 2 000 м³/ч с емкостью, выполненной из пластика, армированного стекловолокном, объемом до 80 м³

### Преимущества:

- Срок поставки стандартной установки от 1 недели
- Тестирование каждой выпущенной насосной установки
- Многообразие исполнений, возможность разработки и изготовления по требованиям заказчика
- Насосные установки водяного пожаротушения соответствуют техническому регламенту «О требованиях пожарной безопасности»
- Многолетний опыт эксплуатации на крупнейших предприятиях и объектах по всей стране, среди которых: элитные высотные жилые комплексы компании «ДонСтрой»; г. Зеленоград (водоснабжение и пожаротушение многих микрорайонов); 8 физкультурно-оздоровительных комплексов, г. Москва (водоснабжение и пожаротушение), объекты на о. Русский и другие

**Каталог:** «Насосные установки «Гранфлоу»

## Насосное оборудование промышленного применения

### Дозирование и водоподготовка

- Дозировочные насосы и установки Milton Roy (Франция). Высокоточное дозирование любых сред с точностью до 1%. Q до 15 800 л/час, H до 500 бар

### Перекачивание агрессивных, высоковязких, абразивных, стерильных и пищевых сред

- Перистальтические (шланговые) насосы Verderflex (Англия), Q до 90 000 л/час, H до 16 бар
- Мембранные насосы с пневмоприводом Yamada (Япония), Q до 810 л/мин, H до 14 бар
- Футерованные насосы для химической промышленности CDR (Италия), Q до 320 м³/час, H до 160 м

**Каталоги:** «Дозировочные насосы Milton Roy», «Насосное оборудование компании VERDERFLEX», «Мембранные насосы с пневмоприводом Yamada», «Оборудование для химически агрессивных сред: футерованная трубопроводная арматура, насосы»



**Применение:** ВКХ, нефтеперерабатывающая, химическая, горнодобывающая, металлургическая, лакокрасочная, пищевая, фармацевтическая отрасли промышленности



Компания оставляет за собой право вносить конструктивные изменения.

**АДЛ** — производство и поставки оборудования для инженерных систем

**Тел.:** +7 (495) 937-89-68, +7 (495) 221-63-78 **Факс:** +7 (495) 933-85-01/02

**E-mail:** info@adl.ru **www.adl.ru** Интернет-магазин: **www.valve.ru**



## Центральный офис АДЛ:

115432, г. Москва,  
пр-т Андропова, 18/7  
Тел.: +7 (495) 937-89-68  
Факс: +7 (495) 933-85-01/02  
info@adl.ru  
[www.adl.ru](http://www.adl.ru)

## Региональные представительства АДЛ:

### Владивосток

690078, г. Владивосток  
ул. Комсомольская, 3, оф. 717  
Тел.: +7 (4232) 75-71-54  
E-mail: adlvlc@adl.ru

### Волгоград

400074, г. Волгоград  
ул. Рабоче-Крестьянская, 22, оф. 535  
Тел./факс: +7 (8442) 90-02-72  
E-mail: adlvlg@adl.ru

### Воронеж

394038, г. Воронеж  
ул. Космонавтов, 2Е, оф. 207  
Тел./ факс: +7 (4732) 50-25-62  
E-mail: adlvoronezh@adl.ru

### Екатеринбург

620144, г. Екатеринбург  
ул. Московская, 195, оф. 318  
Тел.: +7 (343) 344-96-69  
E-mail: adlsvr@adl.ru

### Иркутск

664047, г. Иркутск  
ул. Советская, 3, оф. 415  
Тел.: +7 (3952) 48-67-85  
E-mail: adlirk@adl.ru

### Казань

420029, г. Казань  
ул. Халитова, 2, оф. 203  
Тел.: +7 (843) 567-53-34  
E-mail: adlkazan@adl.ru

### Краснодар

350015, г. Краснодар  
ул. Красная, 154,  
Тел.: +7 (861) 201-22-47  
E-mail: adlkrd@adl.ru

### Красноярск

660012, г. Красноярск  
ул. Гладкова, 8, оф. 10-06  
Тел./факс: +7 (391) 217-89-29  
E-mail: adlkras@adl.ru

### Нижний Новгород

603146, г. Нижний Новгород  
ул. Бекетова, 71  
Тел./факс: +7 (831) 461-52-03  
E-mail: adlenn@adl.ru

### Новосибирск

630132, г. Новосибирск  
ул. Челюскинцев, 30/2, оф. 409  
Тел.: +7 (383) 230-31-27  
E-mail: adlnsk@adl.ru

### Омск

644103, г. Омск  
ул. 24 Линия, д. 59  
Тел.: +7 (3812) 90-36-10  
E-mail: adlomska@adl.ru

### Пермь

614022, г. Пермь  
ул. Мира, 45а, оф. 608  
Тел.: +7 (342) 227-44-79  
E-mail: adlperm@adl.ru

### Ростов-на-Дону

344010, г. Ростов-на-Дону  
ул. Красноармейская, 143 АГ, оф. 705  
Тел.: +7 (863) 200-29-54  
E-mail: adlrnd@adl.ru

### Самара

443067, г. Самара  
ул. Карбышева, 61В, оф. 608  
Тел.: +7 (846) 203-39-70  
E-mail: adlsmr@adl.ru

### Санкт-Петербург

195112, г. Санкт-Петербург  
пл. Карла Фаберже, д. 8, лит. В, к. 3, оф. 313  
Тел.: +7 (812) 718-63-75, 322-93-02  
E-mail: adlspb@adl.ru

### Саратов

410056, г. Саратов  
ул. Чернышевского, 94 А, оф. 305  
Тел.: +7 (8452) 99-82-97  
E-mail: adlsaratov@adl.ru

### Тюмень

625013, г. Тюмень  
ул. Пермякова, 7/1, оф. 918  
Тел.: +7 (3452) 31-12-08  
E-mail: adltumen@adl.ru

### Уфа

450105, г. Уфа  
ул. Жукова, д. 22, оф. 303  
Тел.: +7 (347) 292-40-12  
E-mail: adlufa@adl.ru

### Хабаровск

680000, г. Хабаровск  
ул. Хабаровская, 8, оф. 306, лит. А, Ф1  
Тел.: +7 (4212) 72-97-83  
E-mail: adlkhb@adl.ru

### Челябинск

454138, г. Челябинск  
ул. Молодогвардейцев, 7, к.3, оф. 222  
Тел.: +7 (351) 211-55-87  
E-mail: adlchel@adl.ru

### Ярославль

150000, г. Ярославль  
ул. Свободы, 2, оф. 312/5  
Тел.: +7 (964) 167-34-18  
E-mail: adlyar@adl.ru



### Минск

220015, Республика Беларусь  
г. Минск, ул. Пономаренко, 35А, оф. 714  
Тел.: +375 (17) 228-25-42  
E-mail: adlby@adl.ru



### Алматы

050057, Республика Казахстан  
г. Алматы, ул. Тимирязева, д. 42,  
пав. 15/108, оф. 204  
Тел.: +7 (727) 338-59-00  
E-mail: adlkz@adl.ru

